



Dell B3460dn -lasertulostin

Käyttöopas



Kesäkuu 2012

www.dell.com | support.dell.com

Tavaramerkit

Tämän asiakirjan tietoja voidaan muuttaa ilman erillistä ilmoitusta.

© 2012 Dell Inc. Kaikki oikeudet pidätetään.

Tämän materiaalin kaikenlainen kopioiminen ilman Dell Inc.:n kirjallista lupaa on ehdottomasti kielletty.

Tässä tekstissä käytetyt tavaramerkit: *Dell*, *DELL*-logo, *Inspiron*, *Dell Precision*, *Dimension*, *OptiPlex*, *Latitude*, *PowerEdge*, *PowerVault*, *PowerApp* ja *Dell OpenManage* ovat Dell Inc:n tavaramerkkejä. *Intel*, *Pentium* ja *Celeron* ovat Intel Corporationin rekisteröityjä tavaramerkkejä. *Microsoft* ja *Windows* ovat Microsoft Corporationin rekisteröityjä tavaramerkkejä.

Muut tässä oppaassa mainitut tavaramerkit ja tuotenimet viittaavat merkit tai nimet omistaviin yhteisöihin tai niiden tuotteisiin. Dell Inc. kieltää kaiken omistussuuden muihin kuin omiin tavaramerkkeihinsä ja tuotenimiinsä.

Sisälllys

Turvallisuusohjeet.....	6
Tietoja tulostimesta.....	8
Tulostintietojen etsiminen.....	8
Tulostimen paikan valitseminen.....	9
Tulostinkokoonpanot.....	10
Ohjauspaneelin käyttäminen.....	11
Merkkivalon värien ja Lepo-painikkeen valojen merkitykset.....	12
Tulostimen lisäasennus.....	13
Sisäisten lisävarusteiden asentaminen.....	13
Lisävarusteiden asentaminen.....	17
Kaapeleiden kytkeminen.....	19
Tulostinohjelmiston asentaminen.....	20
Verkkoyhteydet.....	22
Tulostimen yhdistäminen langattomaan verkkoon käyttämällä Embedded Web Server -palvelinta....	25
Tulostimen asennuksen tarkistaminen.....	26
Paperin ja erikoismateriaalin lisääminen.....	27
Paperikoon ja -lajin määrittäminen.....	27
Universal-paperiasetusten määrittäminen.....	27
Vakioalustan ja paperinpysäyttimen käyttäminen.....	27
Lokeroiden täyttäminen.....	28
Monikäyttösyöttöaukon täyttäminen.....	32
Alustojen yhdistäminen ja erottaminen.....	35
Lokeroiden yhdistäminen ja erottaminen	35
Paperilajin mukautetun nimen luominen	36
Mukautetun paperilajin nimen määrittäminen	36
Mukautetun paperilajin määrittäminen	37
Paperi- ja erikoismateriaaliopas.....	38
Paperiohjeet.....	38
Erikoismateriaalien käyttäminen.....	40
Tuetut paperikoot, -lajit ja -painot.....	43

Tulostaminen.....	46
Asiakirjan tulostaminen.....	46
Asiakirjan tulostaminen	46
Väriaineen tummuuden säätäminen	46
Tulostaminen mobiililaitteesta.....	47
Tulostaminen flash-asemasta.....	47
Tulostaminen flash-asemasta	47
Tuetut Flash-asemat ja tiedostotyypit	49
Luottamuksellisten ja muiden pidossa olevien töiden tulostaminen.....	49
Luottamuksellisten ja pidossa olevien töiden tulostaminen	49
Tietosivujen tulostaminen.....	50
Fonttimalliluettelon tulostaminen	50
Hakemistoluettelon tulostaminen	50
Tulostustyön peruuttaminen.....	51
Tulostustyön peruuttaminen tulostimen ohjauspaneelista.....	51
Tulostustyön peruuttaminen tietokoneesta.....	51
Tulostimen valikot.....	52
Menus (Valikot) -luettelo.....	52
Paperi-valikko.....	52
Raportit-valikko.....	60
Verkko/Portit-valikko.....	61
Suojaus-valikko.....	68
Asetukset-valikko.....	70
Ohjevalikko.....	82
Rahan ja ympäristön säästäminen.....	84
Paperin ja väriaineen säästäminen.....	84
Energian säästäminen.....	85
Kierrättäminen.....	87
Tulostimen suojaaminen.....	88
Suojauslukituksen käyttäminen.....	88
Haihtuvuusjulistus.....	88
Siirrettävän muistin tyhjentäminen.....	88
Pysyvän muistin tyhjentäminen.....	89
Tulostimen suojaustietojen paikallistaminen.....	89

Tulostimen ylläpito.....	90
Tulostimen puhdistaminen.....	90
Osien ja tarvikkeiden tilan tarkistaminen.....	90
Jäljellä olevien sivujen arvioitu määrä.....	91
Tarvikkeiden tilaaminen.....	91
Tarvikkeiden varastointi.....	92
Tarvikkeiden vaihtaminen.....	92
Tulostimen siirtäminen.....	96
Tulostimen hallinta.....	98
Tulostimen ilmoitusten hallinta.....	98
Tilantarkkailukeskuksen käyttäminen.....	98
Virtuaalinäytön tarkistaminen.....	98
Raporttien tarkasteleminen.....	99
Tarveilmoitusten määrittäminen Embedded Web Server -palvelimen avulla.....	99
Luottamuksellisen tulostuksen asetusten muuttaminen.....	100
Tulostusasetusten kopioiminen toisiin tulostimiin.....	100
Tehdasasetusten palautus.....	101
Tukosten poistaminen.....	102
Tukosten välttäminen.....	102
Tukosilmoitukset ja tukosalueet.....	103
[x] paperitukos, avaa etuluukku. [20y.xx].....	104
[x] paperitukos, avaa takaluukku. [20y.xx].....	108
[x] sivutukos, tyhjennä vakioalusta. [20y.xx].....	109
[x] paperitukos, tyhjennä arkinkääntäjä irrottamalla lokero 1. [23y.xx].....	110
[x] paperitukos, avaa lokero [x]. [24y.xx].....	111
[x] sivutukos, tyhjennä käsinsyöttöaukko. [25y.xx].....	112
Vianmääritys.....	114
Tulostimen ilmoitukset.....	114
Tulostinongelmien ratkaiseminen.....	124
Tulostusongelmien ratkaiseminen.....	130
Embedded Web Server ei avaudu.....	152
Yhteyden ottaminen tekniseen tukeen.....	153

Liite.....154

Hakemisto.....156

Turvallisuusohjeet

Kytke virtajohto kunnolla maadoitettuun sähköpistokkeeseen, joka on lähellä ja helposti saatavilla.

Älä käytä tätä tuotetta veden lähellä tai kosteissa tiloissa.

 **VAARA—LOUKKAANTUMISVAARA:** Tuotteessa käytetään laseria. Muiden kuin tässä tekstissä mainittujen ohjainten tai säädinten käyttö tai menettelyjen toteuttaminen saattavat aiheuttaa vaarallista säteilyä.

Tuotteessa käytetään tulostusmenetelmää, joka kuumentaa tulostusmateriaalin. Kuumuus voi aiheuttaa sen, että tulostusmateriaalista tulee päästöjä. Pehdy huolellisesti käyttöohjeisiin, joissa käsitellään tulostusmateriaalin valintaa, jotta haitalliset päästöt voidaan välttää.

 **VAARA—LOUKKAANTUMISVAARA:** Tuotteessa olevaa litiumakkua ei ole tarkoitettu vaihdettavaksi. Litiumakun poistaminen väärin aiheuttaa räjähdysvaaran. Älä lataa, pura tai polta litiumparistoa. Hävitä käytetyt litiumakut valmistajan ohjeiden ja paikallisten säädösten mukaisesti.

 **VAARA—LOUKKAANTUMISVAARA:** Ennen kuin siirrät tulostinta, tutustu seuraaviin ohjeisiin, jotta et vahingoittaisi ketään tai tulostinta:

- Sammuta tulostin virtakytkimestä ja irrota sitten virtajohto pistorasiasta.
- Irrota kaikki johdot ja kaapelit tulostimesta, ennen kuin siirrät sitä.
- Jos valinnainen lokero on asennettu, poista se tulostimesta. Poista valinnainen lokero siirtämällä lokeron oikeassa reunassa olevaa salpaa lokeron etuosaa kohti, kunnes se *napsahtaa* paikalleen.
- Nosta tulostinta sen sivuilla olevista kädensijoista.
- Varmista, etteivät sormet ole tulostimen alla, kun lasket sen alas.
- Varmista ennen tulostimen asentamista, että sen ympärillä on riittävästi tilaa.

Käytä vain tämän tuotteen mukana toimitettua tai valmistajan hyväksymää virtajohtoa.

 **VAARA—KUUMA PINTA:** Tulostimen sisäosat voivat olla kuumat. Voit estää kuumien osien aiheuttamia vammoja koskettamalla osia vasta, kun ne ovat jäähtyneet.

 **VAARA—SÄHKÖISKUN VAARA:** Jos käsittelet ohjainlevyä tai asennat lisävarusteita tai muistilaitteita tulostimen käyttöönoton jälkeen, katkaise tulostimesta virta ja irrota virtajohto pistorasiasta ennen toimenpiteiden tekemistä. Jos tulostimeen on kytketty muita laitteita, katkaise niistäkin virta ja irrota niistä kaikki tulostimeen kytketyt kaapelit.

 **VAARA—SÄHKÖISKUN VAARA:** Varmista, että kaikki ulkoisten liitännöiden liittimet (kuten Ethernet- ja puhelinliittimet) on kytketty merkittyihin liitännäportteihinsa.

Tuote täyttää kansainväliset turvamääräykset, kun siinä käytetään tietyn valmistajan osia. Joidenkin osien turvapiirteet eivät aina ole ilmeisiä. Valmistaja ei vastaa vaihto-osien käytöstä

 **VAARA—LOUKKAANTUMISVAARA:** Älä leikkaa, kierrä, solmi tai rusenna virtajohtoa äläkä aseta sen päälle painavia esineitä. Älä altista virtajohtoa hiertymiselle tai paineelle. Älä jätä virtajohtoa puristukseen esimerkiksi huonekalujen ja seinän väliin. Jos jokin näistä tapahtuu, siitä voi seurata tulipalon tai sähköiskun vaara. Tutki virtajohto säännöllisesti tällaisten ongelmien varalta. Irrota virtajohto pistorasiasta ennen tutkimusta.

Kun tarvitset huolto- tai korjauspalveluja, ota yhteyttä huoltoedustajaan.

 **VAARA—SÄHKÖISKUN VAARA:** Voit välttää sähköiskun vaaran tulostimen ulkopintaa puhdistettaessa irrottamalla virtajohdon pistorasiasta ja irrottamalla kaikki tulostimeen johtavat kaapelit.

 **VAARA—LOUKKAANTUMISVAARA:** Voit vähentää laitteen epävakauden riskiä lisäämällä jokaisen alustan erikseen. Pidä kaikki muut alustat suljettuina, kunnes niitä tarvitaan.



VAARA—SÄHKÖISKUN VAARA: Älä asenna laitetta tai tee sähkö- tai kaapeliliitännöjä (esimerkiksi muuntajan virtajohto tai puhelin) myrskyn aikana.

SÄILYTÄ NÄMÄ OHJEET.

Tietoja tulostimesta

Tulostintietojen etsiminen

Mitä tietoa etsit?	Etsi vastaus täältä
Asennuksen aloitusohjeet: <ul style="list-style-type: none"> Tulostimen liittäminen Tulostinohjelmiston asentaminen 	Asennusohjeet—Asennusohjeet tulivat tulostimen mukana.
Tulostimen lisäasennus- ja käyttöohjeet: <ul style="list-style-type: none"> Paperin ja erikoismateriaalin valitseminen ja varastoiminen Paperin lisääminen Tulostimen asetusten määrittäminen Asiakirjojen ja valokuvien katseleminen ja tulostaminen Tulostinohjelmiston asentaminen ja käyttäminen Tulostimen määrittäminen verkossa Tulostimen huoltaminen ja ylläpitäminen Vianmääritys ja ongelmien ratkaiseminen 	<i>Käyttöopas</i> ja <i>Pikaopas</i> — ovat saatavilla <i>Ohjelmisto ja oppaat</i> -CD-levyllä. Mahdollisia päivityksiä voi etsiä verkkosivustoltamme osoitteessa http://support.dell.com .
Ohjeet: <ul style="list-style-type: none"> Tulostimen liittäminen Ethernet-verkkoon Tulostimen yhteysongelmien vianmääritys 	<i>Verkkokäyttöopas</i> — Avaa <i>Ohjelmisto ja oppaat</i> -CD-levy ja etsi <i>Tulostimen ja ohjelmiston oppaat</i> Pubs-kansiosta. Napsauta julkaisuluettelossa Verkkokäyttöopas -linkkiä.
Tulostinohjelmiston ohje	Windows- tai Mac-ohje—Avaa tulostinohjelmiston ohjelma tai sovellus ja valitse Ohje . Napsauta  niin saat tilannekohtaista tietoa. Huomautuksia: <ul style="list-style-type: none"> Ohje asennetaan automaattisesti tulostinohjelmiston ohessa. Tulostinohjelmisto sijaitsee tulostimen ohjelmakansiossa tai työpöydällä sen mukaan, mikä käyttöjärjestelmä on käytössä.
Uusimmat lisätiedot, päivitykset ja tekninen tuki: <ul style="list-style-type: none"> Oppaat Ohjaimien lataukset Tuotepäivitykset Huoltokutsu- ja korjaustietoja Tilauksen tila Live chat -tuki Sähköpostituki Äänituki 	Dell-tukisivusto— http://support.dell.com Tukipalvelun puhelinnumerot ja toiminta-ajat tuotteen käyttömaassa tai -alueella ovat tukipalvelun verkkosivuilla. Varaudu antamaan seuraavat tiedot ottaessasi yhteyttä tukeen, ne nopeuttavat palvelua: <ul style="list-style-type: none"> huoltotunnus pikapalvelukoodi Huomautus: Huoltotunnus ja pikapalvelukoodi löytyvät tulostimeen kiinnitetyistä tarroista.

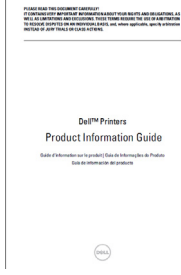
Mitä tietoja etsit?	Etsi vastaus täältä
<ul style="list-style-type: none"> Ohjelmisto ja ohjaimet—Oman tulostimen viralliset ohjaimet ja Dell-tulostinohjelmiston asennusohjelmat Lueminut-tiedostot – Tietoja viime hetken teknisistä muutoksista tai edistyneitä teknisiä lisätietoja kokeneille käyttäjille tai teknisille asiantuntijoille. 	<i>Ohjelmisto ja käyttöoppaat</i> -CD
<ul style="list-style-type: none"> Tulostimen tarvikkeet ja lisävarusteet Vaihtokasetit 	Dell-tulostimien tarvikesivusto— http://dell.com/supplies Tulostimen tarvikkeita voi ostaa verkon kautta, puhelimitse tai joistakin vähittäismyymäläkaupoista.
<ul style="list-style-type: none"> Turvaohjeet tulostimen käyttöönottoa varten Säädökset Takuu 	<i>Tuotetieto-opas</i>  <p>Huomautus: The <i>Tuotetieto-opasta</i> ei ole saatavilla kaikissa maissa.</p>

Tulostimen paikan valitseminen

Kun valitset tulostimen paikkaa, jätä tarpeeksi tilaa lokeroiden, kansien ja luukkujen avaamista varten. Jos aiot asentaa lisälaitteita, jätä tarpeeksi tilaa niillekin. Muista lisäksi

- Aseta tulostin maadoitetun ja helposti saatavilla olevan pistorasian lähelle.
- tarkistaa, että huoneen ilmavirta täyttää ASHRAE 62- tai CEN Technical Committee 156 -standardin uusimmat vaatimukset
- sijoittaa tulostin tasaiselle, vakaalle alustalle.
- Tulostimen sijoituspaikan on oltava
 - puhdas, kuiva ja pölytön.
 - kaukana irtonaisista niiteistä ja paperiliittimistä.
 - sellainen, ettei ilmastointilaitteista, lämmittimistä tai tuulettimista tuleva ilmavirta suuntaudu suoraan sinne.
 - kosteusolosuhteiltaan vakaa sekä sellainen, että siihen ei osu suora auringonvalo.
- Ota huomioon suositellut lämpötilat ja vältä lämpötilavaihteluja.

Ympäristön lämpötila	16–32 °C (60–90 °F)
Varastointilämpötila	-20–40 °C (-4–104 °F)

- Jätä tulostimen ympärille vapaata tuuletustilaa vähintään seuraavien suositusten mukaisesti:

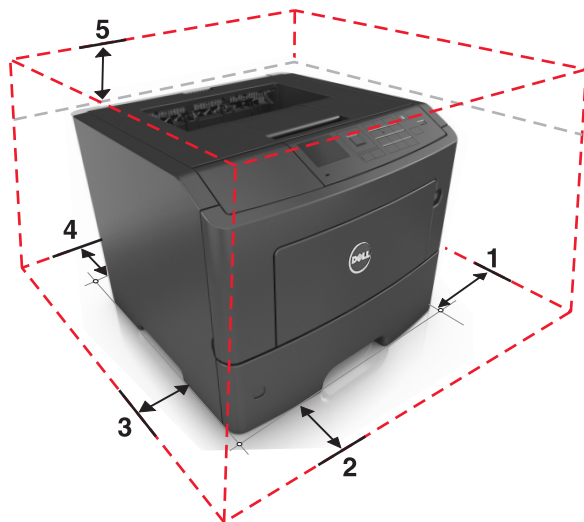

1	oikea reuna	30 cm (12 tuumaa)
2	Etupuoli	51 cm (20 tuumaa)
3	vasen reuna	20 cm (8 tuumaa)
4	Taka	20 cm (8 tuumaa)
5	Ylös	30 cm (12 tuumaa)

Tulostinkokoonpanot

VAARA—LOUKKAANTUMISVAARA: Voit vähentää laitteen epävakauden riskiä lisäämällä jokaisen alustan erikseen. Pidä kaikki muut alustat suljettuina, kunnes niitä tarvitaan.

Voit lisätä tulostimeen enintään kaksi valinnaista 550 arkin lokeroa. Lisätietoja valinnaisten lokeroiden asentamisesta on kohdassa "Lisälokeroiden asentaminen" sivulla 17.

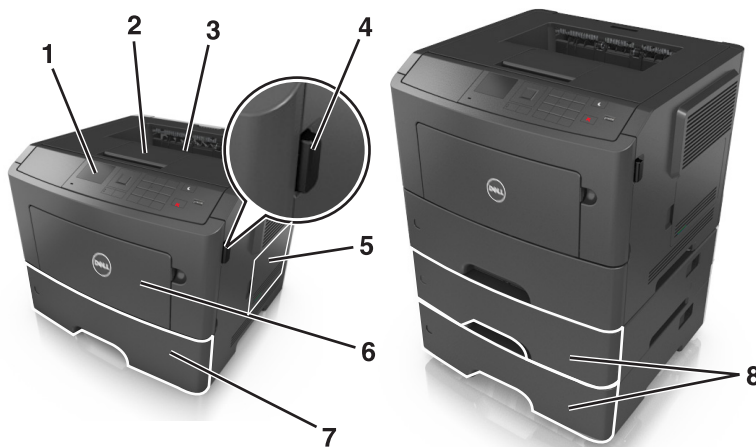

1	Tulostimen käyttöpaneeli
2	Paperin pysäytinosa
3	Vakioalusta

4	Etuluukun vapautuspainike
5	Ohjainlevyn kansi
6	100 arkin monikäyttösyöttöaukko
7	550 arkin vakiolokero
8	Valinnaiset 550 arkin lokerot

Ohjauspaneelin käyttäminen

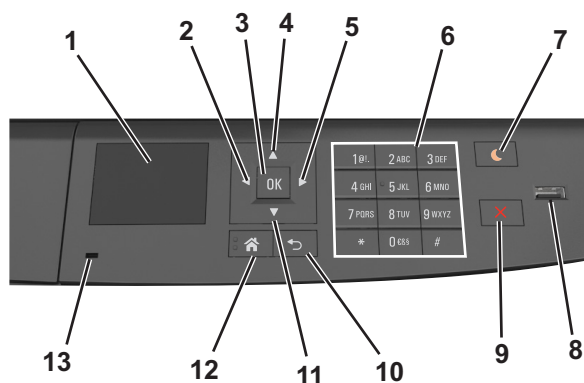

	Osa	Toiminto
1	Näyttö	Tulostimen tilan ja ilmoitusten katsominen. Tulostimen asentaminen ja käyttäminen.
2	Vasen nuolipainike	Selaa vasemmalle.
3	Valitse-painike	Valikkovaihtoehtojen valitseminen. Asetusten tallentaminen.
4	Ylänuolinäppäin	Ylös vierittäminen.
5	Oikea nuolipainike	Selaa oikealle.
6	Näppäimistö	Anna numeroita, kirjaimia tai symboleita.
7	Lepo-painike	Lepotilan tai valmiustilan ottaminen käyttöön Seuraavat toiminnot herättävät tulostimen lepotilasta: <ul style="list-style-type: none"> • Minkä tahansa näppäimen painaminen • Lokeron tai etuluukun avaaminen • Tulostustyön lähettäminen tietokoneesta • Uudelleenkäynnistys päävirtakytkimestä • Laitteen kytkeminen USB-porttiin
8	USB-portti	Kytke flash-asema tulostimeen. Huomautuksia: <ul style="list-style-type: none"> • Vain laitteen etupaneelin USB-portti tukee flash-asemia. • Tämä ominaisuus on käytettävissä vain tietyissä tulostinmalleissa.
9	Seis- tai Peruuta-painike	Tulostimen toimintojen pysäyttäminen
10	Takaisin-näppäin	Palaaminen edelliseen näyttöön.

	Osa	Toiminto
11	Alanuolinäppäin	Alas vierittäminen.
12	Koti-painike	Siirtyminen päänäyttöön
13	Merkkivalo	Tulostimen tilan tarkistaminen.

Merkkivalon värien ja Lepo-painikkeen valojen merkitykset

Tulostimen ohjauspaneelin merkkivalon värit ja Lepo-painikkeen valot ilmaisevat tulostimen tilan.

Merkkivalon väri ja sitä vastaava tulostimen tila

Merkkivalo	Tulostimen tila
Ei käytössä	Tulostimesta on katkaistu virta tai se on säästötilassa.
Vilkkuu vihreänä	Tulostin lämpenee, käsittelee tietoja tai tulostaa työtä.
Tasainen vihreä	Tulostimen virta on kytketty, mutta tulostin on vapaa.
Vilkkuu punaisena	Tulostimessa vaaditaan käyttäjän toimia.

Lepo-painikkeen merkkivalon väri ja sitä vastaava tulostimen tila

Lepo-painikkeen merkkivalo	Tulostimen tila
Ei käytössä	Tulostin on vapaa tai Valmis-tilassa.
Tasainen keltainen	Tulostin on lepotilassa.
Vilkkuu keltaisena	Tulostin palautuu säästötilasta tai on siirtymässä säästötilaan.
Vilkkuu toistuvasti keltaisena 0,1 sekuntia ja sammuu 1,9 sekunniksi	Tulostin on säästötilassa.

Tulostimen lisäasennus

Sisäisten lisävarusteiden asentaminen

Huomautuksia:

- SSID (Service Set Identifier) on langattomalle verkolle annettu nimi. WEP (Wired Equivalent Privacy), WPA (Wi-Fi Protected Access), WPA2 ja 802.1X - RADIUS ovat erityyppisiä verkon turvakäytäntöjä.

Käytettävissä olevat sisäiset lisälaitteet

Muistikortit

- DDR3 DIMM
- Flash-muisti
 - fontit
 - Laiteohjelmisto
 - Lomakkeiden viivakoodi
 - Prescribe
 - IPDS
 - Printcrypton

Ohjainlevyn käsitteleminen

VAARA—SÄHKÖISKUN VAARA: Jos käsittelet ohjainlevyä tai asennat lisävarusteita tai muistilaitteita tulostimen käyttöönoton jälkeen, katkaise tulostimesta virta ja irrota virtajohto pistorasiasta ennen toimenpiteiden tekemistä. Jos tulostimeen on liitetty muita laitteita, katkaise niistäkin virta ja irrota niistä kaikki tulostimeen kytketyt kaapelit.

- 1 Avaa ohjainlevyn kansi.

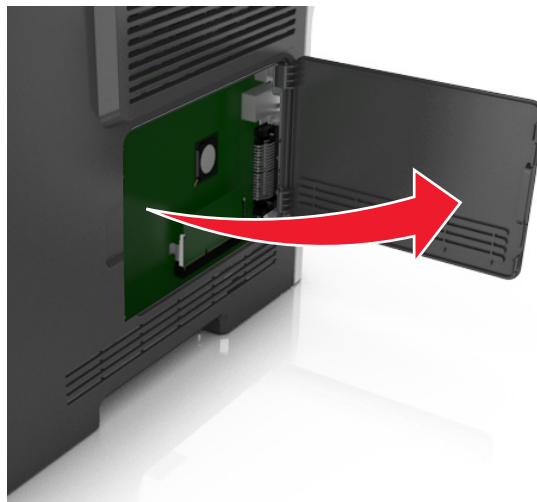

2 Etsi oikea liitin seuraavan kuvan avulla.

Varoitus — Vaurioitumisen mahdollisuus: Staattinen sähkö vahingoittaa helposti ohjainlevyn elektronisia osia. Kosketa jotakin tulostimen metalliosaa, ennen kuin kosketat ohjainlevyn elektronisia osia tai liittimiä.

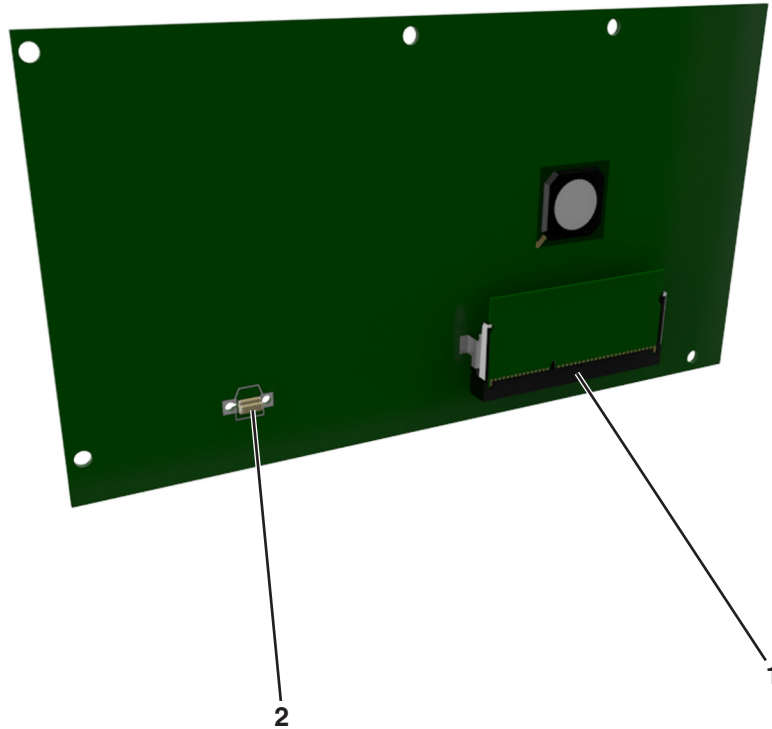

1	Muistikortin liitännä
2	Lisäkortin liitin

Muistikortin asennus

VAARA—SÄHKÖISKUN VAARA: Jos käsittelet ohjainlevyä tai asennat lisävarusteita tai muistilaitteita tulostimen käyttöönoton jälkeen, katkaise tulostimesta virta ja irrota virtajohto pistorasiasta ennen toimenpiteiden tekemistä. Jos tulostimeen on liitetty muita laitteita, katkaise niistäkin virta ja irrota niistä kaikki tulostimeen kytketyt kaapelit.

Varoitus — Vaurioitumisen mahdollisuus: Staattinen sähkö vahingoittaa helposti emolevyn elektronisia osia. Kosketa jotakin tulostimen metalliosaa, ennen kuin kosketat emolevyn elektronisia osia tai liittimiä.

Valinnainen muistikortti on hankittavissa erikseen ja liitettävissä emolevyyn.

1 Irrota emolevy.

Lisätietoja on kohdassa ”Ohjainlevyn käsitteleminen” sivulla 13.

2 Poista muistikortti pakkauksestaan.

Varoitus — Vaurioitumisen mahdollisuus: Älä kosketa kortin reunassa olevia liitännäkohtia. Se voi aiheuttaa vaurioita.

3 Kohdista muistikortin lovet (1) liittimessä oleviin kohouumiin (2).

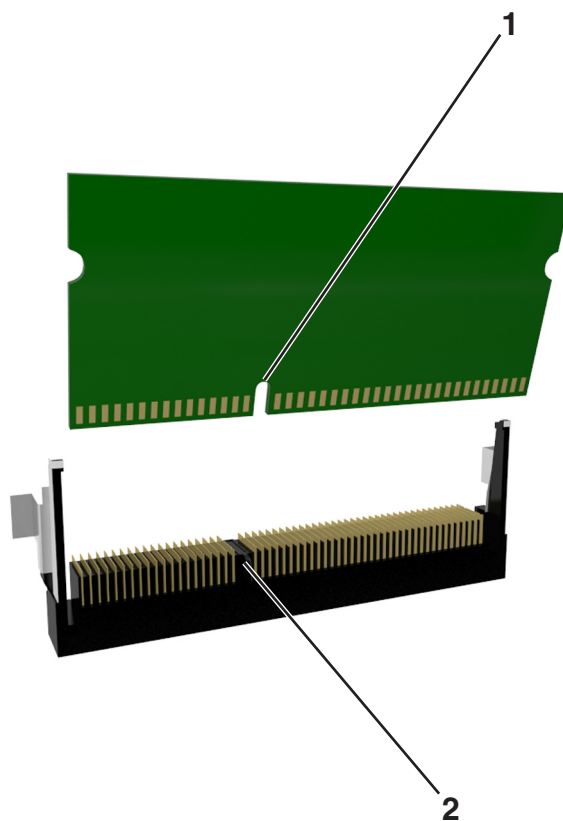

4 Työnnä muistikortti suoraan liittimeen ja työnnä korttia sitten emolevyn seinämää kohti, kunnes se *napsahtaa* paikalleen.

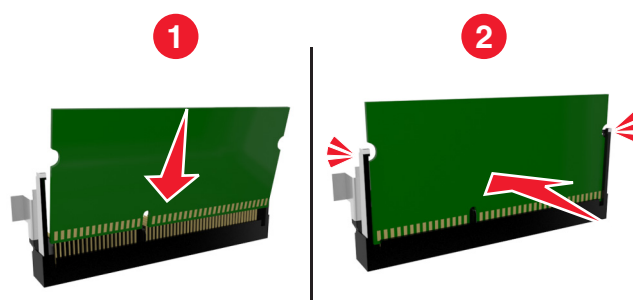

5 Sulje emolevyn luukku.

Huomautus: Tulostinohjelmiston ja lisävarusteiden asentamisen jälkeen lisävarusteet voi olla tarpeen lisätä manuaalisesti, jotta ne ovat tulostinohjaimen käytettävissä tulostustöissä. Lisätietoja on kohdassa "Tulostinohjaimen käytettävissä olevien lisävarusteiden päivittäminen" sivulla 21.

Lisäkortin asentaminen

⚠ VAARA—SÄHKÖISKUN VAARA: Jos käsittelet ohjainlevyä tai asennat lisävarusteita tai muistilaitteita tulostimen käyttöönoton jälkeen, katkaise tulostimesta virta ja irrota virtajohto pistorasiasta ennen toimenpiteiden tekemistä. Jos tulostimeen on liitetty muita laitteita, katkaise niistäkin virta ja irrota niistä kaikki tulostimeen kytketyt kaapelit.

Varoitus — Vaurioitumisen mahdollisuus: Staattinen sähkö vahingoittaa helposti emolevyn elektronisia osia. Kosketa jotakin tulostimen metalliosaa, ennen kuin kosketat emolevyn elektronisia osia tai liittimiä.

1 Irrota emolevy.

Lisätietoja on kohdassa ”Ohjainlevyn käsittelyminen” sivulla 13.

2 Poista lisäkortti pakkauksestaan.

Varoitus — Vaurioitumisen mahdollisuus: Vältä koskettamasta kortin reunassa olevia liittämätkohtia.

3 Pidä kortin reunoista kiinni ja kohdista kortissa olevat muovinastat (1) emolevyssä oleviin koloihin (2).

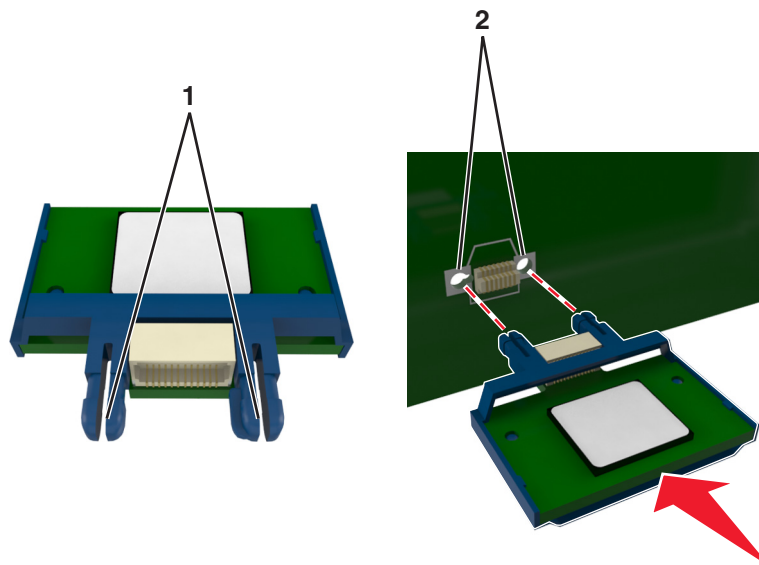

4 Työnnä kortti paikalleen kuvan osoittamalla tavalla.

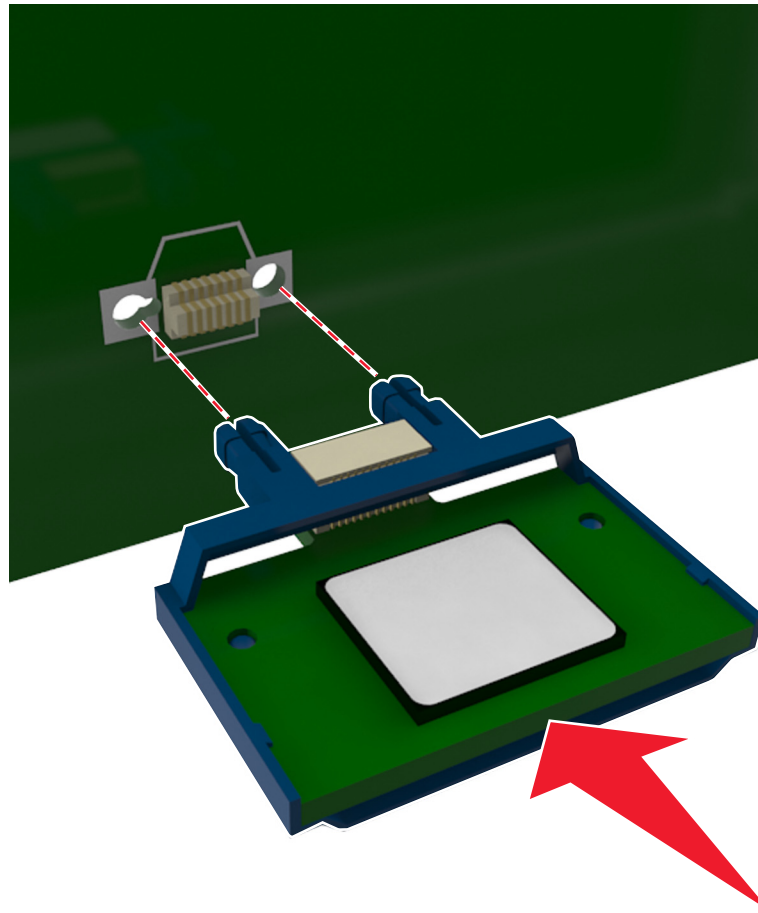

Varoitus — Vaurioitumisen mahdollisuus: Kortin väärä asennus saattaa vaurioittaa korttia ja emolevyä.

Huomautus: Kortin liittimen on kosketettava koko pituudeltaan emolevyä.

5 Sulje emolevyn luukku.

Huomautus: Tulostinohjelmiston ja lisävarusteiden asentamisen jälkeen lisävarusteet voi olla tarpeen lisätä manuaalisesti, jotta ne ovat tulostinohjaimen käytettävissä tulostustöissä. Lisätietoja on kohdassa ”Tulostinohjaimen käytettävissä olevien lisävarusteiden päivittäminen” sivulla 21.

Lisävarusteiden asentaminen

Lisälokeroiden asentaminen

⚠ VAARA—SÄHKÖISKUN VAARA: Jos käsittelet ohjainlevyä tai asennat lisävarusteita tai muistilaitteita tulostimen käyttöönoton jälkeen, katkaise tulostimesta virta ja irrota virtajohto pistorasiasta ennen toimenpiteiden tekemistä. Jos tulostimeen on liitetty muita laitteita, katkaise niistäkin virta ja irrota niistä kaikki tulostimeen kytketyt kaapelit.

- 1 Katkaise tulostimen virta virtakytkimestä ja irrota virtajohto pistorasiasta.

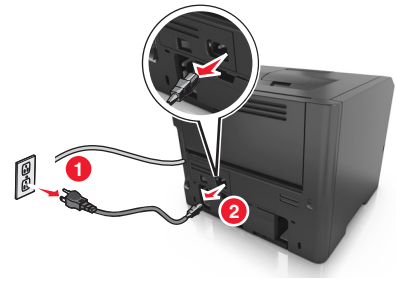

- 2 Pura lokero pakkauksesta ja poista sitten pakkausmateriaali.
- 3 Vedä alusta kokonaan ulos jalustasta.

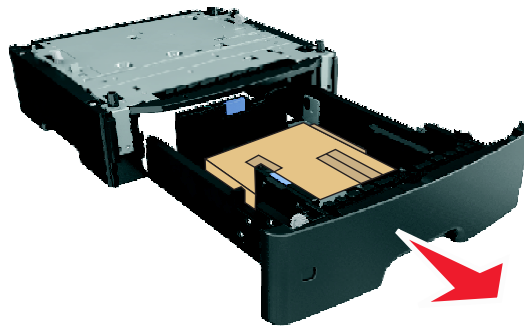

- 4 Poista pakkausmateriaalit lokeron sisältä.
- 5 Kiinnitä lokero alustaan.
- 6 Aseta alusta tulostimen lähelle.
- 7 Kohdista tulostin 500 arkin lokeron kanssa ja laske tulostin paikalleen.

Huomautus: Lisälokerot lukittuvat toisiinsa pinottaessa.



8 Liitä virtajohto tulostimeen ja sen jälkeen maadoitettuun pistorasiaan. Käynnistä tulostin.

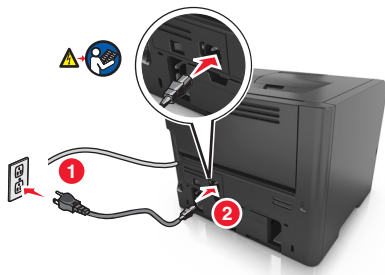

Huomautus: Tulostinohjelmiston ja lisävarusteiden asentamisen jälkeen lisävarusteet voi olla tarpeen lisätä manuaalisesti, jotta ne ovat tulostinohjaimen käytettävissä tulostustöissä. Lisätietoja on kohdassa ”Tulostinohjaimen käytettävissä olevien lisävarusteiden päivittäminen” sivulla 21.

Irrota valinnaiset lokerot siirtämällä tulostimen oikeassa reunassa olevaa salpaa tulostimen etuosaa kohti, kunnes se *napsahtaa* paikalleen, ja vetämällä pinotut lokerot yksitellen ylhäältä alkaen.

Kaapeleiden kytkeminen

Liitä tulostin tietokoneeseen USB-kaapelilla tai rinnakkaiskaapelilla tai verkkoon Ethernet-kaapelilla.

Kohdista seuraavat osat:

- kaapelissa oleva USB-symboli ja tulostimessa oleva USB-symboliin
- asianmukainen rinnakkaiskaapeli ja rinnakkaisportti

- asianmukainen Ethernet-kaapeli ja Ethernet-liitäntä.

Varoitus — Vaurioitumisen mahdollisuus: Älä koske tulostamisen aikana USB-kaapelia, verkkosovittimia tai tulostimen osoitettua aluetta. Seurauksena voi olla tietojen menetys tai toimintahäiriö.

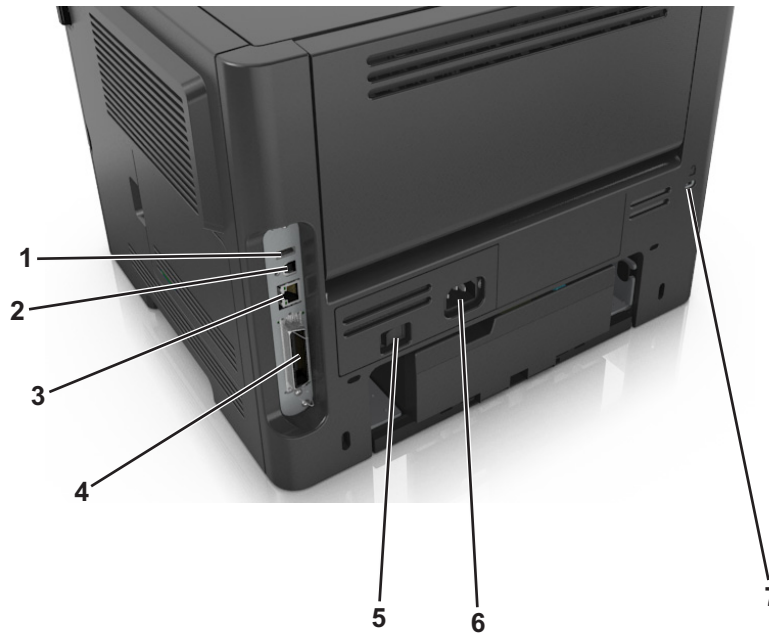

	Osa	Toiminto
1	USB-portti	Valinnaisen langattoman verkkosovittimen kytkeminen.
2	Tulostimen USB-portti	Tulostimen kytkeminen tietokoneeseen.
3	Ethernet-liitäntä	Liitä tulostin Ethernet-verkkoon.
4	Rinnakkaisportti Huomautus: Tämä portti on käytettävissä vain tietyissä tulostinmalleissa.	Tulostimen kytkeminen tietokoneeseen.
5	Virtakytkin	Kytke tulostimeen virta tai sammuta tulostin.
6	Tulostimen virtajohdon liitin	Kytke tulostin pistorasiaan.
7	Turvalukko	Kiinnitä lukko, joka kiinnittää tulostimen paikoilleen.

Tulostinohjelmiston asentaminen

Tulostinohjelmiston asentaminen

Huomautus: Jos tulostinohjelmisto on asennettu tietokoneeseen jo aiemmin, mutta se on asennettava uudelleen, poista nykyinen ohjelmisto ensin.

Windows-käyttäjät

- 1 Sulje kaikki avoimet sovellukset.
- 2 Aseta *Software and Documentation* -CD-levy CD-asemaan.

Jos asennuksen valintaikkuna ei tule näkyviin hetken kuluttua, käynnistä CD-levy manuaalisesti:

- a Valitse  tai valitse ensin **Käynnistä** ja sitten **Suorita**.
- b Kirjoita Aloita haku- tai Suorita-valintaikkunaan **D: \setup.exe**, jossa **D** on CD- tai DVD-aseman tunnus.
- c Paina **Enter**-näppäintä tai valitse **OK**-painike.

3 Valitse **Asenna** ja seuraa tietokoneen näytön ohjeita.

Macintosh-käyttäjät

- 1** Sulje kaikki avoimet sovellukset.
- 2** Aseta *Software and Documentation* -CD-levy CD-asemaan.
Jos asennusvalintaikkuna ei tule näkyviin hetken kuluttua, osoita työpöydän CD-symbolia.
- 3** Kaksoisnapsauta ohjelmiston asennuspakettia ja seuraa tietokoneen näytön ohjeita.

Huomautus: Jos haluat hyödyntää tulostimen kaikkia toimintoja, valitse mukautetun asennuksen vaihtoehto ja valitse sitten kaikki luettelon paketit.

Internetin avulla

Osoitteessa <http://support.dell.com> saattaa olla päivitetty tulostinohjelmisto.

Tulostinohjaimen käytettävissä olevien lisävarusteiden päivittäminen

Tulostinohjelmiston ja valinnaisten lokeroiden asentamisen jälkeen lisävarusteet voi olla tarpeen lisätä manuaalisesti, jotta ne ovat tulostinohjaimen käytettävissä tulostustöissä.

Windows-käyttäjät:

- 1** Avaa tulostimien kansio.
 - a Valitse  tai valitse **Käynnistä** ja **Suorita**.
 - b Kirjoita Aloita haku- tai Suorita-valintaikkunaan **control printers**.
 - c Paina **Enter**-painiketta tai valitse **OK**.
- 2** Valitse tulostin.
- 3** Napsauta tulostinta hiiren kakkospainikkeella ja valitse valikosta **Properties (Ominaisuudet)**.
- 4** Valitse **Määrittely**-välilehti.
- 5** Valitse jompikumpi seuraavista:
 - Valitse **Päivitä nyt-Kysy tulostimelta**.
 - Lisää asennetut lisälaitteet manuaalisesti Määrittelyvaihtoehdot-kohdassa.
- 6** Valitse **Käytä**.

Macintosh-käyttäjät:

- 1** Siirry Apple-valikosta toiseen seuraavista:
 - **Järjestelmän määrittely** > **Tulosta ja skannaa** > valitse tulostin > **Lisävarusteet ja tarvikkeet** > **Ohjain**
 - **Järjestelmän määrittely** > **Tulosta ja faksaa** > valitse tulostin > **Lisävarusteet ja tarvikkeet** > **Ohjain**

2 Lisää asennetut lisälaitteet ja valitse **OK**.

Verkkoyhteydet

Huomautuksia:

- Hanki langaton verkkosovitin ennen tulostimen asentamista langattomaan verkkoon. Lisätietoja langattoman verkkosovittimen asentamisesta on sovittimen mukana toimitetuissa ohjeissa.
- SSID (Service Set Identifier) on nimi, joka langattomalle verkolle on annettu. WEP (Wireless Equivalent Privacy), WPA (Wi-Fi Protected Access), WPA2 ja 802.1X - RADIUS ovat erityyppisiä verkon suojauskäytäntöjä.

Tulostimen valmisteleminen Ethernet-verkkoon asennusta varten

Kun määrität tulostimen asetuksia Ethernet-verkkoa varten, selvitä seuraavat tiedot, ennen kuin aloitat:

Huomautus: Jos verkko määrittää IP-osoitteet automaattisesti tietokoneille ja tulostimille, jatka tulostimen asentamiseen.

- Kelvollinen, ainutkertainen IP-osoite, jota tulostin voi käyttää verkossa.
- Verkon yhdyskäytävä.
- Verkkopeite.
- Tulostimen lempinimi (valinnainen tieto).

Huomautus: Tulostimen lempinimi voi helpottaa tulostimen tunnistamista verkossa. Voit valita tulostimelle oletuslempinimen tai määrittää nimen, joka sinun on helppo muistaa.

Tulostimen liittämiseen verkkoon tarvitaan Ethernet-kaapeli ja vapaa portti, jonka välityksellä tulostin liitetään fyysisesti verkkoon. Mikäli mahdollista, käytä uutta verkkokaapelia, jotta vaurioituneen kaapelin aiheuttamilta ongelmilta vältytään.

Tulostimen asentaminen Ethernet-verkkoon

Windows-käyttäjät:

1 Aseta *Ohjelmisto ja käyttöoppaat* -CD-levy CD-asemaan.

Jos asennuksen valintaikkuna ei tule näkyviin hetken kuluttua, käynnistä CD-levy manuaalisesti:

- a Valitse  tai valitse **Käynnistä** ja **Suorita**.
- b Kirjoita Käynnistä Etsi- tai Suorita-valintaikkunaan **D:\setup.exe**, missä **D** on CD- tai DVD-aseman kirjain.
- c Paina **Enter**-painiketta tai valitse **OK**.

2 Valitse **Asenna** ja seuraa tietokoneen näytön ohjeita.

3 Valitse **Ethernet-yhteys** ja sitten **Jatka**.

4 Liitä Ethernet-kaapeli, kun näyttöön tulee pyyntö tehdä niin.

5 Valitse tulostin luettelosta ja valitse **Jatka**.

Huomautus: Jos määritetty tulostin ei näy luettelossa, napsauta **Muokkaa hakua**.

6 Seuraa tietokoneen näytön ohjeita.

Macintosh-käyttäjät:

- 1 Anna verkon DHCP-palvelimen määrittää IP-osoite tulostimelle.
- 2 Hanki tulostimen IP-osoite joko:
 - tulostimen ohjauspaneelista
 - TCP/IP-osiosta Verkko/portit-valikossa
 - tulostamalla verkkoasetussivun tai valikkoasetussivu ja etsimällä TCP/IP-osio.

Huomautus: IP-osoitetta tarvitaan, kun haluat määrittää käyttöoikeuden tietokoneille, jotka ovat eri aliverkossa kuin tulostin.

- 3 Asenna tulostinohjain tietokoneeseen.
 - a Aseta *Software and Documentation* -CD-levy tietokoneeseen ja kaksoisosoita tulostimen asennuspakettia.
 - b Seuraa tietokoneen näytön ohjeita.
 - c Valitse ensin kohde ja osoita sitten **Continue** (Jatka).
 - d Osoita Helppo asennus -näytössä **Asenna**.
 - e Anna käyttäjän salasana ja valitse **OK**.
Kaikki tarvittavat tiedostot asennetaan tietokoneeseen.
 - f Kun asennus on valmis, valitse **Sulje**.
- 4 Lisää tulostin.
 - IP-tulostus:
 - a Siirry omenavalikosta toiseen seuraavista:
 - **Järjestelmän määrietykset >Tulosta ja skannaa**
 - **Järjestelmän määrietykset >Tulosta ja faksaa**
 - b Valitse +.
 - c Valitse **IP**-välilehti.
 - d Kirjoita tulostimen IP-osoite osoitekenttään ja osoita **Lisää**-vaihtoehtoa.
 - AppleTalk-tulostus:

Huomautuksia:

- Varmista, että AppleTalk on otettu käyttöön tulostimessa.
- Tätä ominaisuutta tuetaan vain Mac OS X -käyttöjärjestelmäversiossa 10.5.

- a Siirry omenavalikosta
System Preferences >Print & Fax (Tulosta ja faksaa)
- b Osoita + ja siirry sitten kohtaan
AppleTalk > valitse tulostin >Add (Lisää)

Tulostimen valmisteleminen langattomaan verkkoon asennusta varten**Huomautuksia:**

- Varmista, että langaton verkkosovitin on asennettu tulostimeen ja toimii oikein.
- Tarkista, että tukiasema (langaton reititin) on käynnissä ja toimii oikein.

Selvitä seuraavat tiedot, ennen kuin yhdistät tulostimen langattomaan verkkoon:

- **SSID** — SSID-tunnusta kutsutaan myös verkkonimeksi.
- **Langaton tila (tai verkon tila)** – verkon tila on joko infrastruktuuri- tai ad hoc -tila.
- **Kanava (ad hoc -verkoissa)** – kanava on oletusarvon mukaan automaattinen infrastruktuuriverkoissa.

Osa ad hoc -verkoista edellyttää lisäksi automaattista asetusta. Kysy lisätietoja järjestelmän tukihenkilöltä, jos et ole varma, minkä kanavan valitset.

- **Suojausmenetelmä** — suojausmenetelmäksi voidaan valita yksi kolmesta vaihtoehdosta:

– WEP-avain

Jos verkossa on käytössä useita WEP-avaimia, lisää enintään neljä niille varattuihin paikkoihin. Valitse verkossa käytössä oleva avain valitsemalla WEP-oletuslähetysavain.

tai

– WPA- tai WPA2-salasana tai ennalta jaettu avain

WPA sisältää koodia ylimääräisenä suojaustasona. Vaihtoehdot ovat AES tai TKIP. Salaus on määritettävä samantyyppiseksi reitittimeen ja tulostimeen, jotta tulostin voi vaihtaa tietoja verkon kanssa.

– 802,1X–RADIUS

Jos asennat tulostimen 802.1X-verkkoon, saatat tarvita seuraavat tiedot:

- Todennustyyppi
- Sisäinen todennustyyppi
- 802.1X-käyttäjänimi ja salasana
- Varmenteet

– Ei suojausta

Jos langattomassa verkossa ei ole käytössä mitään suojausta, käytettävissä ei ole suojaustietoja.

Huomautus: Suojaamattoman langattoman verkon käyttäminen ei ole suositeltavaa.

Huomautuksia:

- Jos et tiedä sen verkon SSID-verkkonimeä, johon tietokone on yhdistetty, käynnistä tietokoneen verkkosovittimen langaton apuohjelma ja etsi verkkonimi. Jos et löydä verkon SSID-tunnusta tai suojaustietoja, katso tukiaseman mukana toimitettuja ohjeita tai kysy asiasta järjestelmästä.
- Langattoman verkon ennalta jaetun WPA/WPA2-avaimen tai -salasanan saa tukiaseman mukana toimitetuista ohjeista, tukiaseman web-sivusta tai järjestelmän tukihenkilöltä.









Tulostimen liittäminen langattomaan verkkoon Wi-Fi Protected Setup (WPS) -toiminnon avulla

Tarkista seuraavat asiat ennen aloittamista:

- Yhteyspiste (langaton reititin) on WPS-sertifioitu.
- Tulostimeen on asennettu langaton verkkosovitin ja se toimii oikein. Lisätietoja on langattoman verkkosovittimen mukana toimitetuissa ohjeissa.

Painonäppäinmenetelmän (PBC) avulla



- 1 Siirry tulostimen ohjauspaneelissa kohtaan

 >Asetukset >  >Verkko/Portit >  >Verkko [x] >  >Verkon [x] asetukset >  >Langaton >
 >Wi-Fi Protected Setup >  >Käynnistä painonäppäinmenetelmä > 

- 2 Seuraa tulostimen näytön ohjeita.

Henkilökohtainen PIN-koodi -menetelmän avulla

- 1 Siirry tulostimen ohjauspaneelissa kohtaan

 >Asetukset >  >Verkko/Portit >  >Verkko [x] >Langaton >  >Wi-Fi Protected Setup >
 >Käynnistä PIN-kooditila > 

- 2 Kopioi kahdeksan numeroa sisältävä WPS PIN-koodi.
- 3 Avaa web-selain ja kirjoita tukiaseman IP-osoite selaimen osoitekenttään.

Huomautuksia:

- IP-osoite on neljä pisteillä erotettua numerosarjaa, kuten 123.123.123.123.
- Jos käytät välityspalvelinta, poista se tilapäisesti käytöstä, jotta verkkosivu latautuu oikein.

- 4 Avaa WPS-asetukset.
- 5 Anna kahdeksan numeroa sisältävä PIN-koodi ja tallenna asetukset.

Tulostimen yhdistäminen langattomaan verkkoon käyttämällä Embedded Web Server -palvelinta

Tarkista seuraavat asiat ennen aloittamista:

- Tulostin on liitetty tilapäisesti Ethernet-verkkoon.
- Langaton verkkosovitin on asennettu tulostimeen ja toimii oikein. Lisätietoja on langattoman verkkosovittimen mukana toimitetulla ohjeistolla.

- 1 Avaa web-selain ja kirjoita tulostimen IP-osoite selaimen osoitekenttään.

Huomautuksia:

- Voit tarkastella tulostimen IP-osoitetta Verkko/Portit-valikon TCP/IP-osiosta. IP-osoite on neljä pisteillä erotettua numerosarjaa, kuten 123.123.123.123.
- Jos käytät välityspalvelinta, poista se tilapäisesti käytöstä, jotta verkkosivu latautuu oikein.

- 2 Valitse **Asetukset >Verkko/Portit >Langaton**.
- 3 Muokkaa asetuksia niin, että ne vastaavat yhteyspisteen (langattoman reitittimen) asetuksia.

Huomautus: Varmista, että antamasi SSID on oikea.

- 4 Valitse **Lähetä**.

- 5 Katkaise tulostimesta virta ja irrota sitten Ethernet-kaapeli. Odota sitten noin viisi sekuntia ja irrota Ethernet-kaapeli.
- 6 Tarkista, että tulostin on yhdistetty verkkoon, tulostamalla verkkoasetussivu. Tarkista sitten Verkkokortti [x] -osasta, että yhteyden tila on Connected (muodostettu).

Lisätietoja on *käyttöoppaan* Tulostimen asennuksen tarkistaminen -osiossa.

Tulostimen asennuksen tarkistaminen

Valikkoasetussivun tulostus

Tulostamalla valikkoasetussivun voi tarkistaa tulostimen nykyiset asetukset ja varmistaa, että tulostimen lisävarusteet on asennettu oikein.

Huomautus: Jos valikkoasetuksia ei ole muutettu, valikkoasetussivulla näkyvät kaikki oletusasetukset. Kun uusia valikkoasetuksia valitaan ja tallennetaan, uudet asetukset korvaavat tehdasetukset *käyttäjän oletusasetuksina*. Käyttäjän oletusasetukset ovat voimassa siihen asti, kunnes käyttäjä vaihtaa valikossa olevia arvoja ja tallentaa muutokset.

Siirry tulostimen ohjauspaneelissa kohtaan

 >Asetukset >  >Raportit >  >Valikkoasetussivu > 

Verkkoasetussivun tulostus

Jos tulostin on kytketty verkkoon, tulosta verkkoasetussivu ja tarkista siitä verkkoyhteys. Lisäksi sivulla on tärkeitä verkkotulostukseen liittyviä tietoja.

- 1 Siirry tulostimen ohjauspaneelissa kohtaan

 >Asetukset >  >Raportit >  >Verkkoasetussivu > 

- 2 Tarkista verkkoasetussivun ensimmäinen osa ja varmista, että yhteyden tila on Connected (muodostettu).

Jos yhteyttä ei ole muodostettu, lähiverkkoliitin ei ehkä ole aktiivinen tai verkkokaapeli ei toimi oikein. Kysy lisätietoja järjestelmän tukihenkilöltä ja tulosta sitten verkkoasetussivu uudelleen.

Paperin ja erikoismateriaalin lisääminen

Valittu paperi tai erikoismateriaali voi vaikuttaa asiakirjojen tulostusluotettavuuteen. Lisätietoja on kohdissa ”Tukosten välttäminen” sivulla 102 ja ”Paperin varastointi” sivulla 40.

Paperikoon ja -lajin määrittäminen

- 1 Siirry tulostimen ohjauspaneelissa kohtaan

 > Asetukset >  > Paperi-valikko >  > Paperikoko/-laji > 

- 2 Valitse haluamasi lokero tai syöttölaite ala- tai ylänuolipainikkeella ja valitse sitten .

- 3 Valitse paperikoko ylä- tai alanuolinäppäimellä ja paina sitten -näppäintä.

- 4 Valitse haluamasi paperilaji ala- tai ylänuolipainikkeella ja muuta sitten asetuksia valitsemalla .

Universal-paperiasetusten määrittäminen

Universal-paperikoko on käyttäjän määritettävä asetus, jolla voit käyttää tulostamiseen muita kuin tulostimen valikoissa määritettyjä paperikokoja.

Huomautuksia:

- Pienin Universal-paperikoko on 6 x 127 mm (3 x 5 tuumaa) ja sen käyttöä tuetaan vain monikäyttösyöttöaukossa.
- Suurin Universal-paperikoko on 216 x 355,6 mm (8,5 x 14 tuumaa) ja sen käyttöä tuetaan kaikissa paperilähteissä.

- 1 Siirry tulostimen ohjauspaneelissa kohtaan

 > Asetukset >  > Paperi-valikko >  > Universal-asetukset >  > Mittayksiköt >  > valitse mittayksikkö > 

- 2 Valitse **Pystykuvan leveys** tai **Pystykuvan korkeus** ja paina sitten .

- 3 Muuta asetus painamalla vasenta tai oikeaa nuolipainiketta ja paina sitten .

Vakioalustan ja paperinpysäyttimen käyttäminen

Vakioalustalle mahtuu enintään 150 arkkia paperia (paino 20 naulaa). Tulostin poistaa työt sille tulostuspuoli alaspäin. Vakioalustassa on paperinpysäytin, joka estää pinoon tulostuvia papereita liukumasta alustan etuosan yli.

Voit avata paperinpysäyttimen vetämällä sitä, kunnes se kääntyy eteenpäin.



Huomautus: Kun siirrät tulostimen toiseen paikkaan, sulje paperinpysäytin.

Lokeroiden täyttäminen

VAARA—LOUKKAANTUMISVAARA: Voit vähentää laitteen epävakauden riskiä lisäämällä jokaisen alustan erikseen. Pidä kaikki muut alustat suljettuina, kunnes niitä tarvitaan.

- 1 Vedä lokero kokonaan ulos.

Huomautus: Älä poista syöttöalustoja tulostamisen aikana tai kun **Käytössä**-valo palaa tulostimen näytössä. Muutoin laitteeseen voi tulla paperitukos.

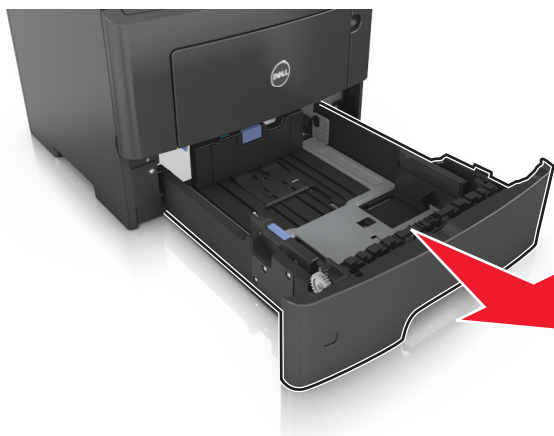

2 Purista leveyden ohjaimen kielekettä ja vedä se sitten oikeaan kohtaan lisättävän paperin koon mukaan.

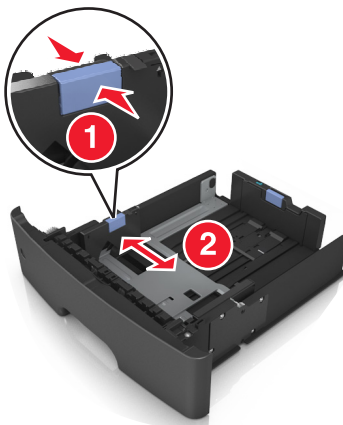

3 Vapauta pituusohjain. Purista pituuden ohjaimen kielekettä ja vedä se sitten oikeaan kohtaan lisättävän paperin koon mukaan.

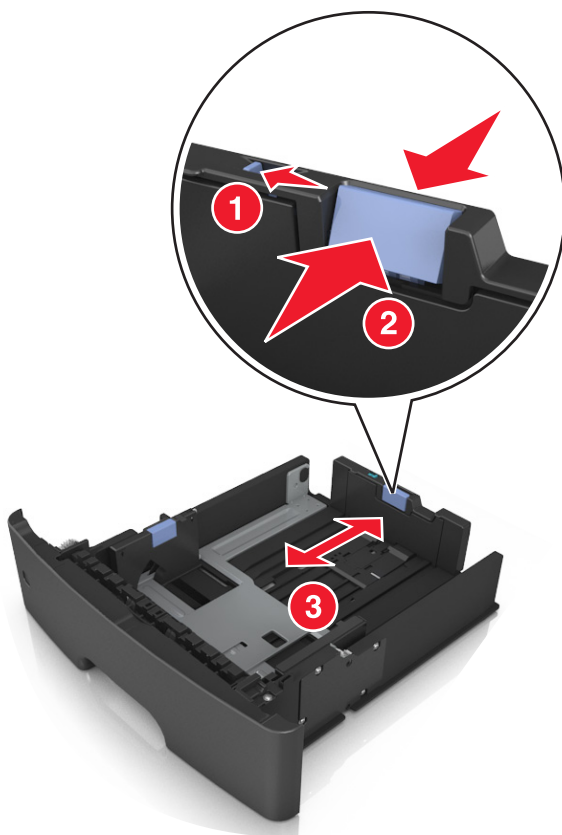

Huomautuksia:

- Jos käytössä on tietty paperikoko, kuten legal tai A4, purista ja liu'uta pituuden ohjaimen kielekettä taaksepäin ja säädä se paperin pituuteen sopivaksi.
- Jos lisäät A6-paperia vakiolokeroon, purista pituuden ohjaimen kielekettä ja siirrä se lokeron keskikohtassa olevaan A6-koon asentoon.
- Varmista, että leveyden ja pituuden ohjaimet ovat lokeron alaosassa olevien paperikoon osoittimien mukaisesti.

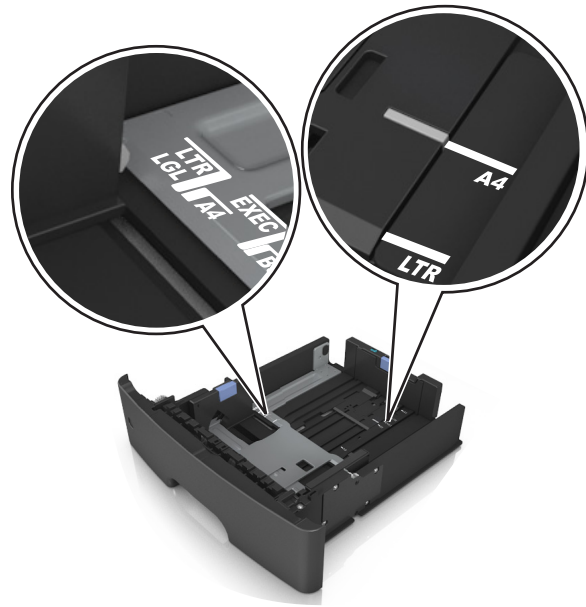

4 Taivuttele nippua, jotta arkit irtoavat toisistaan, ja ilmasta nippu. Älä taita tai rypistä papereita. Suorista reunat tasaisella alustalla.

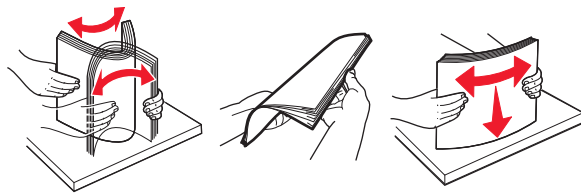

5 Lisää paperipino.

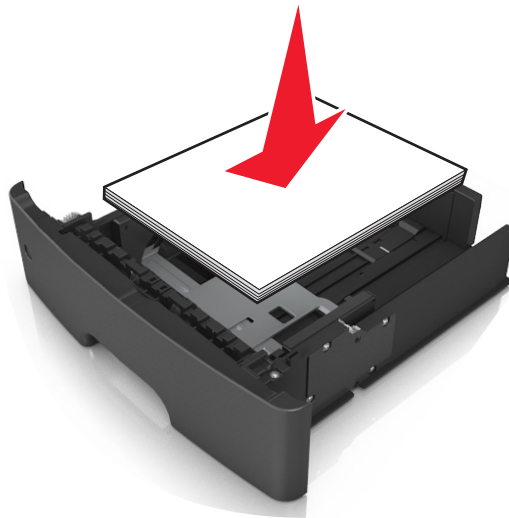

Huomautuksia:

- Lisää tulostuspuoli alaspäin, kun käytät kierrätettyä tai esipainettua paperia.
- Aseta valmiiksi rei'itetty paperi siten, että yläreunan reiät ovat lokeron etureunaa kohti.

- Aseta kirjelmakkeet tekstipuoli alaspäin ja yläreuna lokeron etureunaa kohti. Aseta kirjelomake kaksipuolista tulostusta varten tulostuspuoli ylöspäin arkin alareuna kohti alustan etuosaa.
- Varmista, että paperi on pituuden ohjaimen reunassa olevan paperin enimmäistäyttömerkin alapuolella.

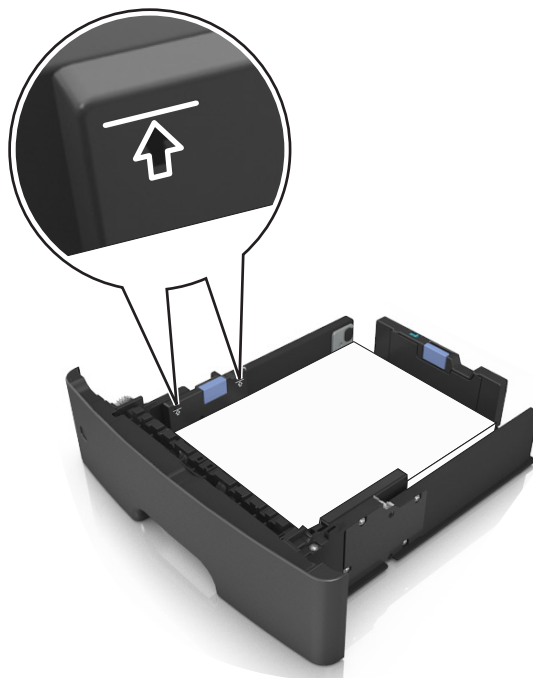

6 Aseta lokero tulostimeen.

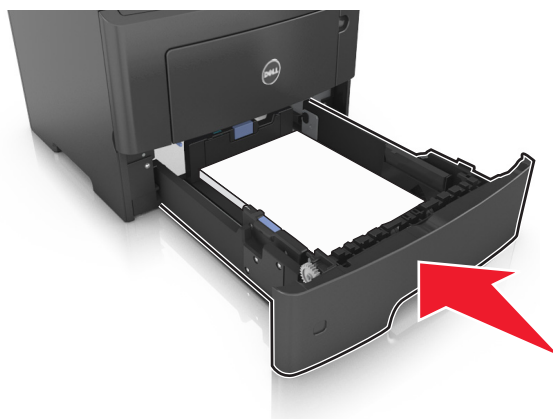

7 Valitse tulostimen ohjauspaneelin Paperi-valikosta paperilaji- ja paperikokoasetukset, jotka vastaavat lokerossa olevaa paperia.

Huomautus: Kun valitset oikean paperikoon ja paperilajin, voit välttää paperitukokset ja tulostuslaadun ongelmat.

Monikäyttösyöttöaukon täyttäminen

Käytä monikäyttösyöttöaukkoa, kun haluat tulostaa erikokoiseen ja erilajiseen paperiin tai erikoismateriaaliin, kuten kartonkiin, piirtoheitinkalvoon tai kirjekuoreen. Voit myös käyttää sitä yksisivuisessa tulostuksessa kirjelomakkeeseen.

1 Avaa monisyöttölaite.



a Vedä monikäyttösyöttöaukon laajennuslokero ulos.



b Vedä jatketta varovasti siten, että monikäyttösyöttöaukko on kokonaan auki ja jatkettu.



- 2 Purista vasemman leveyden ohjaimen ohjainta ja siirrä ohjaimet lisättävän paperin mukaan.

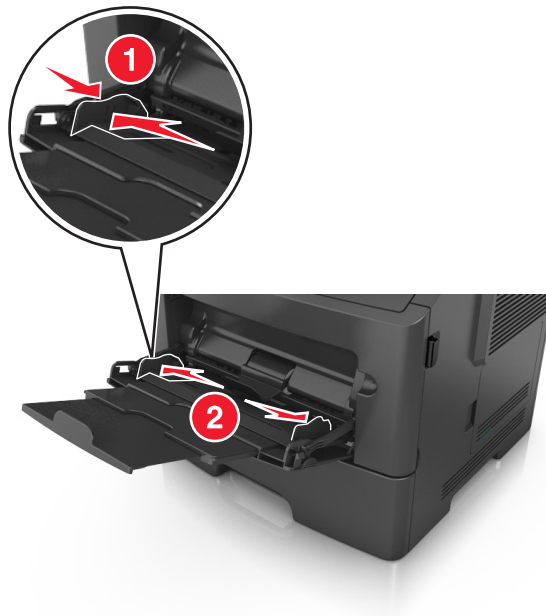

- 3 Valmistelee paperi ja erikoismateriaali ennen tulostimeen lisäämistä.

- Taivuttele nippua, jotta arkit irtoavat toisistaan, ja ilmasta sitten nippu. Älä taita tai rypistä papereita. Suorista reunat tasaisella alustalla.

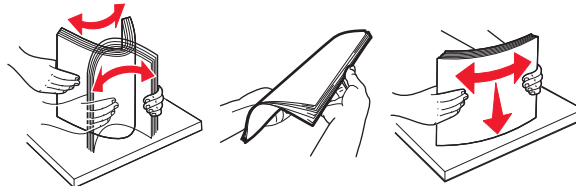

- Kun käsittelet piirtoheitinkalvoja, pidä kiinni niiden reunoista. Taivuttele piirtoheitinkalvon nippua, jotta arkit irtoavat toisistaan, ja ilmasta sitten nippu. Suorista reunat tasaisella alustalla.

Huomautus: Vältä piirtoheitinkalvojen tulostuspuolen koskettamista. Varo naarmuttamasta kalvoja.

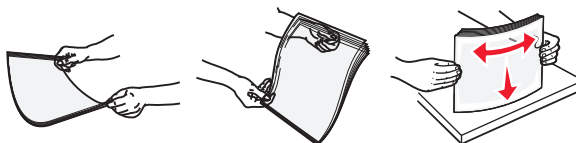

- Taivuttele kirjekuorinippua, jotta kuoret irtoavat toisistaan, ja ilmasta sitten nippu. Suorista reunat tasaisella alustalla.



- 4 Aseta paperi tai erikoismateriaali.

Huomautus: Varmista, että paperin tai erikoismateriaalin pinon korkeus ei ylitä paperiohjaimissa olevaa paperin täyttöilmämerkkiä. Ylitäyttö voi aiheuttaa tukoksia.



- Lisää paperi, piirtoheitinkalvot ja kartonki tulostimeen suositeltu tulostuspuoli ylöspäin ja yläreuna edellä. Lisätietoja piirtoheitinkalvojen lisäämisestä tulostimeen on piirtoheitinkalvojen pakkauksessa.

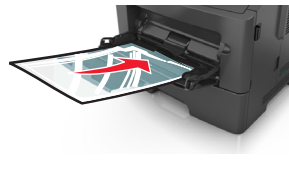

- Aseta kirjelmake tulostimeen tulostuspuoli ylöspäin yläreuna edellä. Kun haluat tulostaa kaksipuolisesti, aseta kirjelmake tulostimeen tulostuspuoli alaspäin alareuna edellä.



- Lisää kirjekuoret tulostuspuoli alaspäin niin, että läppä osoittaa vasemmalle.



Varoitus — Vaurioitumisen mahdollisuus: Älä koskaan käytä kirjekuoria, joissa on postimerkkejä, kiinnikkeitä, ikkunoita, pinnoitettu sisus tai itseliimautuvia liimapintoja. Tällaiset kirjekuoret voivat aiheuttaa pahoja vaurioita tulostimelle.

- 5 Valitse tulostimen ohjauspaneelin Paperi-valikosta paperikoko- ja paperilajiasetukset, jotka vastaavat monikäyttösyöttöaukossa olevaa paperia tai erikoismateriaalia.

Alustojen yhdistäminen ja erottaminen

Lokeroiden yhdistäminen ja erottaminen

- 1 Avaa web-selain ja kirjoita tulostimen IP-osoite selaimen osoitekenttään.

Huomautuksia:

- Katso tulostimen IP-osoite tulostimen ohjauspaneelin Verkko/portit-valikon kohdasta TCP/IP. IP-osoite on neljä pisteillä erotettua numerosarjaa, kuten 123.123.123.123.
- Jos käytät välityspalvelinta, poista se tilapäisesti käytöstä, jotta verkkosivu latautuu oikein.

- 2 Valitse **Asetukset > Paperi-valikko**.

- 3 Muuta yhdistettävien lokeroiden paperikoon ja -lajin asetuksia.

- Yhdistä lokerot varmistamalla, että lokeron paperikoon ja -lajin asetus vastaa toisen lokeron asetusta.
- Poista lokeroiden yhdistäminen varmistamalla, että lokeron paperikoon ja -lajin asetus *ei* vastaa toisen lokeron asetusta.

- 4 Valitse **Lähetä**.

Huomautus: Voit muuttaa paperikoon ja -lajin asetuksia myös tulostimen ohjauspaneelissa. Lisätietoja on kohdassa ”Paperikoon ja -lajin määrittäminen” sivulla 27.

Varoitus — Vaurioitumisen mahdollisuus: Lokeroon lisätyn paperin tulee vastata tulostimessa määritettyä paperilajin nimeä. Kiinnittimen lämpötila vaihtelee määritetyn paperilajin mukaan. Tulostusongelmia voi ilmetä, jos asetukset on määritetty väärin.

Paperilajin mukautetun nimen luominen

Embedded Web Server -palvelun käyttäminen

1 Avaa web-selain ja kirjoita tulostimen IP-osoite selaimen osoitekenttään.

Huomautuksia:

- Voit tarkastella tulostimen IP-osoitetta Verkko/Portit-valikon TCP/IP-osiosta. IP-osoite on neljä pisteillä erotettua numerosarjaa, kuten 123.123.123.123.
- Jos käytät välityspalvelinta, poista se tilapäisesti käytöstä, jotta verkkosivu latautuu oikein.

2 Valitse **Asetukset >Paperi-valikko >Mukautetut nimet**.

3 Valitse mukautettu nimi ja kirjoita uusi mukautettu paperilajin nimi.

4 Valitse **Lähetä**.

5 Valitse **Mukautetut lajit** ja varmista, että uusi mukautettu paperilajin nimi on korvannut mukautetun nimen.

Ohjauspaneelin käyttäminen

1 Siirry tulostimen ohjauspaneelissa kohtaan

 >Asetukset >  >Paperi-valikko >  >Mukautetut nimet

2 Valitse mukautettu nimi ja kirjoita uusi mukautettu paperilajin nimi.

3 Valitse .

4 Valitse **Mukautetut lajit** ja varmista, että uusi mukautettu paperilajin nimi on korvannut mukautetun nimen.

Mukautetun paperilajin nimen määrittäminen

Embedded Web Server -palvelun käyttäminen

1 Avaa web-selain ja kirjoita tulostimen IP-osoite selaimen osoitekenttään.

Huomautuksia:

- Voit tarkastella tulostimen IP-osoitetta Verkko/Portit-valikon TCP/IP-osiosta. IP-osoite on neljä pisteillä erotettua numerosarjaa, kuten 123.123.123.123.
- Jos käytät välityspalvelinta, poista se tilapäisesti käytöstä, jotta verkkosivu latautuu oikein.

2 Valitse **Asetukset >Paperi-valikko >Mukautetut nimet**.

3 Kirjoita paperilajille nimi ja valitse **Lähetä**.

4 Valitse mukautettu laji ja varmista, että mukautettuun nimeen liittyy oikea paperilaji.

Huomautus: Tavallinen paperi on oletusarvoinen paperilaji, joka liitetään kaikkiin käyttäjän määrittämiin mukautettuihin nimiin.

Ohjauspaneelin käyttäminen

- 1 Siirry tulostimen ohjauspaneelissa kohtaan

 >Asetukset >  >Paperi-valikko >  >Mukautetut nimet

- 2 Kirjoita paperilajille nimi ja paina  -painiketta.

Mukautetun paperilajin määrittäminen

Embedded Web Server -palvelun käyttäminen

- 1 Avaa web-selain ja kirjoita tulostimen IP-osoite selaimen osoitekenttään.

Huomautuksia:

- Voit tarkastella tulostimen IP-osoitetta Verkko/Portit-valikon TCP/IP-osiosta. IP-osoite on neljä pisteillä erotettua numerosarjaa, kuten 123.123.123.123.
- Jos käytät välityspalvelinta, poista se tilapäisesti käytöstä, jotta verkkosivu latautuu oikein.

- 2 Valitse **Asetukset >Paperi-valikko >Mukautetut lajit**.

- 3 Valitse paperilajin nimi ja valitse sitten paperilaji.

Huomautus: Tavallinen paperi on oletusarvoinen paperilaji kaikille käyttäjän määrittämille mukautetuille nimille.

- 4 Valitse **Lähetä**.

Ohjauspaneelin käyttäminen

- 1 Siirry tulostimen ohjauspaneelissa kohtaan

 >Asetukset >  >Paperi-valikko >  >Mukautetut lajit

- 2 Valitse paperilajin nimi ja valitse sitten paperilaji.

Huomautus: Tavallinen paperi on oletusarvoinen paperilaji kaikille käyttäjän määrittämille mukautetuille nimille.

- 3 Valitse .

Paperi- ja erikoismateriaaliopas

Paperiohjeet

Oikean paperin tai muun materiaalin valitseminen vähentää tulostusongelmia. Kokeile tulostuslaatua ensin haluamasi paperin tai erikoismateriaalin näytekappaleeseen, ennen kuin ostat suuren määrän materiaalia.

Paperin ominaisuudet

Seuraavat paperin ominaisuudet vaikuttavat tulostuslaatuun ja -varmuuteen. Mieti näitä seikkoja, kun harkitset uusien paperilajien hankintaa.

Paino

Tulostimen vakiolokerot voivat ottaa automaattisesti pitkäsyisiä papereita, joiden paino on 90 g/m². Tulostimen valinnaiset lokerot voivat ottaa automaattisesti pitkäsyisiä papereita, joiden paino on 120 g/m².

Monikäyttösyöttöaukko voi ottaa automaattisesti pitkäsyisiä papereita, joiden paino on 163 g/m². Laite ei välttämättä ota alle 60 g/m²:n painoisia papereita oikein, koska paperi ei ole tarpeeksi tukevaa. Tämä voi aiheuttaa tukoksia. Paras tulos saavutetaan pitkäsyisellä paperilla, jonka paino on 75-g/m². Jos paperin koko on alle 182 x 257 mm, on suositeltavaa käyttää paperia, jonka paino on vähintään 90 g/m².

Huomautus: Kaksipuoliseen tulostukseen voi käyttää ainoastaan papereita, joiden paino on 60–90 g/m².

Käpristyminen

Käpristymisellä tarkoitetaan paperin reunojen taipumista. Liiallinen käpristyminen voi aiheuttaa paperinsyöttöhäiriöitä. Käpristymistä esiintyy yleensä, kun paperi kulkee tulostimen läpi, sillä tulostimessa paperi on alttiina korkeille lämpötiloille. Paperin säilyttäminen suojaamattomana kuumissa, kosteissa, kylmissä ja kuivissa tiloissa (jopa paperilokeroissa) voi lisätä paperin käpristymistä ennen tulostusta ja aiheuttaa syöttöhäiriöitä.

Tasaisuus

Paperin tasaisuus vaikuttaa tulostuslaatuun suoraan. Jos paperi on liian karkeaa, väriaine ei kiinnity siihen oikein. Liian sileä paperi voi aiheuttaa syöttöhäiriöitä tai tulostuslaatuongelmia. Käytä aina paperia, jonka tasaisuus on 100–300 Sheffield-pistettä. 150–250 Sheffield-pisteen tasaisuus tuottaa kuitenkin parhaan mahdollisen tulostuslaadun.

Kosteuspitoisuus

Paperin kosteuspitoisuus vaikuttaa sekä tulostuslaatuun että paperinsyöttöön. Säilytä paperia alkuperäisessä pakkauksessaan käyttöön asti. Tämä vähentää paperin kosteuspitoisuuden muutoksia, jotka voivat huonontaa paperin ominaisuuksia.

Säilytä paperia sen alkuperäisessä pakkauksessa samassa ympäristössä kuin tulostinta 24–48 tunnin ajan ennen tulostamista. Pidennä valmistelu-aikaa useita vuorokausia, jos säilytys- tai kuljetusympäristö poikkeaa tulostimen ympäristöstä huomattavasti. Lisäksi paksun paperin valmistelemisen voi kestää tavallista kauemmin.

Syisyys

Syisyys viittaa paperin kuitujen suuntaan paperiarkissa. Syyt ovat joko *pitkiä*, jolloin ne kulkevat paperin pituussuunnassa, tai *lyhyitä*, jolloin ne kulkevat paperin leveysuunnassa.

Jos haluat käyttää paperia, jonka paino on 60–90 g/m², käytä mieluiten pitkäsyistä paperia.

Kuitupitoisuus

Useimmat hyvälaatuiset kopiopaperit on tehty 100-prosenttisesta sellukuidusta. Tällainen paperi on tasalaatuista, jolloin paperinsyöttöhäiriöitä on vähän ja tulostuslaatu on hyvä. Jos paperissa on esimerkiksi puuvillakuituja, paperinkäsittelyominaisuudet voivat huonontua.

Kelpaamaton paperi

Seuraavanlaisia papereita ei suositella käytettäväksi tulostimessa:

- kemiallisesti käsiteltyjä papereita, joilla tehdään kopioita ilman hiilipaperia; näitä kutsutaan myös itsejäljentäviksi papereiksi, itsejäljentäviksi kopiopapereiksi (CCP) tai ilman hiiltä kopioiviksi (NCR) papereiksi
- esipainettuja papereita, joiden valmistuksessa on käytetty kemikaaleja, jotka voivat vahingoittaa tulostinta
- esipainetut paperit, joihin voi vaikuttaa tulostimen kiinnitysyksikön lämpötila
- esipainettuja papereita, jotka edellyttävät kohdistustarkkuutta (tarkkaa tulostuskohtaa sivulla), joka on alle ±2,5 mm (±0,10 tuumaa), kuten OCR-lomakkeet.

Joissakin tapauksissa kohdistusta voi säätää sovellusohjelmassa, jolloin näiden lomakkeiden tulostus onnistuu:

- pinnoitetut paperit, synteettiset paperit, lämpöpaperit
- karkeareunaisia tai käpristyneitä papereita tai papereita, joiden pinta on karkea tai paljon kuvioitu
- uusiopaperit, jotka eivät ole EN12281:2002-standardin (Eurooppa) mukaisia
- paperia, jonka paino on alle 60 g/m²
- moniosaisia lomakkeita tai asiakirjoja

Paperin valitseminen

Kun käytät oikeaa paperia, vältät tukokset ja takaat sujuvan tulostamisen.

Voit välttää paperitukokset ja huonon tulostuslaadun seuraavasti:

- Käytä *aina* uutta ja vahingoittumatonta paperia.
- Selvitä paperin suositeltu tulostuspuoli ennen paperin lisäämistä tulostimeen. Nämä tiedot löytyvät yleensä paperipakkauksesta.
- *Älä käytä* käsin leikattua tai rajattua materiaalia.
- *Älä käytä* samassa pinossa eri kokoisia, painoisia tai tyyppisiä papereita. Tämä aiheuttaa tukoksia.
- *Älä käytä* pinnoitettuja papereita, ellei niitä ole nimenomaan tarkoitettu LED-tulostukseen.

Esipainettujen lomakkeiden ja kirjelomakkeiden valinta

Noudata seuraavia ohjeita, kun valitset esipainettuja lomakkeita tai kirjelomakkeita:

- Käytä pitkäsyistä paperia, jos paperi painaa 60–90 g/m².
- Käytä vain sellaisia lomakkeita ja kirjelomakkeita, jotka on painettu kivipainossa tai kaiverretulla telalla.
- Vältä papereita, joissa on karkea tai hyvin kuvioitu pinta.

Käytä papereita, jotka on painettu lämpöä kestäville musteilla ja jotka on tarkoitettu käytettäväksi kopiokoneissa. Musteen on kestävä 230 °C:n lämpötila ilman sulamisen tai haitallisten päästöjen vaaraa. Käytä vain sellaista mustetta, johon väriaineen sisältämä hartsia ei vaikuta. Hapetettu tai öljypohjainen muste tavallisesti täyttää nämä vaatimukset, lateksimuste yleensä ei. Jos olet epävarma, ota yhteys paperin toimittajaan.

Esipainetun paperin, kuten kirjelomakkeiden, on kestävä 230 °C:n lämpötilaa ilman, että se sulaa tai siitä lähtee vahingollisia päästöjä.

Uusiopaperin ja muiden toimistopaperien käyttäminen

- Alhainen kosteus (4–5 %)
- Sopiva sileys (100–200 Sheffield-pistettä tai 140–350 Bendtsen-pistettä, Eurooppa)

Huomautus: Jotkin tavallista paljon sileämmät (esimerkiksi laadukkaat laserpaperit, 24 lb, 50–90 Sheffield-pistettä) ja karkeammat paperit (esimerkiksi laadukkaat puuvillapaperit, 200–300 Sheffield-pistettä) on suunniteltu toimimaan erittäin hyvin lasertulostimissa niiden pintarakenteesta riippumatta. Kysy lisätietoja paperin toimittajalta, ennen kuin käytät näitä paperilajeja.

- Sopiva arkkien välinen kitkatekijä (0,4–0,6)
- Sopiva taivutuksenkestävyys syöttösuuntaan

Uusiopaperin, kevyen (< 60 gm²) ja/tai ohuen paperin (< 3,8 mils / 0,1 mm) ja lyhytlyisen paperin taivutuksenkestävyys ei ehkä riitä paperin luotettavaan syöttämiseen pystytulostimissa. Kysy lisätietoja paperin toimittajalta, ennen kuin käytät näitä paperilajeja lasertulostukseen. Muista, että nämä ovat vain suuntaa antavia ohjeita. Mainitut vaatimukset täyttävä paperi voi kaikista huolimatta aiheuttaa syöttöongelmia missä tahansa lasertulostimessa (esimerkiksi jos paperi käpristyy poikkeuksellisen paljon tavallisissa tulostusolosuhteissa).

Paperin varastointi

Noudattamalla paperin säilytysohjeita voit estää tukoksia ja epätasaista tulostuslaatua:

- Saat parhaan tuloksen säilyttämällä paperia tilassa, jonka lämpötila on 21 °C ja suhteellinen ilmankosteus on 40 %. Useimmat tarrojen valmistajat suosittelevat, että tulostusympäristön lämpötila on 18–24 °C ja suhteellinen kosteus 40–60 %.
- Säilytä paperia sen omassa laatikossa, mieluummin kuljetuslavalla tai hyllyllä kuin lattialla.
- Säilytä yksittäisiä pakkauksia tasaisella alustalla.
- Älä aseta mitään paperipakettien päälle.
- Poista paperi laatikosta tai pakkauksesta vasta, kun olet valmis lisäämään sen tulostimeen. Laatikko ja pakkaus auttavat pitämään paperin puhtaana, kuivana ja suorana.

Erikoismateriaalien käyttäminen

Kartongin käyttövihteitä

Kartonki on painava, yksikerroksinen erikoismateriaali. Monet sen vaihtelevat ominaisuudet, kuten kosteus, paksuus ja laatu, voivat vaikuttaa tulostuslaatuun merkittävästi. Kokeile kartongin tulostamista, ennen kuin ostat suuren määrän kartonkia.

Kun tulostat kartongille, toimi näin:

- Tarkista, että paperilajiksi on valittu Kartonki.
- Valitse oikea Paperin laatu -asetus.
- Muista, että esipainatus, perforointi ja taittaminen voivat huonontaa tulostuslaatua merkittävästi ja aiheuttaa materiaalin käsittely- tai tukkeutumisoongelmia.
- Tarkista valmistajalta tai myyjältä, että kartonki kestää 240 °C:n lämpötilan aiheuttamatta haitallisia päästöjä.
- Älä käytä esipainettua kartonkia, jonka valmistuksessa on käytetty tulostinta mahdollisesti vahingoittavia kemikaaleja. Esipainatuksessa käytetään puolijuoksavia ja haihtuvia kemikaaleja, jotka ovat haitallisia tulostimelle.
- Käytä aina lyhytsistä kartonkia mahdollisuuksien mukaan.

Kirjekuorten käyttövihjeitä

Kokeile kirjekuorten tulostamista, ennen kuin ostat niitä suuren määrän.

- Käytä erityisesti lasertulostimille suunniteltuja kirjekuoria. Tarkista valmistajalta tai jälleenmyyjältä, että kirjekuoret kestävät 230 °C:n lämpötilan ilman, että ne sulkeutuvat, käpristyvät voimakkaasti, rutistuvat tai aiheuttavat haitallisia päästöjä.
- Paras mahdollinen tulos saavutetaan käyttämällä kirjekuoria, joiden paperin paino on 90 g/m² tai joissa on 25 % puuvillaa. Puuvillakirjekuorten paino saa olla enintään 70 g/m².
- Käytä vain uusia, vahingoittumattomia kirjekuoria.
- Saat parhaan tuloksen ja voit välttää tukoksia, kun et käytä kirjekuoria
 - jotka ovat hyvin käyrityneitä tai vääntyneitä
 - jotka kiinnittyvät toisiinsa tai jotka ovat rikkiäisiä tai vahingoittuneita
 - joissa on ikkunoita tai reikiä, perforointi, rei'ityksiä tai kohokuvioita
 - joissa on metallikiinnikkeitä tai muita metalliosia
 - jotka ovat lomittain
 - joissa on valmiiksi kiinnitetyt postimerkit
 - joissa on näkyvissä liimapintaa, kun läppä on suljettu
 - joiden kulmat ovat taittuneet
 - joissa on karkea, rypyttetty tai vesiraidoitettu pinta.
- Säädä leveyden ohjaimet kirjekuorten leveyden mukaan.

Huomautus: Suuri kosteuspitoisuus (yli 60 %) ja korkea tulostuslämpötila voi rypistää kirjekuoret tai liimata ne kiinni.

Tarrojen käyttöä koskevia vihjeitä

Kokeile tarrojen tulostamista, ennen kuin ostat suuren määrän tarroja.

Huomautus: Käytä ainoastaan paperitarra-arkkeja. Vinyyli- ja reseptitarrojen sekä kaksipuolisten tarrojen tulostusta ei tueta.

Kun tulostat tarra-arkkeille:

- Käytä erityisesti lasertulostimille suunniteltuja tarroja. Tarkista seuraavat tiedot valmistajalta tai myyjältä:
 - Tarrat kestävät 240 °C:n lämpötilan sulkeutumatta, käpristymättä, rutistumatta ja aiheuttamatta haitallisia päästöjä.
 - Tarrojen liima-aine, etupuoli (tulostuspinta) ja pintakäsittelyaine kestävät 172 kPa:n (25 psi:n) paineen ilman tarrojen halkeilemista, liiman leviämistä tai vaarallisia päästöjä.
- Älä käytä tarra-arkkeja, joissa on liukaspintainen tausta.
- Käytä täysiä tarra-arkkeja. Jos tarra-arkit ovat vajaita, niistä saattaa irrota tarroja, mikä aiheuttaa tukoksia. Vajaat tarra-arkit altistavat myös tulostimen ja värikasetin haitallisille aineille ja liima-aineelle, ja niiden käyttö saattaa mitätöidä tulostimen ja väriainekasetin takuun.
- Älä käytä tarroja, joissa näkyy paljasta liimapintaa.
- Älä tulosta alle yhden millimetrin (0,04 tuuman) etäisyydelle tarran reunasta, perforoinnista tai tarrojen välissä olevan leikkauksen kohdalle.
- Varmista, että liimainen taustapaperi ei ulotu arkin reunoihin asti. Liimapinta tulee peittää vähintään yhden millimetrin (0,04 tuuman) etäisyydellä reunoista. Liima-aine vahingoittaa tulostinta ja saattaa mitätöidä sen takuun.
- Jos liimapintaa ei voi peittää, poista ylä- ja alareunasta kahden millimetrin (0,06 tuuman) kaistale ja käytä tihkumatonta liimaa.
- On suositeltavaa tulostaa pystysuuntaisesti erityisesti tulostettaessa viivakoodeja.

Kirjelomakkeiden käyttövihjeitä

- Käytä erityisesti lasertulostimille suunniteltuja kirjelomakkeita.
- Kokeile kirjelomakkeita tulostamista, ennen kuin ostat niitä suuren määrän.
- Ennen kuin asetat kirjelomakkeita tulostimeen, taivuta, ilmasta ja suorita pino, jotta arkit eivät tarttuisi kiinni toisiinsa.
- Arkki on asetettava laitteeseen oikein päin tulostettaessa kirjelomakkeelle. Lisätietoja kirjelomakkeiden lisäämisestä on seuraavassa kohdassa:
 - ”Lokeroiden täyttäminen” sivulla 28
 - ”Monikäyttösyöttöaukon täyttäminen” sivulla 32

Piirtoheitinkalvojen käyttäminen

- Kokeile piirtoheitinkalvojen tulostamista, ennen kuin ostat suuren määrän kalvoja.
- Syötä kalvot vakiolokerosta tai monisyöttölaitteesta.
- Käytä erityisesti lasertulostimille suunniteltuja kalvoja. Piirtoheitinkalvojen täytyy kestää enintään 185 °C:n lämpötiloja ilman, että ne sulavat, muuttavat väriä, niissä tapahtuu siirtymää tai aiheuttavat haitallisia päästöjä.
Huomautus: Jos piirtoheitinkalvo on määritetty painavaksi ja sen laatu on määritetty karkeaksi Paperi-valikossa, kalvot voidaan tulostaa enintään 195 °C:n lämpötilassa.
- Varo jättämästä sormenjälkiä kalvoihin, jotta tulostuslaatu ei huonone.
- Ennen kuin asetat kalvoja tulostimeen, taivuta, ilmasta ja suorita pino, jotta arkit eivät tarttuisi kiinni toisiinsa.

Tuetut paperikoot, -lajit ja -painot

Tuetut paperikoot

Huomautus: Jos paperikoko ei ole luettelossa, valitse luettelosta lähin *suurempi* koko. Lisätietoja kartongista ja tarroista on *Card Stock & Label Guide* -julkaisussa (vain englanniksi).

Paperikoko	Vakiolokero	valinnainen 550 arkin lokero	Monikäyttösyöttö-aukko	Kaksipuolinen tila
A4 210 x 297 mm (8,3 x 11,7 tuumaa)	✓	✓	✓	✓
A5 148 x 210 mm (5,8 x 8,3 tuumaa)	✓	✓	✓	x
A6 105 x 148 mm (4,1 x 5,8 tuumaa)	✓	x	✓	x
JIS B5 182 x 257 mm (7,2 x 10,1 tuumaa)	✓	✓	✓	x
Letter 216 x 279 mm (8,5 x 11 tuumaa)	✓	✓	✓	✓
Legal 216 x 356 mm (8,5 x 14 tuumaa)	✓	✓	✓	✓
Executive 184 x 267 mm (7,3 x 10,5 tuumaa)	✓	✓	✓	x
Oficio (Meksiko)¹ 216 x 340 mm (8,5 x 13,4 tuumaa)	✓	✓	✓	✓
Folio 216 x 330 mm (8,5 x 13 tuumaa)	✓	✓	✓	✓
Statement 140 x 216 mm (5,5 x 8,5 tuumaa)	✓	✓	✓	x
Universal² 76,2 x 127 mm (3 x 5 tuumaa) - 216 x 356 mm (8,5 x 14 tuumaa)	✓	✓	✓	✓
7 3/4 -kirjekuori (Monarch) 98 x 191 mm (3,9 x 7,5 tuumaa)	x	x	✓	x
9-kirjekuori 98 x 225 mm (3,9 x 8,9 tuumaa)	x	x	✓	x
10-kirjekuori 105 x 241 mm (4,1 x 9,5 tuumaa)	x	x	✓	x

¹ Kokoasetus määrittää sivun kooksi 216 x 356 mm (8,5 x 14 tuumaa), paitsi jos koko määritetään ohjelmistosovelluksessa.

² Universal-kokoa tuetaan vain vakiolokerossa, jos paperikoko on vähintään 105 x 148 mm (4,1 x 5,8 tuumaa). Universal-kokoa tuetaan vain valinnaisessa 550 arkin lokerossa, jos paperikoko on vähintään 148 x 210 mm (5,8 x 8,3 tuumaa). Universal-kokoa tuetaan vain kaksipuolisessa tilassa, jos leveys on vähintään 210 mm (8,3 tuumaa) ja pituus on vähintään 279 mm (11 tuumaa). Pienintä tuettua Universal-kokoa voi lisätä vain monikäyttösyöttöaukkoon.

Paperikoko	Vakiolokero	valinnainen 550 arkin lokero	Monikäyttösyöttö-aukko	Kaksipuolinen tila
DL-kirjekuori 110 x 220 mm (4,3 x 8,7 tuumaa)	X	X	✓	X
C5-kirjekuori 162 x 229 mm (6,4 x 9 tuumaa)	X	X	✓	X
B5-kirjekuori 176 x 250 mm (6,9 x 9,8 tuumaa)	X	X	✓	X
Muu kirjekuori 229 x 356 mm (9 x 14 tuumaa)	X	X	✓	X

¹ Kokoasetus määrittää sivun kooksi 216 x 356 mm (8,5 x 14 tuumaa), paitsi jos koko määritetään ohjelmistosovelluksessa.

² Universal-kokoa tuetaan vain vakiolokerossa, jos paperikoko on vähintään 105 x 148 mm (4,1 x 5,8 tuumaa). Universal-kokoa tuetaan vain valinnaisessa 550 arkin lokerossa, jos paperikoko on vähintään 148 x 210 mm (5,8 x 8,3 tuumaa). Universal-kokoa tuetaan vain kaksipuolisessa tilassa, jos leveys on vähintään 210 mm (8,3 tuumaa) ja pituus on vähintään 279 mm (11 tuumaa). Pienintä tuettua Universal-kokoa voi lisätä vain monikäyttösyöttöaukkoon.

Tuetut paperilajit ja -painot

Vakiolokero tukee paperia, joka painaa 60–90 g/m². Valinnainen lokero tukee paperia, joka painaa 60–120 g/m². Monikäyttösyöttöaukko tukee paperia, joka painaa 60–163 g/m².

Paperilaji	550 arkin lokero	Monikäyttösyöttöaukko	Kaksipuolinen tila
Plain paper (Tavallinen paperi)	✓	✓	✓
Kartonki	X	✓	X
Piirtoheitinkalvot	✓	✓	X
Uusiopaperi	✓	✓	✓
Glossy paper (Kiiltävä paperi)	X	X	X
Paperitarrat ¹	✓	✓	X
Muovitarrat	X	X	X
Bond-paperi ²	✓	✓	✓
Kirjekuori	X	✓	X
Karkea kirjekuori	X	✓	X
Kirjepaperi	✓	✓	✓
Esipainettu	✓	✓	✓
Värillinen paperi	✓	✓	✓

Paperilaji	550 arkin lokero	Monikäyttösyöttöaukko	Kaksipuolinen tila
Kevyt paperi	✓	✓	✓
Painava paperi²	✓	✓	✓
Karkea/puuvilla	✓	✓	x
Mukautettu laji [x]	✓	✓	✓ ³

¹ Yksipuolisia lasertulostimille tarkoitettuja paperitarroja saa käyttää vain satunnaisesti. Paperitarroja on suositeltavaa tulostaa enintään 20 sivua kuukaudessa. Vinyyli- ja reseptitarrojen sekä kaksipuolisten tarrojen tulostusta ei tueta.

² Bond-paperia ja painavaa paperia tuetaan kaksipuolisessa tilassa, kun paperi painaa enintään 90 g/m².

³ Mukautettu laji [x] -vaihtoehtoa tuetaan kaksipuoleisessa tilassa, jos valittuna on jokin Mukautetut lajit -valikossa luetelluista paperilajeista. Lisätietoja on kohdassa "Mukautetut lajit -valikko" sivulla 59.

Tulostaminen

Tässä luvussa on lisätietoja tulostamisesta, tulostimen raporteista ja työn peruuttamisesta. Valittu paperi tai erikoismateriaali voi vaikuttaa asiakirjojen tulostusluotettavuuteen. Lisätietoja on kohdissa ”Tukosten välttäminen” sivulla 102 ja ”Paperin varastointi” sivulla 40.

Asiakirjan tulostaminen

Asiakirjan tulostaminen

- 1 Valitse tulostimen ohjauspaneelin Paperi-valikosta paperilaji- ja paperikokoasetukset, jotka vastaavat lisättyä paperia.
- 2 Lähetä tulostustyö:

Windows-käyttäjät

- a Kun asiakirja on avattu, valitse **Tiedosto > Tulosta**.
- b Valitse **Ominaisuudet, Määritykset, Asetukset** tai **Asennus**.
- c Säädä asetuksia tarpeen mukaan.
- d Valitse **OK > Tulosta**.

Macintosh-käyttäjät

- a Muuta asetuksia tarvittaessa Sivun asetukset -valintaikkunassa:
 - 1 Kun asiakirja on avattu, valitse **File (Tiedosto) > Page Setup (Sivun asetukset)**.
 - 2 Valitse paperin koko tai luo mukautettu koko joka vastaa lisättyä paperia.
 - 3 Napsauta **OK**.
- b Muuta asetuksia tarvittaessa Sivun asetukset -valintaikkunassa:
 - 1 Kun asiakirja on avattu, valitse **File (Tiedosto) > Print (Tulosta)**.
Tarvittaessa näet lisäasetukset osoittamalla avauskolmiota.
 - 2 Muuta asetuksia Tulosta-valintaikkunassa ja ponnahdusvalikoissa tarpeen mukaan.

Huomautus: Jos haluat tulostaa tietylle paperilajille, säädä paperilajin asetus vastaamaan lisättyä paperia tai valitse oikea lokero tai syöttölaite.

- 3 Napsauta **Tulosta**.

Väriaineen tummuuden säätäminen

Embedded Web Server -palvelun käyttäminen

- 1 Avaa web-selain ja kirjoita tulostimen IP-osoite selaimen osoitekenttään.

Huomautuksia:

- Voit tarkastella tulostimen IP-osoitetta Verkko/Portit-valikon TCP/IP-osiosta. IP-osoite on neljä pisteillä erotettua numerosarjaa, kuten 123.123.123.123.

- Jos käytät välityspalvelinta, poista se tilapäisesti käytöstä, jotta verkkosivu latautuu oikein.

2 Valitse **Asetukset > Tulostusasetukset > Laatu-valikko > Väriaineen tummuus**.

3 Säädä väriaineen tummuutta ja valitse **Lähetä**.

Ohjauspaneelin käyttäminen

1 Siirry tulostimen ohjauspaneelissa kohtaan

 > **Asetukset** >  > **Tulostusasetukset** >  > **Laatu-valikko** >  > **Väriaineen tummuus**

2 Säädä väriaineen tummuutta ja paina sitten -painiketta.

Tulostaminen mobiililaitteesta

Jos haluat tarkastella tuettujen mobiililaitteiden luetteloa ja ladata yhteensopivan mobiilitulostussovelluksen, siirry verkkosivustoomme.

Huomautus: Mobiilitulostussovelluksia voi olla myös saatavana mobiililaitteen valmistajalta.

Tulostaminen flash-asemasta

Tulostaminen flash-asemasta

Huomautuksia:

- Anna pyydettyä salatun PDF-tiedoston salasana tulostimen ohjauspaneelissa ennen tulostamista.
- Et voi tulostaa tiedostoja, joiden tulostamiseen oikeutesi eivät riitä.

1 Aseta flash-asema tulostimen USB-porttiin.



Huomautuksia:

- Flash-aseman kuvake näkyy tulostimen ohjauspaneelissa ja pidossa olevien töiden kuvakkeessa, kun flash-asema asennetaan.
- Jos asetat Flash-aseman tulostimeen, kun tulostin edellyttää käyttäjän toimia (esimerkiksi tukoksen yhteydessä), tulostin ei huomioi Flash-asemaa.
- Jos asetat Flash-aseman paikalleen, kun tulostin käsittelee muita tulostustöitä, näyttöön tulee ilmoitus **Tulostin varattu**. Kun muut tulostustyöt on käsitelty, flash-aseman asiakirjojen tulostamista varten on ehkä avattava pidossa olevien töiden luettelo.

Varoitus — Vaurioitumisen mahdollisuus: Älä kosketa tulostinta tai flash-asemaa kuvassa näytettyihin kohtiin, kun tulostin tulostaa tai lukee muistilaitteesta tai kirjoittaa siihen. Tietoja voi tällöin kadota.



2 Valitse tulostettava asiakirja tulostimen ohjauspaneelissa.

3 Valitse tulostuksen kopiomäärä vasemmalla tai oikealla nuolinäppäimellä ja paina sitten **OK**-näppäintä.

Huomautuksia:

- Älä poista flash-asemaa USB-portista, ennen kuin asiakirja on tulostunut.
- Jos jätät Flash-aseman tulostimeen poistuttuasi USB-aloitusnäytöstä, voit jatkaa tiedostojen tulostusta flash-asemasta tulostamalla pysäytetyt työt tulostimen ohjauspaneelista.

Tuetut Flash-asetat ja tiedostotyypit

flash-asema	Tiedostotyyppi
<p>Huomautuksia:</p> <ul style="list-style-type: none"> Nopeiden USB-flash-asettien on tuettava Full-Speed-standardia. Ainoastaan hidasta USB-yhteyttä tukevia laitteita ei tueta. USB-flash-asettien on tuettava FAT (File Allocation Tables) -järjestelmää. Laitteita, joiden tiedostojärjestelmä on esimerkiksi NTFS (New Technology File System), ei tueta. 	<p>Asiakirjat:</p> <ul style="list-style-type: none"> .pdf .xps <p>Kuvat:</p> <ul style="list-style-type: none"> .dcm .gif .JPEG tai .jpg .bmp .pcx .TIFF tai .tif .png .fls

Luottamuksellisten ja muiden pidossa olevien töiden tulostaminen

Luottamuksellisten ja pidossa olevien töiden tulostaminen

Huomautus: Luottamukselliset ja Tarkista tuloste -työt poistetaan automaattisesti muistista tulostamisen jälkeen. Toista- ja Varaa tuloste -työt säilyvät tulostimessa, kunnes poistat ne.

Windows-käyttäjät

- Kun asiakirja on avattu, valitse **Tiedosto > Tulosta**.
- Valitse **Ominaisuudet, Määritykset, Asetukset** tai **Asennus**.
- Valitse **Tulosta ja siirrä pitoon**.
- Valitse tulostustyön tyyppi (luottamuksellinen, varaa, toista tai tarkista) ja liitä niihin käyttäjänimi. Jos valitsit luottamuksellisen tulostustyön, anna myös nelinumeroinen PIN-koodi.
- Valitse **OK** tai **Tulosta**.
- Vapauta tulostustyö tulostimen ohjauspaneelistä.
 - Siirry luottamuksellisissa tulostustöissä kohtaan **Pidossa olevat työt** > valitse käyttäjänimesi > **Luottamukselliset työt** > anna PIN-koodi > valitse tulostustyö > valitse kopioiden määrä > **Tulosta**
 - Siirry muissa tulostustöissä kohtaan **Pidossa olevat työt** > valitse käyttäjänimesi > valitse tulostustyö > valitse kopioiden määrä > **Tulosta**.





Macintosh-käyttäjät

- 1 Kun asiakirja on avattu, valitse **File (Tiedosto) >Print (Tulosta)**.
Tarvittaessa näet lisäasetukset osoittamalla avauskolmiota.
- 2 Valitse Kopiot ja sivut -ponnahdusvalikosta **Työn reititys**.
- 3 Valitse tulostustyön tyyppi (luottamuksellinen, varaa, toista tai tarkista) ja liitä niihin käyttäjänimi. Jos valitsit luottamuksellisen tulostustyön, anna myös nelinumeroinen PIN-koodi.
- 4 Valitse **OK** tai **Tulosta**.
- 5 Vapauta tulostustyö tulostimen ohjauspaneelista:
 - Siirry luottamuksellisissa tulostustöissä kohtaan **Pidossa olevat työt** > valitse käyttäjänimesi >**Luottamukselliset työt** > anna PIN-koodi > valitse tulostustyö > valitse kopioiden määrä >**Tulosta**
 - Siirry muissa tulostustöissä kohtaan **Pidossa olevat työt** > valitse käyttäjänimesi > valitse tulostustyö > valitse kopioiden määrä >**Tulosta**.

Tietosivujen tulostaminen

Lisätietoja tietosivujen tulostamisesta on kohdissa "Valikkoasetussivun tulostus" sivulla 26 ja "Verkkoasetussivun tulostus" sivulla 26.

Fonttimalliluettelon tulostaminen

- 1 Siirry tulostimen ohjauspaneelissa kohtaan
 >Asetukset >  >Raportit >  >Tulosta fontit
- 2 Valitse fonttiasetus painamalla ylä- tai alanuolipainiketta.
- 3 Paina  -näppäintä.

Huomautus: PPDS-fontit näkyvät vain, kun PPDS-tietovirta on aktivoitu.

Hakemistoluettelon tulostaminen



Siirry tulostimen ohjauspaneelissa kohtaan

 >Asetukset >Raportit >  >Tulosta hakemisto > 

Huomautus: Tulosta hakemisto -valikkokohta näkyy ainoastaan, kun valinnainen Flash-muisti on asennettu.

Tulostustyön peruuttaminen

Tulostustyön peruuttaminen tulostimen ohjauspaneelista

Valitse tulostimen ohjauspaneelissa  > .

Tulostustyön peruuttaminen tietokoneesta

Windows-käyttäjät:

- 1 Avaa tulostimien kansio.
 - a Valitse  tai valitse **Käynnistä** ja **Suorita**.
 - b Kirjoita Aloita haku- tai Suorita-valintaikkunaan **control printers**.
 - c Paina **Enter**-painiketta tai valitse **OK**.
- 2 Kaksoisnapsauta tulostimen kuvaketta.
- 3 Valitse työ, jonka haluat peruuttaa.
- 4 Valitse **Poista**.

Macintosh-käyttäjät:

- 1 Siirry Apple-valikosta toiseen seuraavista:
 - **System Preferences** (Järjestelmän määrittelyt) > **Print & Scan** (Tulosta ja skannaa) > valitse tulostin > **Open Print Queue** (Avaa tulostusjono)
 - **System Preferences** (Järjestelmän määrittelyt) > **Print & Fax** (Tulosta ja skannaa) > valitse tulostin > **Open Print Queue** (Avaa tulostusjono)
- 2 Valitse peruutettava työ tulostimen ikkunasta ja valitse **Delete** (Poista).

Tulostimen valikot

Menus (Valikot) -luettelo

Paperi-valikko	Raportit	Network/Ports (Verkko/Portit)
Oletuslähde	Valikkoasetussivu	Aktiivinen NIC
Paperikoko/-laji	Laitetilastot	Vakioverkko ²
Monisyötön asetus	Verkkoasetussivu ¹	Vakio-USB
Korvaava paperikoko	Profiililuettelo	Raportit
Paperin laatu	Tulosta fontit	Verkkokortti
Paperin paino	Tulosta hakemisto	TCP/IP
Paperin lisäys	Tulosta esitys	IPv6
Mukautetut lajit	Inventaariraportti	Langaton
Yleisasetukset		AppleTalk
		SMTP-asetukset

Suojaus

Luottamuksellinen tulostus
Suojaustarkistusloki
Aseta päivä ja aika

Asetukset

Yleisasetukset
Flash-asema-valikko
Tulostusasetukset

Ohje

Tulosta kaikki oppaat
Tulostuslaatu
Tulostusopas
Tulostusmateriaaliopas
Toistuvien virheiden opas
Valikkokartta
Tieto-opas
Yhteysopas
Kuljetusopas

¹ Tämän valikkokokohdan nimi on joko Verkkoasetussivu tai Verkon [x] asetussivu tulostimen kokoonpanon mukaan.

² Tämän valikkokokohdan nimi on joko Vakioverkko tai Verkko [x] tulostimen kokoonpanon mukaan.

Paperi-valikko

Oletuslähde-valikko

Valinta	Toiminto
oletuslähde Lokero [x] Monisyöttölaite Manuaalinen paperi Manuaalinen kirjekuori	Kaikkien tulostustöiden oletuspaperilähteen määrittäminen. Huomautuksia: <ul style="list-style-type: none"> • Tray 1 (Lokero 1) (vakiolokero) on oletusasetus. • Aseta paperivalikon Monisyötön asetus -arvoksi Kasetti, jotta Monisyöttö näkyy valikko-kohtana. • Jos kahdessa lähteessä käytetään samaa paperikokoa ja -lajia ja kummankin alustan asetukset ovat samat, alustat yhdistetään automaattisesti. Kun yksi lokero on tyhjä, tulostustyö jatkuu tulostusmateriaalin yhdistetystä lokerosta.

Paperikoko/-laji -valikko

Valinta	Toiminto
Lokeron [x] koko A4 A5 A6 JIS-B5 Letter Legal Executive Oficio (Meksiko) Folio Statement Universal	Määritä kuhunkin lokeroon lisätyn paperin koko. Huomautuksia: <ul style="list-style-type: none"> • Letter on oletusasetus Yhdysvalloissa. A4 on kansainvälinen oletusasetus. • Jos kahdessa lokerossa on samankokoista ja -lajista paperia ja lokeroille on määritetty samat asetukset, lokerot yhdistetään automaattisesti. Kun yksi lokero on tyhjä, tulostustyö jatkuu tulostusmateriaalin yhdistetystä lokeroista. • Vain lokero 1 ja monisyöttölaite tukevat A6-paperikokoa.
Lokeron [x] laji Tavallinen paperi Transparency (Kalvo) Uusiopaperi Tarrat Kovapaperi Kirjelomake Esipainettu Värillinen paperi Kevyt paperi Painava paperi Karkea/Puuvilla Mukautettu laji [x]	Määritä kuhunkin lokeroon lisätty paperilaji. Huomautuksia: <ul style="list-style-type: none"> • Tavallinen paperi on oletusasetus lokerossa 1. Mukautettu laji [x] on toisten lokeroitten oletusasetus. • Jos käyttäjän määrittämä nimi on käytettävissä, se näkyy Mukautettu laji [x] -tekstin sijasta. • Tässä valikkokohdassa voit määrittää automaattisen lokeroitten yhdistämisen.
Monisyötön koko A4 A5 A6 JIS B5 Letter Legal Executive Oficio (Meksiko) Folio Statement Universal 7 3/4 kirjekuori 9-kirjekuori 10-kirjekuori DL-kirjekuori C5-kirjekuori B5-kirjekuori Muu kirjekuori	Määritä monikäyttösyöttöaukkoon asetetun paperin koko. Huomautuksia: <ul style="list-style-type: none"> • Letter on oletusasetus Yhdysvalloissa. A4 on kansainvälinen oletusasetus. • Määritä Paperi-valikon Monisyötön asetus -arvoksi Kasetti, jotta monikäyttösyöttöaukon koko näkyy valikkona. • Monikäyttösyöttöaukko ei tunnista paperikokoa automaattisesti. Määritä paperikoon arvo oikein.
Huomautus: Tässä valikossa näkyvät ainoastaan asennetut lokerot ja syöttölaitteet.	

Valinta	Toiminto
Monisyötön laji Tavallinen paperi Kartonki Transparency (Kalvo) Uusiopaperi Tarrat Kovapaperi Envelope (Kirjekuori) Painava kirjekuori Kirjelomake Esipainettu Värillinen paperi Kevyt paperi Painava paperi Karkea/Puuvilla Mukautettu laji [x]	Määritä monikäyttösyöttöaukkoon asetetun paperin laji. Huomautuksia: <ul style="list-style-type: none"> Tavallinen paperi on oletusarvo. Määritä Paperi-valikon Monisyötön asetus -arvoksi Kasetti, jotta monikäyttösyöttöaukon laji näkyy valikkona.
Käsinsyötön paperikoko A4 A5 A6 JIS B5 Letter Legal Executive Oficio (Meksiko) Folio Statement Universal	Määritä käsin syötetyn paperin koko. Huomautus: Letter on oletusasetus Yhdysvalloissa. A4 on kansainvälinen oletusasetus.
Käsinsyötön paperilaji Tavallinen paperi Kartonki Transparency (Kalvo) Uusiopaperi Tarrat Kovapaperi Kirjelomake Esipainettu Värillinen paperi Kevyt paperi Painava paperi Karkea/Puuvilla Mukautettu laji [x]	Määritä käsin syötetyn paperin laji. Huomautuksia: <ul style="list-style-type: none"> Tavallinen paperi on oletusarvo. Määritä Paperi-valikon Monisyötön asetus -arvoksi Manuaalinen, jotta Käsinsyötön paperilaji näkyy valikkona.
Huomautus: Tässä valikossa näkyvät ainoastaan asennetut lokerot ja syöttölaitteet.	

Valinta	Toiminto
Käsinsyötön kirjekuoren koko 7 3/4 kirjekuori 9-kirjekuori 10-kirjekuori DL-kirjekuori C5-kirjekuori B5-kirjekuori Other Envelope (Muu kirjekuori)	Määritä käsin syötetyn kirjekuoren koko. Huomautus: 10-kirjekuori on oletusasetus Yhdysvalloissa. DL-kirjekuori on kansainvälinen oletusasetus.
Käsinsyötön kirjekuoren laji Envelope (Kirjekuori) Painava kirjekuori Mukautettu laji [x]	Määritä manuaalisesti lisättävän kirjekuoren laji. Huomautus: Oletusasetus on Kirjekuori.
Huomautus: Tässä valikossa näkyvät ainoastaan asennetut lokerot ja syöttölaitteet.	

Monisyötön asetus -valikko

Käytettävä kohde	Tarkoitus
Määritä MT Kasetti Manuaalinen Ensimmäinen	Määritä, milloin tulostin valitsee monikäyttösyöttöaukkoon lisätyn paperin. Huomautuksia: <ul style="list-style-type: none"> • Kasetti on oletusarvo. Kasetti-asetuksella monikäyttösyöttöaukko määritetään automaattiseksi paperilähteeksi. • Kun Manuaalinen-vaihtoehto valitaan, monikäyttösyöttöaukkoa voidaan käyttää ainoastaan manuaalisesti syötettyjen tulostustöiden yhteydessä. • Ensimmäinen-asetuksella monikäyttösyöttöaukko määritetään ensisijaiseksi paperilähteeksi.

Korvaava paperikoko -valikko

Käytettävä kohde	Tarkoitus
Korvaava paperikoko Ei käytössä Statement/A5 Letter/A4 Koko luettelo	Korvaa määritetty paperikoko, jos haluttu paperikoko ei ole käytettävissä. Huomautuksia: <ul style="list-style-type: none"> • Oletusasetus on Koko luettelo. Kaikki saatavilla olevat korvaavat koot ovat sallittuja. • Ei käytössä -asetus osoittaa, että paperikokoja ei korvata. • Korvaavan koon asettaminen sallii tulostustyön jatkamisen niin, että näyttöön ei tule ilmoitusta paperin vaihtamisesta.

Paperin laatu -valikko

Valinta	Toiminto
Tavallinen laatu Pehmeä Normaali Karkea	Määritä lisätyn tavallisen paperin suhteellinen tekstuuri. Huomautus: Oletusasetus on Normaali.

Valinta	Toiminto
Kartonkilaatu Pehmeä Normaali Karkea	Määritä lisätyn kartongin suhteellinen tekstuuri. Huomautuksia: <ul style="list-style-type: none"> Oletusasetus on Normaali. Vaihtoehdot näkyvät ainoastaan, jos kartonkia tuetaan.
Kalvolaatu Pehmeä Normaali Karkea	Määritä lisätyn piirtoheitinkalvon suhteellinen tekstuuri. Huomautus: Oletusasetus on Normaali.
Uusiopaperin laatu Pehmeä Normaali Karkea	Määritä lisätyn uusiopaperin suhteellinen tekstuuri. Huomautus: Oletusasetus on Normaali.
Tarralaatu Pehmeä Normaali Karkea	Määritä lisätyn tarramateriaalin suhteellinen tekstuuri. Huomautus: Oletusasetus on Normaali.
Kovapaperilaatu Pehmeä Normaali Karkea	Määritä lokeroon lisätyn kovapaperin suhteellinen tekstuuri. Huomautus: Oletusasetus on Karkea.
Kirjekuorilaatu Pehmeä Normaali Karkea	Määritä lisätyn kirjekuorimateriaalin suhteellinen tekstuuri. Huomautus: Oletusasetus on Normaali.
Karkea kirjekuorilaatu Karkea	Määritä lisättyjen karkeiden kirjekuorien suhteellinen laatu.
Kirjelomakelaatu Pehmeä Normal (Normaali) Karkea	Määritä lisätyn kirjelomakkeen suhteellinen tekstuuri. Huomautus: Oletusasetus on Normaali.
Esipainettu laatu Pehmeä Normaali Karkea	Määritä lisätyn esipainetun paperin suhteellinen tekstuuri. Huomautus: Oletusasetus on Normaali.
Värillinen laatu Pehmeä Normaali Karkea	Määritä lokeroon lisätyn värillisen paperin suhteellinen tekstuuri. Huomautus: Oletusasetus on Normaali.
Kevyt laatu Pehmeä Normal (Normaali) Karkea	Määritä lisätyn paperin suhteellinen laatu. Huomautus: Oletusasetus on Normaali.

Valinta	Toiminto
Painava laatu Pehmeä Normal (Normaali) Karkea	Määritä lisätyn paperin suhteellinen laatu. Huomautus: Oletusasetus on Normaali.
Karkea/Puuvillalaatu Karkea	Määritä lokeroon lisätyn puuvillapaperin suhteellinen tekstuuri.
Mukautettu [x] tekstuuri Pehmeä Normaali Karkea	Määritä lisätyn mukautetun paperin suhteellinen tekstuuri. Huomautuksia: <ul style="list-style-type: none"> Oletusasetus on Normaali. Vaihtoehdot näkyvät ainoastaan, jos laite tukee mukautettua lajia.

Paperin paino -valikko

Käytettävä kohde	Tarkoitus
Tavallisen paino Valo Normaali Heavy (Painava)	Määritä lisätyn tavallisen paperin suhteellinen paino. Huomautus: Oletusasetus on Normaali.
Kartongin paino Valo Normaali Heavy (Painava)	Määritä lisätyn kartongin suhteellinen paino. Huomautus: Oletusasetus on Normaali.
Kalvon paino Valo Normaali Heavy (Painava)	Määritä lisättyjen piirtoheitinkalvojen suhteellinen paino. Huomautus: Oletusasetus on Normaali.
Uusiopaperin paino Valo Normaali Heavy (Painava)	Määritä lisätyn uusiopaperin suhteellinen paino. Huomautus: Oletusasetus on Normaali.
Tarrojen paino Valo Normaali Heavy (Painava)	Määritä lisätyn tarramateriaalin suhteellinen paino. Huomautus: Oletusasetus on Normaali.
Kovapaperin paino Valo Normaali Heavy (Painava)	Määritä lisätyn kovapaperin suhteellinen paino. Huomautus: Oletusasetus on Normaali.
Kirjekuoren paino Valo Normaali Heavy (Painava)	Määritä lisättyjen kirjekuorien suhteellinen paino. Huomautus: Oletusasetus on Normaali.

Käytettävä kohde	Tarkoitus
Karkean kirjekuoren paino Valo Normaali Heavy (Painava)	Määritä lisättyjen karkeiden kirjekuorien suhteellinen paino. Huomautus: Oletusasetus on Normaali.
Kirjelomakkeen paino Valo Normaali Heavy (Painava)	Määritä lisätyn kirjelomakkeen suhteellinen paino. Huomautus: Oletusasetus on Normaali.
Esipainetun paperin paino Valo Normaali Heavy (Painava)	Määritä lisätyn esipainetun paperin suhteellinen paino. Huomautus: Oletusasetus on Normaali.
Värillisen paperin paino Valo Normaali Heavy (Painava)	Määritä lisätyn värillisen paperin suhteellinen paino. Huomautus: Oletusasetus on Normaali.
Kevyen paperin paino Valo	Määritä, että lisätty paperi on kevyttä.
Painavan paperin paino Heavy (Painava)	Määritä, että lisätty paperi on painavaa.
Puu villan/karkean paino Valo Normal (Normaali) Heavy (Painava)	Määritä lisätyn puuvillapaperin tai karkean paperin suhteellinen paino. Huomautus: Oletusasetus on Painava.
Mukautetun [x] paino Valo Normal (Normaali) Heavy (Painava)	Määritä lisätyn mukautetun paperin suhteellinen paino. Huomautuksia: <ul style="list-style-type: none"> Oletusasetus on Normaali. Vaihtoehdot ovat valittavissa ainoastaan, jos laite tukee mukautettua lajia.

Paperin asettaminen -valikko

Valinta	Toiminto
Uusiopaperin lisäys Kaksipuolinen Ei käytössä	Määrittää ja asettaa kaksipuolisen tulostuksen kaikille tulostustöille, joiden paperilajiksi on määritetty Uusiopaperi.
Huomautuksia: <ul style="list-style-type: none"> Kun valittuna on Kaksipuolinen, kaikki työt tulostetaan oletusarvon mukaan kaksipuolisina, ellei yksipuolista tulostusta valita Printing Preferences (Tulostusmääritykset)- tai Print (Tulosta) -valintaikkunassa. Jos Kaksipuolinen valitaan, kaikki tulostustyöt lähetetään kaksipuolisen tulostusyksikön kautta. Tämä koskee myös yksipuolisia töitä. Kaikkien valikoiden oletusasetus on Ei käytössä. 	

Valinta	Toiminto
Kovapaperin lisäys Kaksipuolinen Ei käytössä	Määrittää ja asettaa kaksipuolisen tulostuksen kaikille tulostustöille, joiden paperilajiksi on määritetty Kovapaperi.
Kirjelomakkeiden lisäys Kaksipuolinen Ei käytössä	Määrittää ja asettaa kaksipuolisen tulostuksen kaikille tulostustöille, joiden paperilajiksi on määritetty Kirjelomake.
Esipainetun lisäys Kaksipuolinen Ei käytössä	Määrittää ja asettaa kaksipuolisen tulostuksen kaikille tulostustöille, joiden paperilajiksi on määritetty Esipainettu.
Värillisen paperin lisäys Kaksipuolinen Ei käytössä	Määrittää ja asettaa kaksipuolisen tulostuksen kaikille tulostustöille, joiden paperilajiksi on määritetty Värillinen.
Kevyen paperin lisäys Kaksipuolinen Ei käytössä	Määrittää ja asettaa kaksipuolisen tulostuksen kaikille tulostustöille, joiden paperilajiksi on määritetty Kevyt paperi.
Painavan paperin lisäys Kaksipuolinen Ei käytössä	Määrittää ja asettaa kaksipuolisen tulostuksen kaikille tulostustöille, joiden paperilajiksi on määritetty Painava paperi.
Mukautetun [x] lisäys Kaksipuolinen Ei käytössä	Määrittää ja asettaa kaksipuolisen tulostuksen kaikille tulostustöille, joiden paperilajiksi on määritetty Mukautettu [x]. Huomautus: Mukautetun [x] lisäys on käytettävissä ainoastaan, jos mukautettua lajia tuetaan.
Huomautuksia:	
<ul style="list-style-type: none"> • Kun valittuna on Kaksipuolinen, kaikki työt tulostetaan oletusarvon mukaan kaksipuolisina, ellei yksipuolista tulostusta valita Printing Preferences (Tulostusmääritykset)- tai Print (Tulosta) -valintaikkunassa. • Jos Kaksipuolinen valitaan, kaikki tulostustyöt lähetetään kaksipuolisen tulostusyksikön kautta. Tämä koskee myös yksipuolisia töitä. • Kaikkien valikoiden oletusasetus on Ei käytössä. 	

Mukautetut lajit -valikko

Valinta	Toiminto
Mukautettu laji [x] Paperi Kartonki Transparency (Kalvo) Karkea/Puuvilla Tarrat Envelope (Kirjekuori)	Liitä paperin tai erikoismateriaalin laji oletusarvoiseen mukautetun lajin [x] nimeen tai käyttäjän määrittämään, Embedded Web Serverissä luotuun mukautettuun nimeen. Huomautuksia: <ul style="list-style-type: none"> • Mukautettu laji [x] -kohdan oletusasetus on Paperi. • Valitun lokeron tai syöttölaitteen on tuettava mukautettua paperilajia, jotta kyseisestä lähteestä voi tulostaa.

Valinta	Toiminto
Uusiopaperi Paperi Kartonki Transparency (Kalvo) Karkea/Puuvilla Tarrat Envelope (Kirjekuori) Puuvilla	Määritä paperityyppi, kun uusiopaperiasetus on valittu muista valikoista. Huomautuksia: <ul style="list-style-type: none"> • Paperi on oletusarvo. • Valitun lokeron tai syöttöaukon on tuettava uusiopaperia, jotta kyseisestä lähteestä voi tulostaa.

Yleisasetukset-valikko

Valinta	Toiminto
Mittayksiköt Tuumat Millimetrit	Mittayksikköjen valinta. Huomautuksia: <ul style="list-style-type: none"> • Tuumat on oletusasetus Yhdysvalloissa. • Millimetrit on kansainvälinen oletusasetus.
Pystykuvan leveys 3–8,5 tuumaa 76–216 mm	Pystykuvan leveyden määrittäminen. Huomautuksia: <ul style="list-style-type: none"> • Jos leveys ylittää sallitun enimmäisarvon, tulostin käyttää suurinta sallittua leveyttä. • 8,5 tuumaa on oletusasetus Yhdysvalloissa. Leveyttä voidaan suurentaa 0,01-tuuman tarkkuudella. • 216 mm on kansainvälinen oletusasetus. Leveyttä voidaan suurentaa 1-millimetrin tarkkuudella.
Pystykuvan korkeus 3–14,17 tuumaa 76–360 mm	Pystykuvan korkeuden määrittäminen. Huomautuksia: <ul style="list-style-type: none"> • Jos korkeus ylittää sallitun enimmäisarvon, tulostin käyttää suurinta sallittua korkeutta. • 14 tuumaa on oletusasetus Yhdysvalloissa. Korkeutta voidaan suurentaa 0,01-tuuman tarkkuudella. • 356 mm on kansainvälinen oletusasetus. Korkeutta voidaan suurentaa 1-millimetrin tarkkuudella.
Syöttösuunta Lyhyt reuna Pitkä reuna	Määrittele syöttösuunta, jos paperi voidaan asettaa kumpaankin suuntaan. Huomautuksia: <ul style="list-style-type: none"> • Lyhyt reuna on oletusasetus. • Pitkä reuna näkyy ainoastaan, jos pisin reuna on lyhyempi kuin lokeron sallima enimmäisleveys.

Raportit-valikko

Raportit-valikko

Valinta	Tarkoitus
Valikkoasetussivu	Tulosta useita sivuja sisältävä raportti, jossa on tietoja esimerkiksi lokeroihin lisätystä paperista, asennetusta muistista, kokonaissivumäärästä, hälytyksistä, aikakatkaisuista, tulostimen käyttöpaneelin kielestä, TCP/IP-osoitteesta, tarvikkeiden tilasta, verkkoyhteyden tilasta.
Laitetilastot	Tulosta sivu, joka sisältää tulostimen tilastotietoja, kuten tarvikkeiden ja tulostettujen sivujen tiedot.

Valinta	Tarkoitus
Verkoasetussivu	Tulosta sivu, jolla on tietoja verkkotulostimen asetuksista, esimerkiksi TCP/IP-osoitteesta. Huomautus: Tämä valikkokohta näkyy ainoastaan verkkotulostimissa tai tulostuspalvelimeen liitetyissä tulostimissa.
Profiililuettelo	Tulosta tulostimeen tallennettujen profiilien luettelo. Huomautus: Tämä valikkokohta näkyy ainoastaan, kun LDSS on käytössä.
Tulosta fontit PCL-fontit PostScript-fontit	Tulosta raportti kaikista tulostimessa valitun komentokielen fonteista. Huomautus: PCL- ja PostScript-emulointia varten on erilliset luettelot.
Tulosta hakemisto	Tulosta luettelo kaikista resursseista, jotka on tallennettu valinnaiselle flash-muistikortille. Huomautuksia: <ul style="list-style-type: none"> • Työpuskurin koko -asetuksen on oltava 100 %. • Varmista, että valinnainen flash-muistikortti on asennettu ja toimii oikein. • Tämä asetus näkyy ainoastaan, kun valinnainen flash-muistikortti on asennettu.
Inventaariraportti	Tulosta raportti, jossa on tulostimen inventaaritiedot, kuten sarjanumero ja mallinimi.

Verkko/Portit-valikko

Aktiivinen verkkokortti -valikko

Käytettävä kohde	Tarkoitus
Aktiivinen verkkokortti Automaattinen [luettelo käytettävissä olevista verkkokorteista]	Huomautuksia: <ul style="list-style-type: none"> • Oletusasetus on Automaattinen. • Tämä asetus näkyy ainoastaan, kun valinnainen verkkokortti on asennettu.

Vakioverkko tai Verkko [x] -valikko

Huomautus: Vain aktiiviset portit näkyvät tässä valikossa. Ei-aktiivisten porttien tietoja ei näytetä.

Valinta	Tarkoitus
PCL-työn tunnis. Käytössä Ei käytössä	Määritä tulostin käyttämään automaattisesti PCL-emulointia, kun tulostustyö edellyttää sitä, oletuskomentokielestä riippumatta. Huomautuksia: <ul style="list-style-type: none"> • Oletusasetus on Käytössä. • Jos PCL-työn tunnis. -asetus on Ei käytössä, tulostin ei tarkista saapuvia tietoja ja käyttää asetusvalikossa määritettyä tulostimen oletuskomentokieltä.

Valinta	Tarkoitus
PS-työn tunnist. Käytössä Ei käytössä	Määritä tulostin käyttämään automaattisesti PS-emulointia, kun tulostustyö edellyttää sitä, oletuskomentokielestä riippumatta. Huomautuksia: <ul style="list-style-type: none"> Oletusasetus on Käytössä. Jos PS-työn tunnist. -asetus on Ei käytössä, tulostin ei tarkista saapuvia tietoja ja käyttää asetusvalikossa määritettyä tulostimen oletuskomentokieltä.
NPA-tila Ei käytössä Automaattinen	Määritä tulostin käyttämään NPA-yhteyksikäytännön mukaisen kaksisuuntaisen tiedonsiirron erityiskäsittelyä. Huomautuksia: <ul style="list-style-type: none"> Oletusasetus on Automaattinen. Jos asetusta muutetaan tulostimen ohjauspaneelista ja sen jälkeen poistutaan valikoista, tulostin käynnistyy uudelleen. Valikkovalinta päivittyy.
Verkkopuskuri Ei käytössä Automaattinen 3 kt - [sallittu enimmäiskoko]	Määritä verkkopuskurin koko. Huomautuksia: <ul style="list-style-type: none"> Oletusasetus on Automaattinen. Arvoa voidaan muuttaa 1 kt:n tarkkuudella. Puskurin enimmäiskoko määräytyy tulostimeen asennetun muistin määrän, muiden pusku- reiden koon ja sen mukaan, onko Resurssien tallennus -asetus käytössä vai ei. Voit kasvattaa verkkopuskurin enimmäiskokoa poistamalla rinnakkais-, sarja- ja USB- puskurin käytöstä tai pienentämällä niiden kokoa. Jos asetusta muutetaan tulostimen ohjauspaneelista ja sen jälkeen poistutaan valikoista, tulostin käynnistyy uudelleen. Valikkovalinta päivittyy.
Mac binaari PS Käytössä Ei käytössä Automaattinen	Määritä tulostimen käsittelemään Macintoshin binaarimuotoisia PostScript-tulostustöitä. Huomautuksia: <ul style="list-style-type: none"> Oletusasetus on Automaattinen. Ei käytössä -asetus suodattaa tulostustöitä käyttäen vakioyhteyksikäytäntöä. Käytössä-asetus käsittelee binaarimuotoiset PostScript-tulostustyöt.

Raportit-valikko

Voit siirtyä valikkoon seuraavilla tavoilla:

- **Verkko/portit**-valikko >**Verkot/portit** >**Vakioverkko** >**Vakioverkon asetukset** >**Raportit**
- **Verkko/portit**-valikko >**Verkot/portit** >**Verkko [x]** >**Verkon [x] asetukset** >**Raportit**

Käytettävä kohde	Tarkoitus
Tulosta asetussivu	Tulosta sivu, jolla on tietoja verkkotulostimen asetuksista, esimerkiksi TCP/IP-osoitteesta.

Verkkokortti-valikko

Voit siirtyä valikkoon seuraavilla tavoilla:

- **Verkko/portit** >**Vakioverkko** >**Vakioverkon asetukset** >**Verkkokortti**
- **Verkko/portit** >**Verkko [x]** >**Verkon [x] asetukset** >**Verkkokortti**

Käytettävä kohde	Tarkoitus
Näytä kortin tila Yhdistetty Ei yhdistetty	Tarkastele verkkokortin yhteystilaa.
Näytä korttinopeus	Tarkastele aktiivisen verkkokortin nopeutta.
Verkko-osoite UAA (Universally Administered Address) LAA (Locally Administered Address)	Tarkastele verkko-osoitteita.
Työn aikakatkaisu 0–255 sekuntia	Määritä, miten monta sekuntia verkkotulostustyö voi kestää, ennen kuin se peruutetaan. Huomautuksia: <ul style="list-style-type: none"> Oletusasetus on 90 sekuntia. Jos asetuksen arvo on 0, aikakatkaisu ei ole käytössä. Jos arvoksi valitaan 1–9, asetus tallennetaan arvolla 10.

TCP/IP-valikko

Voit siirtyä valikkoon seuraavilla tavoilla:

- **Verkko/portit > Vakioverkko > Vakioverkon asetukset > TCP/IP**
- **Verkko/portit > Verkko [x] > Verkko [x] Asetukset > TCP/IP**

Huomautus: Tämä valikko näkyy ainoastaan verkkotulostimissa tai tulostuspalvelimeen liitetyissä tulostimissa.

Valinta	Toiminto
Set Hostname (Aseta isäntänimi)	Aseta palvelimen nimi. Huomautuksia: <ul style="list-style-type: none"> tätä asetusta voidaan muuttaa vain Embedded Web Server -palvelimesta. Palvelimen nimi saa olla enintään 15 merkkiä pitkä, ja siinä voi käyttää vain US-ASCII-merkkejä, kirjainnumeerisia merkkejä ja tavuviivoja.
IP-osoite	Tarkastele tai muuta nykyistä TCP/IP-osoitetta. Huomautus: IP-osoitteen manuaalinen määrittäminen muuttaa Ota DHCP käyttöön- ja Ota autom. IP käyttöön -asetusten arvoksi Ei käytössä. Järjestelmissä, jotka tukevat BOOTP- ja RARP-protokollia, myös Ota BOOTP/RARP käyttöön -asetuksen arvoksi vaihtuu Ei käytössä.
Verkkopeite	Tarkastele tai muuta nykyistä TCP/IP-verkkopeitettä.
Yhdyskäytävä	Tarkastele tai muuta nykyistä TCP/IP-yhdyskäytävää.
Ota käyttöön DHCP Käytössä Ei käytössä	Määritä DHCP-osoite ja parametrin määrittämisasetus. Huomautus: Oletusasetus on Käytössä.
Ota AutoIP käyttöön Yes (Kyllä) No (Ei)	Määritä Zero configuration -verkkoyhteyden asetus. Huomautus: Kyllä on oletusarvo.

Valinta	Toiminto
Ota käyttöön FTP/TFTP Yes (Kyllä) No (Ei)	Ota käyttöön sisään rakennettu FTP-palvelin, josta voit lähettää tiedostoja tulostimeen FTP-yhteyksikäytännön avulla. Huomautus: Kyllä on oletusarvo.
Ota käyttöön HTTP-palvelin Yes (Kyllä) No (Ei)	Ota käyttöön sisäinen Web-palvelin (Embedded Web Server). Kun tämä toiminto on käytössä, tulostinta voidaan valvoa ja hallita web-palvelimen etäyhteyden kautta. Huomautus: Kyllä on oletusarvo.
WINS-palvelinosoite	Tarkastele tai muuta nykyistä WINS-palvelinosoitetta.
Ota DDNS k. Yes (Kyllä) No (Ei)	Tarkastele tai muuta nykyistä DDNS-asetusta. Huomautus: Kyllä on oletusarvo.
Ota käyttöön mDNS Yes (Kyllä) No (Ei)	Tarkastele tai muuta nykyistä mDNS-asetusta. Huomautus: Kyllä on oletusarvo.
DNS-palvelinosoite	Tarkastele tai muuta nykyistä DNS-palvelinosoitetta.
Backup DNS Server Address (DNS-varmistuspalvelimen osoite)	Tarkastele tai muuta DNS-varmistuspalvelimen osoitetta.
DNS-varmistuspalvelimen osoite 2	
DNS-varmistuspalvelimen osoite 3	
Ota HTTPS käyttöön Yes (Kyllä) No (Ei)	Tarkastele tai muuta nykyistä HTTPS-asetusta. Huomautus: Kyllä on oletusarvo.

IPv6-valikko

Voit siirtyä valikkoon seuraavilla tavoilla:

- Verkko/portit >Vakioverkko >Vakioverkon asetukset >IPv6
- Verkko/portit >Verkko [x] >Verkko [x] Asetukset >IPv6

Huomautus: Tämä valikko näkyy ainoastaan verkkotulostimissa tai tulostuspalvelimeen liitetyissä tulostimissa.

Valinta	Toiminto
Ota käyttöön IPv6 Käytössä Ei käytössä	Ota IPv6 (Internet Protocol Version 6) käyttöön tulostimessa. IPv6 käyttää suuria numeroita IP-osoitteiden luomiseen. Huomautus: Oletusasetus on Käytössä.
Automaattimäärittäminen Käytössä Ei käytössä	Määritä verkkosovitin hyväksymään reitittimen antamat automaattisen IPv6-osoitteen määrittämerkinnät. Huomautus: Oletusasetus on Käytössä.
Aseta isäntänimi*	Aseta palvelimen nimi. Huomautus: Palvelimen nimi saa olla enintään 15 merkkiä pitkä, ja siinä voi käyttää vain US-ASCII-merkkejä, kirjainnumeerisia merkkejä ja tavuviivoja.
Näytä osoite*	Tarkastele nykyisiä IPv6-osoitteita.

* Näitä asetuksia voidaan muuttaa vain Embedded Web Server -palvelimen avulla.

Valinta	Toiminto
Näytä reitittimen osoite*	Tarkastele nykyistä reitittimen osoitetta.
Ota DHCPv6 käyttöön Käytössä Ei käytössä	Ota käyttöön DHCPv6-yhteykskäytäntö tulostimessa. Huomautus: Oletusasetus on Käytössä.
* Näitä asetuksia voidaan muuttaa vain Embedded Web Server -palvelimen avulla.	

Langaton-valikko

Huomautus: Valikko on käytettävissä vain malleissa, jotka on yhdistetty langattomaan verkkoon.

Voit siirtyä valikkoon seuraavilla tavoilla:

- **Verkko/portit >Vakioverkko >Vakioverkon asetukset >Langaton**
- **Verkko/portit >Verkko [x] >Verkon [x] asetukset >Langaton**

Käytettävä kohde	Tarkoitus
Wi-Fi Protected Setup (WPS) Käynnistä painonäppäinmenetelmä Käynnistä PIN-kooditila	Muodosta langaton verkko ja ota käyttöön verkon suojaus. Huomautuksia: <ul style="list-style-type: none"> • Käynnistä painonäppäinmenetelmä yhdistää tulostimen langattomaan verkkoon, kun tulostimen ja yhteyspisteen (langattoman reitittimen) painikkeita painetaan tietyn ajan kuluessa. • Käynnistä PIN-kooditila yhdistää tulostimen langattomaan verkkoon tulostimen PIN-koodin avulla. Kirjoita koodi yhteyspisteen langattomiin asetuksiin.
Ota käyttöön / poista käytöstä automaattinen WPS-tunnistus Ota käyttöön Poista käytöstä	Tunnista automaattisesti WPS:ää käyttävän yhteyspisteen yhteystapa: Käynnistä painonäppäinmenetelmä tai Käynnistä PIN-kooditila. Huomautus: Oletusasetus on Poista käytöstä.
Verkon tila Infrastruktuuri Ad-hoc	Määritä verkkotila. Huomautuksia: <ul style="list-style-type: none"> • Ad hoc on oletusasetus. Tämä määrittää langattoman yhteyden suoraan tulostimen ja tietokoneen välille. • Infrastruktuuritilassa tulostin voi käyttää verkkoa yhteyspisteen avulla.
Yhteensopivuus 802.11b/g 802.11b/g/n	Määritä langattoman verkon langattoman tekniikan standardi. Huomautus: 802.11b/g/n on oletusasetus.
Valitse verkko	Valitse käytettävissä oleva verkko tulostinta varten.
Näytä signaalin laatu	Tarkastele langattoman yhteyden laatua.
Näytä suojaustila	Tarkastele langattoman verkon salausmenetelmää.

AppleTalk-valikko

Huomautus: Valikko on käytettävissä vain malleissa, jotka on yhdistetty langalliseen verkkoon tai joihin on asennettu valinnainen verkkokortti.

Voit siirtyä valikkoon seuraavilla tavoilla:

- **Verkko/portit >Vakioverkko >Vakioverkon asetukset >AppleTalk**
- **Verkko/Portit > Verkkoasetukset[x] >AppleTalk**

Käytettävä kohde	Tarkoitus
Ota käyttöön Kyllä Ei	Ota AppleTalk-tuki käyttöön tai poista se käytöstä. Huomautus: Oletusasetus on Kyllä.
Näytä nimi	Näytä määritetty AppleTalk-nimi. Huomautus: Nimeä voidaan muuttaa vain Embedded Web Server -palvelimen avulla.
Näytä osoite	Näytä määritetty AppleTalk-osoite. Huomautus: Osoitetta voidaan muuttaa vain Embedded Web Server -palvelimen avulla.
Määritä vyöhyke [verkossa käytettävissä olevien vyöhykkeiden luettelo]	Näytä verkossa käytettävissä olevien AppleTalk-vyöhykkeiden luettelo. Huomautus: Oletusasetus on verkon oletusvyöhyke. Jos oletusvyöhykettä ei ole, oletusarvo on tähdellä (*) merkitty vyöhyke.

Vakio-USB-valikko

Valinta	Tarkoitus
PCL-työn tunnis. Käytössä Ei käytössä	Määritä tulostin käyttämään automaattisesti PCL-emulointia, kun USB-portin kautta saapunut tulostustyö edellyttää sitä, oletuskomentokielestä riippumatta. Huomautuksia: <ul style="list-style-type: none"> • Oletusasetus on Käytössä. • Kun asetuksen arvoksi on valittu Ei käytössä, tulostin ei tutki tulevia tietoja. Tulostin käyttää PostScript-emulointia, jos PS-työn tunnist. -asetuksena on Käytössä. Laite käyttää Asetus-valikossa määritettyä oletuskomentokieltä, jos PS-työn tunnist. -asetuksena on Ei käytössä.
PS-työn tunnist. Käytössä Ei käytössä	Määritä tulostin käyttämään automaattisesti PS-emulointia, kun USB-portin kautta saapunut tulostustyö edellyttää sitä, oletuskomentokielestä riippumatta. Huomautuksia: <ul style="list-style-type: none"> • Oletusasetus on Käytössä. • Kun asetuksen arvoksi on valittu Ei käytössä, tulostin ei tutki tulevia tietoja. Tulostin käyttää PCL-emulointia, jos PCL-työn tunnist. -asetuksena on Käytössä. Laite käyttää Asetus-valikossa määritettyä oletuskomentokieltä, jos PCL-työn tunnist. -asetuksena on Ei käytössä.
NPA-tila Käytössä Ei käytössä Automaattinen	Määritä tulostin käyttämään NPA-yhteyksikäytännön mukaisen kaksisuuntaisen tiedonsiirron erityiskäsittelyä. Huomautuksia: <ul style="list-style-type: none"> • Oletusasetus on Automaattinen. Automaattinen-asetuksella tulostin tarkistaa tiedot, määrittää muodon ja käsittelee sitten tiedot asianmukaisesti. • Tulostin käynnistyy automaattisesti uudelleen, kun asetusta muutetaan tulostimen ohjauspaneelissa. Valikkovalinta päivittyy.

Valinta	Tarkoitus
USB-puskuri Ei käytössä Automaattinen 3 kt - [sallittu enimmäiskoko]	Määritä USB-puskurin koko. Huomautuksia: <ul style="list-style-type: none"> Oletusasetus on Automaattinen. Ei käytössä -arvo poistaa työn puskuroidin käytöstä. USB-puskurin kokoa voidaan muuttaa 1 kt:n tarkkuudella. Puskurin enimmäiskoko määräytyy tulostimeen asennetun muistin määrän, muiden puskuroidin koon ja sen mukaan, onko Resurssien tallennus -asetus käytössä vai ei. Voit kasvattaa USB-puskurin enimmäiskokoa poistamalla rinnakkais-, sarja- ja verkkopuskurin käytöstä tai pienentämällä niiden kokoa. Tulostin käynnistyy automaattisesti uudelleen, kun asetusta muutetaan tulostimen ohjauspaneelissa. Valikkovalinta päivittyy.
Mac binaari PS Käytössä Ei käytössä Automaattinen	Määritä tulostimen käsittelemään Macintoshin binaarimuotoisia PostScript-tulostustöitä. Huomautuksia: <ul style="list-style-type: none"> Oletusasetus on Automaattinen. Käytössä-asetus käsittelee binaarimuotoiset PostScript-tulostustyöt. Ei käytössä -asetus suodattaa tulostustöitä käyttäen vakioyhteyskäytäntöä.
ENA Address (ENA-osoite) YYY.YYY.YYY.YYY	Aseta verkon osoitetiedot ulkoista tulostuspalvelinta varten. Huomautus: Tämä valikko on käytettävissä ainoastaan, kun tulostin on liitetty ulkoiseen tulostuspalvelimeen USB-portin kautta.
ENA Netmask (ENA-verkko- peite) YYY.YYY.YYY.YYY	Aseta verkkopeitetiedot ulkoista tulostuspalvelinta varten. Huomautus: Tämä valikko on käytettävissä ainoastaan, kun tulostin on liitetty ulkoiseen tulostuspalvelimeen USB-portin kautta.
ENA-yhdyskäytävä YYY.YYY.YYY.YYY	Aseta yhdyskäytävätiedot ulkoista tulostuspalvelinta varten. Huomautus: Tämä valikko on käytettävissä ainoastaan, kun tulostin on liitetty ulkoiseen tulostuspalvelimeen USB-portin kautta.

SMTP-asetukset-valikko

Valinta	Toiminto
Primary SMTP Gateway (Ensisijainen SMTP-yhdyskäytävä)	Määritä SMTP-palvelimen yhdyskäytävä ja portin tiedot. Huomautus: Oletusarvoinen SMTP-yhdyskäytävän portti on 25.
Primary SMTP Gateway Port (Ensisijaisen SMTP-yhdyskäytävän portti)	
Secondary SMTP Gateway (Toissijainen SMTP-yhdyskäytävä)	
Secondary SMTP Gateway Port (Toissijaisen SMTP-yhdyskäytävän portti)	
SMTP Timeout (SMTP-aikakatkaisu) 5–30	Määritä, miten monen sekunnin kuluttua palvelin lopettaa sähköpostin lähetyserityksen. Huomautus: Oletusasetus on 30 sekuntia.
Reply Address (Vastausosoite)	Määritä enintään 128 merkin vastausosoite tulostimen lähettämässä sähköpostiviestissä.

Valinta	Toiminto
Käytä SSL Ei käytössä Neuvottele pakollinen	Määritä tulostin käyttämään SSL-tekniikkaa, mikä parantaa turvallisuutta muodostettaessa yhteys SMTP-palvelimeen. Huomautuksia: <ul style="list-style-type: none"> Oletusasetus on Ei käytössä. Kun Neuvottele-asetus on käytössä, SMTP-palvelin selvittää, käytetäänkö SSL-suojaustekniikkaa.
SMTP Server Authentication (SMTP-palvelimen todennus) No authentication required (Todennusta ei tarvita) Kirjautuminen/Tavallinen CRAM-MD5 Digest-MD5 NTLM Kerberos 5	Määritä, minkä tyyppistä käyttäjän todennusta tulostusoikeudet edellyttävät. Huomautus: Oletusasetus on No authentication required (Todennusta ei tarvita).
Laitteeseen perustuva s-posti Ei mitään Käytä laitteen SMTP-valtuuksia	Määritä valtuudet, joita sovelletaan viestintään SMTP-palvelimen kanssa. Sähköpostin lähettämiseen tarvitaan valtuudet joissakin SMTP-palvelimissa. Huomautuksia: <ul style="list-style-type: none"> Laitteeseen perustuva s-posti -asetus on oletusarvoisesti Ei mitään. Laitekäyttäjätunnusta ja -salasanaa käytetään SMTP-palvelimeen kirjautumiseen, kun valittuna on Käytä laitteen SMTP-valtuuksia -vaihtoehto.
Device Userid (Laitekäyttäjätunnus)	
Laitesalasana	

Suojaus-valikko

Muut suojausasetukset -valikko

Valinta	Tarkoitus
Kirjautumisrajoitukset Kirjautumisen aikakatkaisu Etäkirjautumisen aikakatkaisu	Määritä tulostimen ohjauspaneelissa tehtyjen epäonnistuneiden kirjautumisyritysten määrä ja aika, ennen kuin laite lukitaan <i>kaikilta</i> käyttäjiltä. Huomautuksia: <ul style="list-style-type: none"> Kirjautumisen aikakatkaisu -kohdassa määritetään, kuinka kauan tulostimen ohjauspaneeli pysyy valmiustilassa, ennen kuin käyttäjä kirjataan automaattisesti ulos. Asetuksen arvo voi olla 1–900 sekuntia. Oletusasetus on 3 sekuntia. Etäkirjautumisen aikakatkaisu -kohdassa määritetään, kuinka kauan etäliittymä pysyy valmiustilassa, ennen kuin käyttäjä kirjataan automaattisesti ulos. Asetuksen arvo voi olla 1–120 minuuttia. Oletusasetus on 10 minuuttia.
PIN-tunnuksen vähimmäispituus 1–16	Rajoittaa PIN-koodin pituutta. Huomautus: 4 on oletusasetus.

Suojatarkistusloki-valikko

Valinta	Toiminto
Vie loki	Salli valtuutetun käyttäjän viedä tarkistusloki. Huomautuksia: <ul style="list-style-type: none"> Tarkistuslokin vieminen tulostimen ohjauspaneelista edellyttää, että tulostimeen on liitetty Flash-asema. Voit ladata tarkistuslokin myös Embedded Web Server -palvelimesta ja tallentaa sen tietokoneeseen.
Poista loki Poista heti Älä poista	Määritä, poistetaanko tarkistuslokit. Huomautus: Oletusasetus on Poista heti.
Määritä loki Ota tarkistus käyttöön Yes (Kyllä) No (Ei) Ota etäloki käyttöön No (Ei) Yes (Kyllä) Etälokiasetus 0–23 Lokiin kirjattavien tapahtumien vakavuus 0–7	Määritä, luodaanko tarkistuslokit ja miten ne luodaan. Huomautuksia: <ul style="list-style-type: none"> Ota tarkistus käyttöön -toiminnolla määritetään, tallennetaanko tapahtumat suojaustarkistuslokiin ja etä-syslogiin. Oletusarvo on Ei. Ota etäloki käyttöön -toiminnolla määritetään, lähetetäänkö lokit etäpalvelimeen. Oletusarvo on Ei. Etä-syslog-asetuksella määritetään arvo, jonka perusteella lokit lähetetään etä-syslog-palvelimeen. 4 on oletusasetus. Jos Suojatarkistusloki-toiminto on aktiivinen, kunkin tapahtuman vakavuusarvo kirjataan. 4 on oletusasetus.

Aseta päivämäärä ja aika -valikko

Valinta	Toiminto
Current Date and Time (Nykyinen päiväys ja aika)	Näytä tulostimen nykyiset päivämäärä- ja aika-asetukset.
Aseta päivä ja aika manuaalisesti [kirjoita pvm]	Aseta päivämäärä ja aika. Huomautuksia: <ul style="list-style-type: none"> Kosketusnäytöllä varustetuissa tulostinmalleissa päivämäärän ja kellonajan esitysmuoto on VVVV-KK-PP TT:MM. Päiväyksen ja ajan asettaminen manuaalisesti muuttaa Salli NTP -asetukseksi Ei. Tulostinmalleissa, joissa ei ole kosketusnäyttöä, päivämäärän ja kellonajan voi asettaa ohjatun toiminnon avulla muodossa VVVV-KK-PP-TT:MM.
Time Zone (Aikavyöhyke) [aikavyöhykeluettelo]	Valitse aikavyöhyke. Huomautus: GMT on oletusasetus niissä tulostinmalleissa, joissa ei ole kosketusnäyttöä.
Noudata kesäaikaa automaattisesti Käytössä Ei käytössä	Ota tulostimessa käyttöön kesäajan alkamis- ja päättymisaika Aikavyöhyke-asetuksen mukaisesti. Huomautus: Oletusasetus on Käytössä.

Valinta	Toiminto
Salli NTP (verkkoaikatoiminto) Käytössä Ei käytössä	Salli verkkoaikatoiminto, joka synkronoi verkossa olevien laitteiden kellot. Huomautuksia: <ul style="list-style-type: none"> Oletusasetus on Käytössä. Asetus poistetaan käytöstä, jos asetat päiväyksen ja ajan manuaalisesti.

Asetukset-valikko

Yleisasetukset-valikko

Valinta	Tarkoitus
Näytön kieli Englanti Francais Deutsch Italiano Espanol Dansk Norsk Nederlands Svenska Portugali Suomi Venäjä Polski Kreikka Magyar Turkce Cesky kiina (yksinkertaistettu) Perinteinen kiina Korea Japani	Määritä tulostimen näytön kieli. Huomautus: Kaikki kielet eivät ole käytettävissä kaikissa tulostimissa. Laitteeseen on ehkä asennettava erityislaitteisto, jotta kyseiset kielet voivat näkyä.
Näytä tarvikearviot Näytä arviot Älä näytä arvioita	Näytä tarvikkeiden arviot tulostimen ohjauspaneelissa, Embedded Web Server -palvelimessa, valikkoasetuksissa ja laitetilastojen raporteissa.
säästötila Ei käytössä Virta Virta/paperi Paperi	Minimoi virran, paperin ja erikoismateriaalin kulutus. Huomautuksia: <ul style="list-style-type: none"> Oletusasetus on Ei käytössä. Ei käytössä -asetus palauttaa tulostimen tehdasasetukset. Virta-asetus minimoi tulostimen käyttämän virran. Virta/paperi-asetus minimoi virran, paperin ja erikoismateriaalin kulutuksen. Paperi-asetus minimoi paperin ja tulostustyössä tarvittavan erikoismateriaalin kulutuksen.

Valinta	Tarkoitus
Suorita alkumäärittäminen Kyllä Ei	Suorita ohjattu asennustoiminto. Huomautuksia: <ul style="list-style-type: none"> Oletusasetus on Kyllä. Kun ohjattu asetusten määrittäminen on suoritettu ja maan valintanäytössä on valittu Valmis, oletusarvoksi vaihtuu Ei.
Paperikoot Yhdysvallat Metrinen	Määritä paperikokojen mittayksikkö Huomautuksia: <ul style="list-style-type: none"> US on oletusasetus. Alkuasetukset määrittyvät ohjatussa alkuasennuksessa tehdyn maa- tai aluevalinnan mukaan.
Aikakatkaisut Lepotila Ei käytössä 1–120 minuuttia	Määritä aika, jonka tulostin odottaa työn tulostamisen jälkeen ennen siirtymistä virransäästötilaan Huomautuksia: <ul style="list-style-type: none"> Oletusasetus on 30 minuuttia. Ei käytössä näkyy vain, kun Energiansäästö-asetukseksi on valittu Ei käytössä. Pienet arvot säästävät enemmän energiaa, mutta saattavat edellyttää tavallista pitempiä lämpenemisaikoja. Jos tulostin on jatkuvassa käytössä, kannattaa valita suuri asetusarvo. Näin tulostin pysyy useimmissa tapauksissa tulostusvalmiudessa ja lämpenemisaika on mahdollisimman pieni.
Aikakatkaisut Säästötilan aikakatkaisu Ei käytössä 1 hour (1 tunti) 2 tuntia 3 tuntia 6 tuntia 1 pv 2 päivää 3 päivää 1 viikko 2 vkoa 1 kk	Määritä, miten kauan tulostin odottaa ennen siirtymistä horrostilaan. Huomautuksia: <ul style="list-style-type: none"> Ei käytössä on oletusasetus kaikissa maissa EU-maita ja Sveitsiä lukuun ottamatta. 3 päivää on oletusasetus kaikissa Euroopan unionin maissa ja Sveitsissä.
Aikakatkaisut Hibernate Timeout on Connection (Säästötilan aikakatkaisu yhteyden ollessa olemassa) Säästö Ei säästötilaa	Aseta tulostin horrostilaan, vaikka aktiivinen Ethernet-yhteys on olemassa. Huomautus: Oletusasetus on Do Not Hibernate (Ei säästötilaa).
Aikakatkaisut Näytön aikakatkaisu 15–300 s	Määritä, miten monta sekuntia tulostin odottaa ennen palaamista valmiustilaan. Huomautus: Oletusasetus on 30 sekuntia.

Valinta	Tarkoitus
Aikakatkaisut Pitkä näytön aikakatkat. Käytössä Ei käytössä	Näytä ilmoitus, joka sallii näytön aikakatkaisun ajastimen nollaamisen tulostimen näyttöön palaamisen asemesta. Huomautus: Oletusasetus on Ei käytössä.
Aikakatkaisut Tulostuksen aikakatkaus Ei käytössä 1–255 s	Määritä, miten monta sekuntia tulostin odottaa työn loppumisilmoitusta ennen tulostustyön jäljellä olevan osan peruuttamista. Huomautuksia: <ul style="list-style-type: none"> Oletusasetus on 90 sekuntia. Kun asetuksen mukainen aika on kulunut, kaikki tulostimessa olevat osittain alustetut sivut tulostetaan ja tulostin tarkistaa, onko uusia tulostustöitä odottamassa. Tulostuksen aikakatkaus on käytettävissä vain, kun PCL-emulointi on käytössä. Tämä asetus ei vaikuta PostScript-emulointia käyttäviin tulostustöihin.
Aikakatkaisut Odotuksen aikakatkaus Ei käytössä 15–65535 s	Määritä, miten monta sekuntia tulostin odottaa lisätietoja, ennen kuin se peruuttaa työn. Huomautus: Oletusasetus on 40 sekuntia.
Tulostuksen palautus Automaattinen jatko Ei käytössä 5–255 s	Salli tulostimen jatkaa toimintaansa automaattisesti tietyissä offline-tilanteissa, joita ei ole ratkaistu määritetyn ajanjakson kuluessa Huomautus: Oletusasetus on Ei käytössä.
Tulostuksen palautus Tukoselvitys Käytössä Ei käytössä Automaattinen	Määritä, tulostaako tulostin juuttuneet sivut. Huomautuksia: <ul style="list-style-type: none"> Oletusasetus on Automaattinen. Tulostin tulostaa jumiutuneet sivut uudelleen, jos sivujen säilyttämiseen tarvittavaa muistitilaa ei tarvita tulostimen muihin tehtäviin. Jos asetus on Käytössä, tulostin tulostaa juuttuneet sivut aina. Jos asetus on Ei käytössä, tulostin ei tulosta juuttuneita sivuja.
Tulostuksen palautus Tukosavustaja Käytössä Ei käytössä	Huomautuksia: <ul style="list-style-type: none"> Oletusasetus on Käytössä. Kun Tukosavustaja on käytössä, tulostin jättää tyhjä tai osittain tulostetut sivut automaattisesti vakioalustalle juuttuneen sivun poistamisen jälkeen. Kun Tukosavustaja ei ole käytössä, käyttäjän on poistettava kaikki sivut kaikista mahdollisista paikoista, joissa on tukos.
Tulostuksen palautus Sivun suojaus Ei käytössä Käytössä	Voit tulostaa sivun, joka ei välttämättä muutoin olisi tulostunut. Huomautuksia: <ul style="list-style-type: none"> Oletusasetus on Ei käytössä. Ei käytössä -asetuksella tulostin tulostaa sivun osittain, kun muisti ei riitä koko sivun tulostamiseen. Jos asetus on Käytössä, tulostin käsittelee ja tulostaa koko sivun.
Paina Lepo-painiketta Älä tee mitään Lepo Säästö	Määritä, miten tulostin reagoi vapaatilassa Lepo-painikkeen lyhyeen painallukseen. Huomautus: Oletusasetus on Lepo.

Valinta	Tarkoitus
Paina Lepo-painiketta alhaalla Älä tee mitään Lepo Säästö	Määritä, miten tulostin reagoi käyttämättömyystilassa Lepo-painikkeen pitkään painallukseen. Huomautus: Oletusasetus on Lepo.
Oletusasetukset Älä palauta Palauta nyt	Käytä tulostimen tehdasasetuksia. Huomautuksia: <ul style="list-style-type: none"> Oletusasetus on Älä palauta. Jos valitset Älä palauta, käyttäjän määrittämät asetukset säilyvät. Palauta-vaihtoehto palauttaa tulostimen kaikki oletusasetukset paitsi Verkko/portit-valikon asetukset. Kaikki RAM-muistiin tallennetut lataukset poistetaan. Tämä ei vaikuta flash-muistiin tallennettuihin latauksiin.
Mukautettu aloitusviesti Ei käytössä IP-osoite Palvelinimi Yhteystiedon nimi Paikka Zero Configuration-nimi Mukautettu teksti 1	Valitse mukautettu aloitusviesti, joka näkyy tulostimen tilan vaihtoehtoisena näyttönä. Huomautus: Oletusasetus on Ei käytössä.

Asetus-valikko

Valinta	Tarkoitus
Komentokieli PCL-emulointi PS-emulointi	Määritä oletuskomentokieli. Huomautuksia: <ul style="list-style-type: none"> Oletusasetus on PCL-emulointi. PostScript-emulointi-asetus käsittelee tulostustyöt PostScript-kielillä. PCL-emulointi-asetus käsittelee tulostustyöt PCL-kielillä. Komentokielen asettaminen oletukseksi ei estä sovellusohjelmaa lähettämästä töitä, joiden tulostusta ohjataan jollakin muulla komentokielellä.
Tulostusalue Normaali Koko sivu	Määritä looginen ja fyysinen tulostusalue. Huomautuksia: <ul style="list-style-type: none"> Oletusasetus on Normaali. Kun yrität tulostaa tietoja Normaali-asetuksen määrittämälle ei-tulostettavalle alueelle, tulostin leikkaa kuvan rajan kohdasta. Koko sivu -asetuksella kuva voidaan siirtää Normaali-asetuksen määrittämälle ei-tulostettavalle alueelle. Tämä asetus vaikuttaa vain sivuihin, jotka tulostetaan käyttämällä PCL 5e -komentokieltä. Se ei vaikuta sivuihin, jotka tulostetaan käyttämällä PCL XL- tai PostScript-komentokieltä.
Tallennuspaikka RAM-muisti Flash-muisti	Määritä latausten tallennuspaikka. Huomautuksia: <ul style="list-style-type: none"> Oletusasetus on RAM-muisti. Lataukset voidaan tallentaa RAM-muistiin ainoastaan väliaikaisesti. Flash-muistissa lataukset säilyvät pysyvästi. Lataukset säilyvät flash-muistissa, vaikka tulostimen virta katkaistaan. Tämä asetus näkyy ainoastaan, kun valinnainen flash-muisti on asennettu.

Valinta	Tarkoitus
Resurssien tallennus Käytössä Ei käytössä	<p>Määritä, mitä tulostin tekee ladatuille resursseille, kuten RAM-muistiin tallennetuille fonteille ja makroille, jos tulostin vastaanottaa tulostustyön, joka edellyttää muistia enemmän kuin on käytettävissä.</p> <p>Huomautuksia:</p> <ul style="list-style-type: none"> Oletusasetus on Ei käytössä. Jos asetus on Ei käytössä, tulostin säilyttää lataukset ainoastaan siihen saakka, kun muistia tarvitaan. Latauksia poistetaan tulostustöiden käsittelemistä varten. Jos asetukseksi on valittu Käytössä, tulostin säilyttää lataukset myös kielen muuttamisen ja tulostimen asetusten palauttamisen aikana. Jos tulostimen muisti loppuu kesken, tulostimen näyttöön tulee teksti Muisti täynnä [38], mutta ja latauksia ei poisteta.

Viimeistely-valikko

Valinta	Toiminto
Sivut (kaksipuolisuus) Yksipuolinen Kaksipuolinen	<p>Määritä, onko kaksipuolinen tulostus kaikkien tulostustöiden oletus.</p> <p>Huomautuksia:</p> <ul style="list-style-type: none"> 1-puolinen on oletusasetus. Voit määrittää kaksipuolisen tulostuksen ohjelmistosovelluksessa. <p>Windows-käyttäjät:</p> <ol style="list-style-type: none"> Valitse Tiedosto >Tulosta. Valitse Ominaisuudet, Määritykset, Asetukset tai Asennus. <p>Macintosh-käyttäjät:</p> <ol style="list-style-type: none"> Valitse Tiedosto >Tulosta. Muuta asetuksia Tulosta-valintaikkunassa ja ponnahdusvalikoissa.
Kaksipuolinen sidonta Long Edge (Pitkä reuna) Lyhyt reuna	<p>Määritä kaksipuolisina tulostettavien sivujen sidonta- ja tulostustapa.</p> <p>Huomautuksia:</p> <ul style="list-style-type: none"> Pitkä reuna on oletusasetus. Pitkä reuna -asetusta käytettäessä sivut sidotaan sivun pitkältä reunalta (pystytulostuksessa vasen reuna ja vaakatulostuksessa yläreuna). Lyhyt reuna -asetusta käytettäessä sivut sidotaan sivun lyhyeltä reunalta (pystytulostuksessa yläreuna ja vaakatulostuksessa vasen reuna).
Kopiomäärä 1–999	<p>Määritä kunkin tulostustyön oletuskopiomäärä.</p> <p>Huomautus: Oletusasetus on 1.</p>
Tyhjät sivut Do Not Print (Älä tulosta) Tulosta	<p>Määritä, lisätäänkö tulostustyöhön tyhjiä sivuja.</p> <p>Huomautus: Oletusasetus on Älä tulosta.</p>
Lajittelu (1,1,1) (2,2,2) (1,2,3) (1,2,3)	<p>Säilyttää tulostustyön sivut järjestyksessä tulostettaessa useita kopioita</p> <p>Huomautus: (1,2,3) (1,2,3) on oletusasetus.</p>

Valinta	Toiminto
Erotinsivut Ei käytössä Between Copies (Kopioiden väliin) Between Jobs (Töiden väliin) Between Pages (Arkkien väliin)	Määrittää, lisätäänkö tyhjiä erotinsivuja. Huomautuksia: <ul style="list-style-type: none"> Oletusasetus on Ei käytössä. Jos valitset Kopioiden väliin, laite lisää tulostustyön kopioiden väliin tyhjän arkin, jos Lajittelu-asetuksen arvo on (1,1,1) (2,2,2). Jos Lajittelu-asetukseksi on valittu (1,2,3) (1,2,3), tyhjä sivu tulostuu tulostettujen sivujen jokaisen sarjan väliin (kaikkien sivujen 2 ja kaikkien sivujen 3 jälkeen ja niin edelleen). Jos valitset Between Jobs (Töiden väliin), laite lisää tyhjän arkin tulostustöiden väliin. Jos valitset Arkkien väliin, laite lisää tyhjän arkin tulostustyön jokaisen sivun jälkeen. Tämä on hyödyllinen kalvoja tulostettaessa tai silloin, kun asiakirjaan halutaan tulostaa tyhjiä sivuja.
Erotinsiv. lähde Lokero [x] Monisyöttölaite	Määrittää erotinsivujen paperilähteen. Huomautus: Tray 1 (Lokero 1) on oletusasetus.
Paper Saver (Paperinsäästö) Ei käytössä 2 sivua/arkki 3 sivua/arkki 4 sivua/arkki 6 sivua/arkki 9 sivua/arkki 12 sivua/arkki 16 sivua/arkki	Tulosta paperiarkin yhdelle puolelle useita pienennettyjä sivuja. Huomautuksia: <ul style="list-style-type: none"> Oletusasetus on Ei käytössä. Kullekin sivulle tulostetaan valitun numeron mukainen määrä kuvia.
Paperinsäästön järjestys Horizontal (Vaaka) Käänteinen vaaka Käänteinen pysty Pysty	Määritä monisivuisten kuvien paikka, kun käytetään Monisivu-toimintoa. Huomautuksia: <ul style="list-style-type: none"> Oletusasetus on Vaaka. Paikka määräytyy sivun kuvien lukumäärän ja sen mukaan, ovatko ne pysty- vai vaakasuunnassa.
Paperinsäästön suunta Auto (Automaattinen) Landscape (Vaaka) Portrait (Pysty)	Määritä monisivuisen asiakirjan suunta. Huomautus: Oletusasetus on Automaattinen. Tulostin valitsee pysty- tai vaakasuunnan.
Paperinsäästön reuna None (Ei mitään) Solid (Tasainen)	Tulosta reunat, kun Paperinsäästö-asetus on käytössä. Huomautus: Oletusasetus on Ei mitään.

Laatu-valikko

Valinta	Toiminto
Tulostustarkkuus 300 dpi 600 dpi 1200 dpi 1200 Image Q 2400 Image Q	Määritä tulostustarkkuus pisteinä tuumalla. Huomautus: 600 dpi on tehdasasetus.
Kuvapistetehostus Ei käytössä Fontit Vaakasuoraan Pystysuoraan Kumpaankin suuntaan Yksittäinen	Ota käyttöön lisää pikseleitä kuvapisteiden ryhmissä tulostusta varten, mikä parantaa selvyttä ja kuvien laatua vaaka- tai pystysuunnassa tai fonttien laatua Huomautus: Oletusasetus on Ei käytössä.
Väriin tummuus 1-10	Tulosteen vaalentaminen tai tummentaminen. Huomautuksia: <ul style="list-style-type: none"> • 8 on oletusasetus. • Voit säästää väriainetta valitsemalla pienemmän numeron.
Viivojen korjaus Käytössä Ei käytössä	Ottaa käyttöön tulostustilan, jota suositellaan esimerkiksi rakennuspiirustusten, karttojen, virtapiiri-kaavioiden ja vuokaavioiden tulostamiseen Huomautuksia: <ul style="list-style-type: none"> • Oletusasetus on Ei käytössä. • Tämän asetuksen voi määrittää tulostinohjelmistossa. Windows-käyttäjät: valitse File (Tiedosto) >Print (Tulosta) ja valitse sitten Properties (Ominaisuudet), Preferences (Määrittäykset), Options (Asetukset) tai Setup (Asennus). Macintosh-käyttäjät: valitse File (Arkisto) >Print (Tulosta) ja määritä sitten asetukset tulostusvalintataulun ja ponnahdusvalikkojen avulla. • Tämän asetuksen voi määrittää Embedded Web Server -palvelimessa kirjoittamalla verkkotulostimen IP-osoitteen verkkoselaimen osoitekenttään.
Harmaankorjaus Automaattinen Ei käytössä	Säättää kuvissa käytetyn kontrastinparannuksen automaattisesti. Huomautus: Oletusasetus on Automaattinen.
Kirkkaus -6-6	Vaalentaa tai tummentaa tulostetta. Voit säästää väriainetta valitsemalla vaaleat tulosteet. Huomautus: 0 on oletusasetus.
Kontrasti 0-5	Säädi tulosteiden kontrastia. Huomautus: 0 on oletusasetus.

Utilities (Apuohjelmat) -valikko

Valinta	Tarkoitus
Alusta Flash Kyllä Ei	Alusta flash-muisti. Varoitus — Vaurioitumisen mahdollisuus: Älä katkaise tulostimen virtaa flash-muistin alustuksen aikana. Huomautuksia: <ul style="list-style-type: none"> Flash-muistilla tarkoitetaan tulostimeen asennettua flash-muistikorttia. Jos valitset Kyllä, kaikki flash-muistin tiedot poistetaan. Jos valitset Ei, alustuspyyntö peruutetaan. Flash-muistikortti ei saa olla luku-/kirjoitus- tai kirjoitussuojattu. Valikkokohta näkyy vain, jos toimiva Flash-muistikortti on asennettuna.
Heksatulostus	Ohjeita tulostustyön ongelmien selvittämiseen. Huomautuksia: <ul style="list-style-type: none"> Kun toiminto on käytössä, kaikki tulostimeen lähetetyt tiedot tulostetaan heksadesimaaleina ja merkkeinä, eikä hallintakoodeja suoriteta. Voit lopettaa heksatulostuksen katkaisemalla tulostimen virran tai palauttamalla tulostimen tehdasasetukset.
Peittävyysarvio Ei käytössä Käytössä	Arvio prosentteina, miten suuren osan sivusta musta väriaine peittää. Arvio tulostetaan erilliselle sivulle kunkin tulostustyön loppuun. Huomautus: Oletusasetus on Ei käytössä.

XPS-valikko

Käytettävä kohde	Tarkoitus
Tulosta virhesivu Ei käytössä Käytössä	Tulosta virhetietosivu, mukaan lukien XML-merkintävirheet. Huomautus: Oletusasetus on Ei käytössä.

PDF-valikko

Käytettävä kohde	Tarkoitus
Sovita sivulle Kyllä Ei	Muuta sivun kokoa siten, että se mahtuu valitulle paperikoolle. Huomautus: Oletusarvo on Ei.
Kommentit Älä tulosta Tulosta	Tulosta PDF-tiedoston huomautukset. Huomautus: Oletusasetus on Älä tulosta.

PostScript-valikko

Valinta	Tarkoitus
Tulosta PS-virhe Käytössä Ei käytössä	Tulosta sivu, joka sisältää PostScript-virheen. Huomautus: Oletusasetus on Ei käytössä.
Lukitse PS-käynnistystila Käytössä Ei käytössä	Poista k. SysStart-tiedosto Huomautus: Oletusasetus on Ei käytössä.
Fonttijärjestys Vakio Flash-muisti	Määritä fonttien hakujärjestys. Huomautuksia: <ul style="list-style-type: none"> • Oletusasetus on Vakio. • Tämä valikkokohta on käytettävissä vain, jos flash-muistikortti on asennettu ja toimii oikein. • Varmista, ettei flash-muistikortti ole luku-/kirjoitussuojattu, kirjoitussuojattu tai salasanasuojattu. • Työpuskurin koko -asetus ei saa olla 100 %.

PCL-emulointi-valikko

Valinta	Toiminto
Fonttilähde vakio Ladatut Flash All (Kaikki)	Määritä Fontin nimi -valikossa käytetyt fontit. Huomautuksia: <ul style="list-style-type: none"> • Oletusasetus on Vakio. Vakio näyttää RAM-muistiin ladatut oletusfontit. • Ladatut-asetus näyttää kaikki RAM-muistiin ladatut fontit. • Flash näyttää kaikki kyseisen asetuksen fontit. Valinnaisen Flash-muistin on oltava kunnolla alustettu, eikä se saa olla luku- ja kirjoitussuojattu, kirjoitussuojattu tai salasanasuojattu. • Kaikki-asetus näyttää kaikkien lisävarusteiden fontit.
Fontin nimi Courier 10	Näyttää tietyn fontin ja lisävarusteen, jossa fontti sijaitsee Huomautus: Courier 10 on oletusasetus. Courier 10 näyttää fontin nimen ja tunnuksen sekä fontin tallennuspaikan tulostimessa. Fonttilähteen lyhenteet ovat: R - Vakio, F - Flash-muisti, K - Levy, D - Ladatut.
Symbolijoukko 10U PC-8 12U PC-850	Kunkin fonttiniimen merkistö Huomautuksia: <ul style="list-style-type: none"> • 10U PC-8 on oletusasetus Yhdysvalloissa. 12U PC-850 on kansainvälinen oletusasetus. • Merkistö on aakkosten ja numeroiden, väli- ja erikoismerkkien sarja. Symbolijoukot tukevat eri kielten tai tietyn ohjelman vaatimuksia, kuten tieteellisessä tekstissä käytettäviä matemaattisia symboleita. Ainoastaan tuetut merkistöt näkyvät.

Valinta	Toiminto
PCL-valikon asetukset pistekoko 1.00–1008.00	Muuta skaalattavien typografisten fonttien pistekoko. Huomautuksia: <ul style="list-style-type: none"> • Oletusasetus on 12. • Pistekoko viittaa fontin merkkien korkeuteen. Yksi piste on keskimäärin 0,014 tuumaa. • Pistekokoa voidaan suurentaa tai pienentää 0,25 pisteen tarkkuudella.
PCL-valikon asetukset Tiheys 0.08–100	Määritä fontin tiheys skaalattavia kiinteävälisiä fontteja varten. Huomautuksia: <ul style="list-style-type: none"> • 10 on oletusasetus. • Tiheys viittaa kiinteävälisten merkkien lukumäärään yhdellä tuumalla (cpi). • Tiheyttä voidaan suurentaa tai pienentää 0,01 cpi:n tarkkuudella. • Jos valittu fontti on ei-skaalattava kiinteävälinen fontti, sen tiheys näytetään, mutta sitä ei voida muuttaa.
PCL-valikon asetukset Suunta Portrait (Pysty) Landscape (Vaaka)	Määrittää tekstin ja kuvien suunnan sivulla Huomautuksia: <ul style="list-style-type: none"> • Oletusasetus on Pysty. Pysty-asetuksella teksti ja grafiikka tulostetaan sivun lyhyen reunan suuntaisesti. • Vaaka-asetuksella teksti ja grafiikka tulostetaan sivun pitkän reunan suuntaisesti.
PCL-valikon asetukset Riviä/sivu 1–255	Määritä, montako riviä tulostetaan yhdelle sivulle. Huomautuksia: <ul style="list-style-type: none"> • Tray 60 (Lokero 1) on oletusasetus. Muiden maiden/alueiden oletusasetus on 64. • Tulostettavien rivien väli määräytyy Riviä/sivu-, Paperikoko- ja Suunta-asetuksen mukaan. Valitse haluamasi paperikoko ja suunta ennen kuin muutat Riviä/sivu-asetusta.
PCL-valikon asetukset A4-leveys 198 mm 203 mm	Määritä tulostin tulostamaan A4-kokoiselle paperille. Huomautuksia: <ul style="list-style-type: none"> • 198 mm on oletusasetus. • 203 mm -asetus määrittää sivun leveyden siten, että sivulle mahtuu 80 merkkiä, joiden tiheys on 10.
PCL-valikon asetukset Autom.CR LFn jäl Käytössä Ei käytössä	Määritä, tekeekö tulostin automaattisen rivinvaihdon rivinsiirtokomennon jälkeen. Huomautus: Oletusasetus on Ei käytössä.
PCL-valikon asetukset Autom.LF CRn jäl Käytössä Ei käytössä	Määritä, tekeekö tulostin automaattisen rivinsiirron rivinvaihtokomennon jälkeen. Huomautus: Oletusasetus on Ei käytössä.

Valinta	Toiminto
<p>Lokeron uud.num.</p> <p>Määritä monisyöttö Ei käytössä Ei mitään 0–199</p> <p>Määritä lokero [x] Ei käytössä None (Ei mitään) 0–199</p> <p>Määr. käsins. paperi Ei käytössä None (Ei mitään) 0–199</p> <p>Määritä kirjekuoren käsinsyöttö Ei käytössä None (Ei mitään) 0–199</p>	<p>Määrittää tulostimen asetukset siten, että se voi toimia yhdessä niiden tulostinohjelmistojen tai sovellusten kanssa, joiden paperilokero- ja syöttölaitemäärittelyt ovat erilaiset.</p> <p>Huomautuksia:</p> <ul style="list-style-type: none"> • Oletusasetus on Ei käytössä. • Ei mitään ei voi valita. Se näkyy näytössä vain PCL 5 -komentokielen valitsemana. Se ohittaa myös paperinsyötön valintakomennon. • 0–199 sallii asetuksen mukauttamisen.
<p>Lokeron uudelleennumerointi</p> <p>Näytä tehdasoletukset</p> <p>Monitoimilaitteen oletusarvo = 8</p> <p>T1-oletus = 1</p> <p>T1-oletus = 4</p> <p>T1-oletus = 5</p> <p>T1-oletus = 20</p> <p>T1-oletus = 21</p> <p>Kirjekuoren oletus = 6</p> <p>Käsinsyötön paperioletus = 2</p> <p>Käsinsyötön kirjekuorioletus = 3</p>	<p>Näyttää kunkin lokeron tai syöttölaitteen oletusasetuksen.</p>
<p>Lokeron uud.num.</p> <p>Palauta oletukset</p> <p>Yes (Kyllä)</p> <p>No (Ei)</p>	<p>Tämä palauttaa kaikkien lokeroiden ja syöttölaitteiden oletusasetukset.</p>

HTML-valikko

Käytettävä kohde		Tarkoitus
Fontin nimi Albertus MT Antique Olive Apple Chancery Arial MT Avant Garde Bodoni Bookman Chicago Clarendon Cooper Black Copperplate Coronet Courier Eurostile Garamond Geneva Gill Sans Goudy Helvetica Hoefler Text Intl CG Times Intl Courier Intl Univers	Joanna MT Letter Gothic Lubalin Graph Marigold MonaLisa Recut Monaco New CenturySbk New York Optima Oxford Palatino StempelGaramond Taffy Times TimesNewRoman Univers Zapf Chancery NewSansMTCS NewSansMTCT New SansMTJA NewSansMTKO	Määritä HTML-asiakirjojen oletusfontti. Huomautus: Jos HTML-asiakirjalle ei ole määritetty fonttia, siinä käytetään Times-fonttia.

Käytettävä kohde	Tarkoitus
Fonttikoko 1–255 pt	Määritä HTML-asiakirjojen oletusfonttikoko. Huomautuksia: <ul style="list-style-type: none"> • 12 pt on oletusasetus. • Fonttikokoa voidaan kasvattaa 1 pisteen tarkkuudella.
Sovita 1–400%	Skaalaa HTML-asiakirjojen oletusfontti. Huomautuksia: <ul style="list-style-type: none"> • Oletusasetus on 100 %. • Skaalausta voidaan kasvattaa yhden prosentin tarkkuudella.
Suunta Pysty Vaaka	Määritä HTML-asiakirjojen sivun suunta. Huomautus: Oletusasetus on Pysty.
Reunuksen koko 8–255 mm	Määritä HTML-asiakirjojen sivun reunus. Huomautuksia: <ul style="list-style-type: none"> • 19 mm on oletusasetus. • Reunuksen kokoa voidaan kasvattaa 1 mm:n tarkkuudella.

Käytettävä kohde	Tarkoitus
Taustat Älä tulosta Tulosta	Määritä, tulostetaanko HTML-asiakirjan tausta. Huomautus: Oletusasetus on Tulosta.

Kuva-valikko

Käytettävä kohde	Tarkoitus
Automaattinen sovitus Käytössä Ei käytössä	Valitse optimaalinen paperikoko, skaalaus ja suunta. Huomautus: Oletusasetus on Käytössä. Se ohittaa joidenkin kuvien skaalaus- ja suunta-asetukset.
Käänteinen Käytössä Ei käytössä	Muuta kaksisävyiset mustavalkokuvat käänteisiksi. Huomautuksia: <ul style="list-style-type: none"> Oletusasetus on Ei käytössä. Asetus ei koske GIF- ja JPEG-kuvia.
Skaalaus Ankkuroi ylävasen Parhaiten sopiva Ankkuroi keskelle Sovita korkeus/leveys Sovita korkeus Sovita leveys	Skaalaa kuva valitun paperikoon mukaan. Huomautuksia: <ul style="list-style-type: none"> Oletusasetus on Parhaiten sopiva. Kun Automaattinen sovitus -asetus on Käytössä, Skaalaus-asetus on automaattisesti Parhaiten sopiva.
Suunta Pysty Vaaka Käänt. pysty Käänt. vaaka	Aseta kuvan suunta. Huomautus: Oletusasetus on Pysty.

Ohjevalikko

Help (Ohje) -valikko sisältää ohjesivuja, jotka on tallennettu tulostimeen PDF-tiedostoina. Niissä on tietoja tulostimen käyttämisestä ja tulostamisesta.

Tulostimessa on englannin-, espanjan-, ranskan- ja saksankielisiä sivuja. Muunkieliset ohjesivut ovat *Ohjelmisto ja käyttöoppaat* -CD-levyllä.

Valinta	Toiminto
Tulosta kaikki oppaat	Kaikkien oppaiden tulostaminen.
Tulostuslaatu	Tulostuslaatuongelmien ratkaisemista koskevien tietojen tulostaminen.
Tulostusopas	Paperin ja muiden erikoistulostusmateriaalien lisäämistä koskevien tietojen tulostaminen.
Tulostusmateriaaliopas	Lokeroiden ja syöttölaitteiden tukemien paperikokojen luettelon tulostaminen.
Toistuvien virheiden opas	Tulostusongelmien ratkaisuohteiden tulostaminen.
Menu Map (Valikkokartta)	Ohjauspaneelin valikoiden ja asetusten luettelon tulostaminen.
Information Guide (Tieto-opas)	Lisätietojen paikantamisohjeiden tulostaminen.

Valinta	Toiminto
Yhteysopas	Tulostimen liittämistä paikallisesti (USB) tai verkkoon koskevien tietojen tulostaminen.
Kuljetusopas	Tulostimen kuljettamisesta turvallisesti koskevien tietojen tulostaminen.

Rahan ja ympäristön säästäminen

Paperin ja väriaineen säästäminen

Tutkimusten mukaan jopa 80 prosenttia tulostimen hiilijalanjäljestä liittyy paperinkäyttöön. Hiilijalanjälkeä voi pienentää merkittävästi käyttämällä uusiopaperia ja noudattamalla tulostussuosituksia, kuten tulostamista paperin molemmille puolille ja useiden sivujen tulostamista yhden paperin yhdelle puolelle.

Lisätietoja nopeista keinoista säästää paperia ja energiaa tulostimen asetusten avulla on kohdassa Säästötilan käyttäminen.

Uusiopaperin käyttäminen

Otamme ympäristöasiat huomioon ja tuemme lasertulostimiin tarkoitetun uusiopaperin käyttämistä. Lisätietoja tulostimessa hyvin toimivista uusiopapereista on kohdassa ”Uusiopaperin ja muiden toimistopaperien käyttäminen” sivulla 40.

Tulostustarvikkeiden säästäminen

Paperin molempien puolien käyttäminen

Jos tulostimesi tukee kaksipuolista tulostusta, voit määrittää, tulostetaanko asiakirja yhdelle vai molemmille puolille, valitsemalla **Kaksipuolinen tulostaminen** -asetuksen Tulosta-valintaikkunasta.

Useiden sivujen tulostaminen yhdelle arkille

Voit tulostaa jopa 16 monisivuisen asiakirjan peräkkäistä sivua yhdelle paperiarkille valitsemalla Tulosta-valintaikkunasta jonkin Monisivutulostus-asetuksen.

Ensimmäisen vedoksen tarkistaminen

Ennen asiakirjan tulostamista tai useiden kopioiden tekemistä:

- Tarkastele asiakirjan ulkoasua ennen tulostamista tulostuksen esikatselutoiminnolla, jonka voi valita Tulosta-valintaikkunasta.
- Tulosta yksi kopio ja tarkista asiakirjan sisältö ja ulkoasu.

Paperitukosten välttäminen

Vältä paperitukokset asettamalla paperilaji ja -koko oikein. Lisätietoja on kohdassa ”Tukosten välttäminen” sivulla 102.

Energian säästäminen

Säästötilan käyttäminen

Säästötilaa käyttämällä voit valita nopeasti käyttöön yhden tai useampia asetuksia, jotka vähentävät tulostimen ympäristökuormitusta.

1 Siirry tulostimen ohjauspaneelissa kohtaan

 >Asetukset >Asetukset >  >Yleiset asetukset >  >Säästötila >  > valitse asetus

Käytettävä kohde	Tarkoitus
Ei käytössä	Valitse käyttöön oletusasetukset kaikissa Säästötila-toiminnoissa. Tämä asetus tukee tulostimen suorituskykytietoja.
Virta	Virrankulutuksen pienentäminen, erityisesti tulostimen ollessa valmiustilassa. <ul style="list-style-type: none"> Tulostimen koneisto ei käynnisty, ennen kuin työ on valmis tulostettavaksi. Voit havaita lyhyen viiveen ennen ensimmäisen sivun tulostumista. Tulostin siirtyy lepotilaan, kun viimeisestä toiminnosta on kulunut yksi minuutti.
Virta/paperi	Valitse käyttöön kaikki Virta- ja Paperi-tilojen asetukset.
Tavallinen paperi	<ul style="list-style-type: none"> Ota käyttöön automaattisen kaksipuolinen tulostus. Poista Tulosta loki -asetus käytöstä.

2 Paina -näppäintä.

Tulostimen käyttöönsä hiljentäminen

Hiljennä tulostimen tuottamaa ääntä käyttämällä Hiljaista tilaa.

1 Siirry tulostimen ohjauspaneelissa kohtaan

 >Asetukset >Asetukset >  >Yleisasetukset >  >Hiljainen tila > 

2 Valitse haluamasi asetus.

Valinta	Toiminto
Käytössä	Hiljennä tulostimen käyttööntä. Huomautuksia: <ul style="list-style-type: none"> Tulostustyöt käsitellään tavallista hitaammin. Tulostimen koneisto ei käynnisty, ennen kuin asiakirja on valmis tulostettavaksi. Voit havaita lyhyen viiveen ennen ensimmäisen sivun tulostumista.
Ei käytössä	Valitse käyttöön tehdasasetukset. Huomautus: Tämä asetus tukee tulostimen suorituskykytietoja.

3 Paina .

Lepotilan säätäminen

Voit säästää energiaa vähentämällä sitä minuuttimäärää, jonka tulostin odottaa ennen lepotilaan siirtymistä.

Asetuksen arvo voi olla 1–180 minuuttia. Oletusasetus on 30 minuuttia.

Embedded Web Serverin avulla

- 1 Avaa web-selain ja kirjoita tulostimen IP-osoite selaimen osoitekenttään.

Huomautuksia:

- Voit tarkastella tulostimen IP-osoitetta Verkkoraportit-valikon TCP/IP-osiosta. IP-osoite on neljä pisteillä erotettua numerosarjaa, kuten 123.123.123.123.
- Jos käytät välityspalvelinta, poista se tilapäisesti käytöstä, jotta verkkosivu latautuu oikein.

- 2 Napsauta **Asetukset > Yleiset asetukset > Aikakatkaisut**.

- 3 Voit antaa lepotilakenttään minuuttimäärän, jonka tulostin odottaa ennen lepotilaan siirtymistä.

- 4 Valitse **Lähetä**.

Tulostimen ohjauspaneelin käyttäminen

- 1 Siirry tulostimen ohjauspaneelissa kohtaan

 > **Asetukset** > **Asetukset** >  > **Yleiset asetukset** >  > **Aikakatkaisut** >  > **Lepotila** > 

- 2 Valitse lepotilakentässä vasemmalla tai oikealla nuolipainikkeella minuuttimäärä, jonka tulostin odottaa ennen lepotilaan siirtymistä.

- 3 Paina  -näppäintä.

Säästötilan käyttäminen

Säästötila on erittäin vähän virtaa kuluttava käyttötila. Kun laite on Säästötilassa, muista järjestelmistä ja laitteista katkaistaan virta turvallisesti.

Huomautus: Säästö- ja lepotilat voi ajastaa.

Embedded Web Serverin avulla

- 1 Avaa web-selain ja kirjoita tulostimen IP-osoite selaimen osoitekenttään.

Huomautuksia:

- Voit tarkastella tulostimen IP-osoitetta Verkkoraportit-valikon TCP/IP-osiosta. IP-osoite on neljä pisteillä erotettua numerosarjaa, kuten 123.123.123.123.
- Jos käytät välityspalvelinta, poista se tilapäisesti käytöstä, jotta verkkosivu latautuu oikein.

- 2 Napsauta **Asetukset > Yleiset asetukset > Lepo-painikkeen asetukset**.

- 3 Valitse avattavasta Paina Lepo-painiketta- tai Paina Lepo-painiketta alhaalla -valikosta **Säästö**.

- 4 Valitse **Lähetä**.

Tulostimen ohjauspaneelin käyttäminen

- 1 Siirry tulostimen ohjauspaneelissa kohtaan

 >Asetukset >Asetukset >  >Yleiset asetukset > 

- 2 Paina **Paina Lepo-painiketta** tai **Paina Lepo-painiketta alhaalla** ja paina sitten -painiketta.

- 3 Paina **Säästö** > -painiketta.

Tulostimen näytön kirkkauden säätäminen

Jos haluat säästää virtaa tai sinun on vaikea lukea näyttöä, voit säätää näytön kirkkautta.

Embedded Web Server -palvelun käyttäminen

- 1 Avaa web-selain ja kirjoita tulostimen IP-osoite selaimen osoitekenttään.

Huomautuksia:

- Voit tarkastella tulostimen IP-osoitetta Verkko/Portit-valikon TCP/IP-osiosta. IP-osoite on neljä pisteillä erotettua numerosarjaa, kuten 123.123.123.123.
- Jos käytät välityspalvelinta, poista se tilapäisesti käytöstä, jotta verkkosivu latautuu oikein.

- 2 Valitse **Asetukset >Yleiset asetukset**.

- 3 Kirjoita haluamasi näytön kirkkausprosentti Näytön kirkkaus -kenttään.

- 4 Valitse **Lähetä**.

Kierrättäminen

Dell-tuotteiden kierrättäminen

Dell-tuotteiden palauttaminen kierrätettäväksi:

- 1 Siirry web-sivustoomme: www.dell.com/recycle.

- 2 Valitse maa tai alue.

- 3 Seuraa tietokoneen näytön ohjeita.

Tulostimen suojaaminen

Suojauslukituksen käyttäminen

Tulostimessa on suojauslukitustoiminto. Kiinnitä useimpien kannettavien tietokoneiden kanssa yhteensopiva turvalukko kuvassa näkyvään kohtaan, jotta tulostin pysyy paikallaan.



Haihtuvuusjulistus

Tulostimessa on erilaisia muistilajeja, joihin voidaan tallentaa laitteen ja verkon asetukset sekä käyttäjätiedot.

Muistilaji	Kuvaus
Siirrettävä muisti	Tulostimessa käytetään vakiomuotoista <i>työmuistia</i> (RAM), johon käyttäjätiedot puskuroidaan väliaikaisesti yksinkertaisten tulostustöiden aikana.
Pysyvä muisti	Tulostimessa voi olla kahdenlaista pysyvää muistia: EEPROM ja NAND (flash-muisti). Kumpaakin tyyppiä käytetään käyttöjärjestelmän, laitteen asetusten ja verkon tietojen tallentamiseen.

Tyhjennä tulostimeen asennetun muistin sisältö seuraavissa tilanteissa:

- Tulostin poistetaan käytöstä.
- Tulostin siirretään toiselle osastolle tai toiseen paikkaan.
- Tulostinta huolletaan organisaation ulkopuolella.
- Tulostin lähetetään toimitilojen ulkopuolelle huoltoa varten.
- Tulostin myydään toiseen organisaatioon.

Siirrettävän muistin tyhjentäminen

Tulostimeen asennettu RAM-muisti tarvitsee virtalähteen, jotta tiedot säilyvät. Voit poistaa puskuroidut tiedot katkaisemalla virran tulostimesta.

Pysyvän muistin tyhjentäminen

Tyhjennä yksittäiset asetukset, laite- ja verkkoasetukset, suojausasetukset ja upotetut ratkaisut seuraavien ohjeiden mukaisesti:

- 1 Katkaise virta tulostimesta.
- 2 Pidä **2-** ja **6-**painikkeita alhaalla samalla, kun kytket tulostimen virran. Vapauta painikkeet vain, kun näyttöön tulee edistymisosoitin.

Tulostin käynnistyy ja Määrytykset-valikko tulee näkyviin. Kun tulostin on käynnistynyt kokonaan, sen näyttöön tulee toimintoluettelo.

- 3 Paina nuolinäppäimiä, kunnes teksti **Pyyhi kaikki asetukset** tulee näyttöön.

Tulostin käynnistyy uudelleen useita kertoja prosessin aikana.

Huomautus: Pyyhi kaikki asetukset -toiminto poistaa tulostimen muistista kaikki laitteen asetukset, ratkaisut, työt ja salasanat.

- 4 Siirry kohtaan

Takaisin >Sulje Määrittämis-valikko

Tulostin käynnistyy uudelleen ja palaa tavalliseen käyttötilaan.

Tulostimen suojaustietojen paikallistaminen

Korkeaa suojausta vaativissa ympäristöissä voi olla tarpeen ryhtyä lisätoimiin sen varmistamiseksi, että tulostimen kiintolevylle tallennettuja luottamuksellisia tietoja ei voi käyttää luvattomasti. Lisätietoja on *Embedded Web Serverin* pääkäyttäjän oppaassa.

Tulostimen ylläpito

Tietyt tehtävät on suoritettava säännöllisesti, jotta tulostuslaatu säilyy parhaana mahdollisena.

Varoitus — Vaurioitumisen mahdollisuus: Jos osia ja tarvikkeita ei vaihdeta ilmoitusten mukaisesti, tulostin voi vaurioitua tai sen optimaalinen toiminta voi estyä.

Tulostimen puhdistaminen

Tulostimen puhdistaminen

Huomautus: Tämä toimenpide on suoritettava muutaman kuukauden välein.

Varoitus — Vaurioitumisen mahdollisuus: Takuu ei kata vaurioita, jotka aiheutuvat tulostimelle siitä, että sitä on käsitelty väärin.

- 1 Tarkista, että tulostimen virta on katkaistu ja tulostin on irrotettu pistorasiasta.



VAARA—SÄHKÖISKUN VAARA: Voit välttää sähköiskun vaaran tulostimen ulkopintaa puhdistettaessa irrottamalla virtajohdon pistorasiasta ja irrottamalla kaikki tulostimeen johtavat kaapelit.

- 2 Poista paperit vakioalustasta ja monikäyttösyöttöaukosta.
- 3 Poista pöly, nukka ja paperin palaset tulostimen ympäriltä pehmeällä harjalla tai imurilla.
- 4 Kostuta puhdas, nukkaamaton liina vedellä ja pyyhi tulostimen ulkopuoli sillä.

Varoitus — Vaurioitumisen mahdollisuus: Älä käytä puhdistus- tai pesuaineita, sillä ne voivat vaurioittaa tulostimen ulkopintaa.

- 5 Varmista, että tulostimen kaikki alueet ovat kuivia, ennen kuin aloitat uuden tulostustyön.

Osien ja tarvikkeiden tilan tarkistaminen

Tulostimen näyttöön tulee ilmoitus, kun jokin tarvike on vaihdettava tai laite tarvitsee huoltoa.

Osien ja tarvikkeiden tilan tarkistaminen tulostimen ohjauspaneelista

Siirry tulostimen ohjauspaneelissa kohtaan



>Tila/Tarvikkeet >



Näytä tarvikkeet >



Osien ja tarvikkeiden tilan tarkistaminen Embedded Web Server -palvelimesta

Huomautus: Varmista, että tietokone ja tulostin on yhdistetty samaan verkkoon:

- 1 Avaa web-selain ja kirjoita tulostimen IP-osoite selaimen osoitekenttään.

Huomautuksia:

- Voit tarkastella tulostimen IP-osoitetta Verkko/Portit-valikon TCP/IP-osiosta. IP-osoite on neljä pisteillä erotettua numerosarjaa, kuten 123.123.123.123.
- Jos käytät välityspalvelinta, poista se tilapäisesti käytöstä, jotta verkkosivu latautuu oikein.

2 Valitse **Laitteen tila >Lisätietoja**.

Jäljellä olevien sivujen arvioitu määrä

Jäljellä olevien sivujen määrän arvio perustuu tulostimen aiempaan tulostushistoriaan. Tarkkuus vaihtelee merkittävästi ja riippuu monista tekijöistä, kuten todellisesta asiakirjan sisällöstä, tulostuksen laatuasetuksista ja muista tulostimen asetuksista.

Jäljellä olevien sivujen määrän arvioinnin tarkkuus saattaa huonontua, jos todellinen tulostuksen määrä eroaa aiemmasta tulostusmäärästä. Huomioi tarkkuustason muuttuminen ennen arvioon perustuvaa tarvikkeiden ostamista tai vaihtamista. Tarkkuusarvio tulevasta tarvikekulutuksesta perustuu ISO:n (International Organization for Standardization*) testausmenetelmiin ja sivusisältöön, kunnes tulostimelle on saatu riittävä tulostushistoria arvion tekemiseen.

*Ilmoitettu keskimääräinen jatkuva mustan musteen riitto vastaa ISO/IEC 19752 -standardia.

Tarvikkeiden tilaaminen

Tarvikkeiden tilaaminen tarvikkeiden tilausapuohjelmalla

- 1 Valitse  tai **Käynnistä**.
- 2 Valitse **Kaikki ohjelmat** tai **Ohjelmat** ja valitse tulostinohjelman kansio luettelosta.
- 3 Valitse tulostin ja siirry sitten kohtaan
Tilantarkkailukeskus >Tarvikkeiden tilaaminen
- 4 Suorita Tulostintarvikkeiden tilaaminen -ikkunassa jokin seuraavista:
 - Tilaa tarvikkeita Internetissä valitsemalla **Verkkotilaus**.
 - Tilaa tarvikkeita puhelimella valitsemalla **Puhelintilaus**.

Tarvikkeiden tilaaminen tulostimen aloitusnäytön avulla

- 1 Valitse  tai **Käynnistä**.
- 2 Valitse **Kaikki ohjelmat** tai **Ohjelmat** ja valitse tulostinohjelman kansio luettelosta.
- 3 Valitse tulostin ja siirry sitten kohtaan
Dell-tulostimen aloitusnäyttö >Huolto >tarvikkeiden tilaaminen
- 4 Suorita Tulostintarvikkeiden tilaaminen -ikkunassa jokin seuraavista:
 - Tilaa tarvikkeita verkossa valitsemalla **Verkkotilaus**.
 - Tilaa tarvikkeita puhelimella valitsemalla **Puhelintilaus**.

Tarvikkeiden varastointi

Säilytä tulostustarvikkeita viileässä ja puhtaassa paikassa. Säilytä tarvikkeet oikea puoli ylöspäin alkuperäisissä pakkauksissaan, kunnes ne otetaan käyttöön.

Älä altista tarvikkeita

- suoralle auringonvalolle
- yli 35 °C:n lämpötilalle
- suurelle ilmankosteudelle (yli 80 %)
- suolaiselle ilmalle
- syövyttävillä kaasuilla
- pölylle.

Tarvikkeiden vaihtaminen

Värikasetin vaihtaminen

- 1 Paina tulostimen oikealla sivulla olevaa painiketta ja avaa sitten etuluukku.

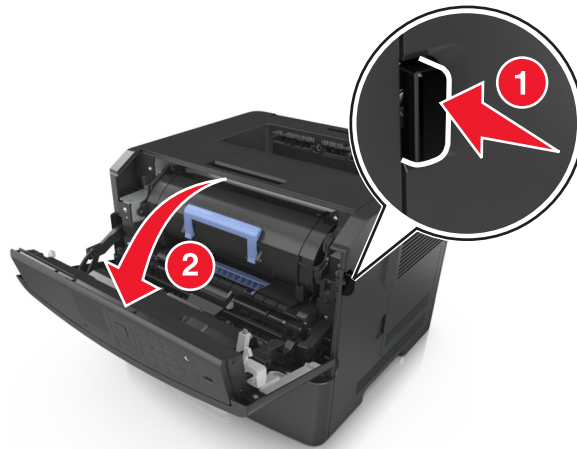

- 2 Vedä väriainekasetti ulos kahvasta.



- 3 Poista väriainekasetti pakkauksesta ja poista kaikki pakkausmateriaali.
- 4 Tasoita väriaine ravistamalla uutta väriainekasettia.

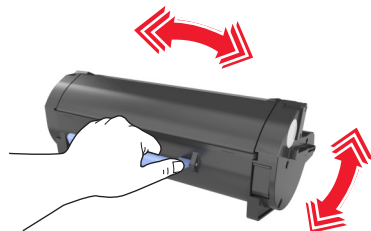

- 5 Asenna väriainekasetti tulostimeen suuntaamalla kasetin sivussa olevat kiskot tulostimen sisällä olevien sivukiskojen kanssa.

Varoitus — Vaurioitumisen mahdollisuus: Älä altista kuvayksikköä suoralle valolle yli 10 minuutiksi. Pitkäaikainen altistuminen valolle voi aiheuttaa tulostuslaatuongelmia.

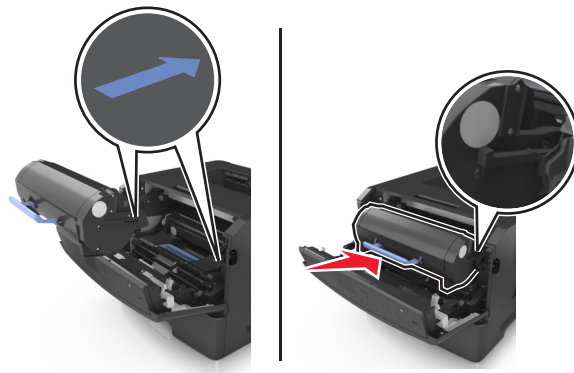

- 6 Sulje etuluukku.

Kuvayksikön vaihtaminen

- 1 Paina tulostimen oikealla sivulla olevaa painiketta ja avaa sitten etuluukku.

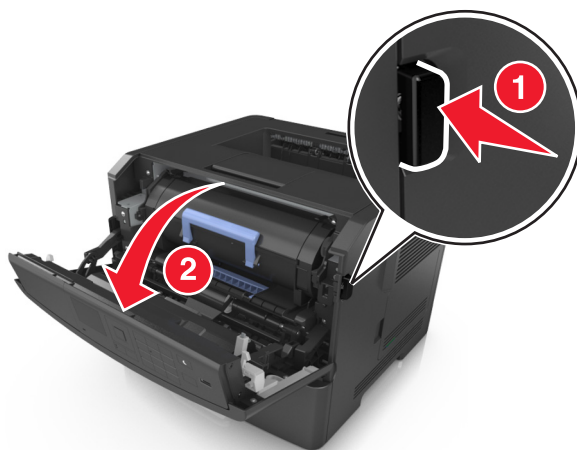

- 2 Vedä väriainekasetti ulos kahvasta.



3 Nosta sinistä kahvaa ja vedä kuvayksikkö ulos tulostimesta.



4 Poista uusi kuvayksikkö pakkauksesta ja ravista sitä.

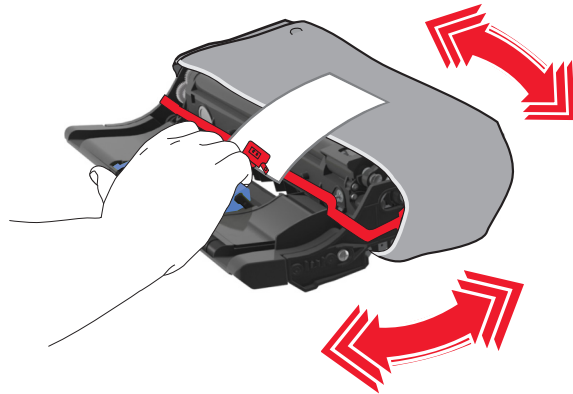

5 Poista kaikki pakkausmateriaali kuvayksiköstä.

Varoitus — Vaurioitumisen mahdollisuus: Älä altista kuvayksikköä suoralle valolle yli 10 minuutiksi. Pitkäaikainen altistuminen valolle voi aiheuttaa tulostuslaatuongelmia.

Varoitus — Vaurioitumisen mahdollisuus: Älä kosketa valojohderumpua. Rumpujen koskettaminen saattaa heikentää tulevien töiden tulostuslaatua.

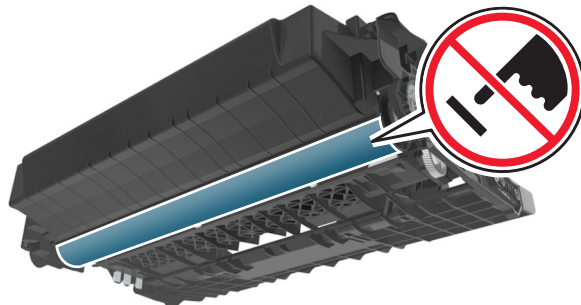

- 6 Asenna kuvayksikkö tulostimeen suuntaamalla yksikön sivussa olevien kiskojen nuolet tulostimen sisällä olevien sivukiskojen kanssa.

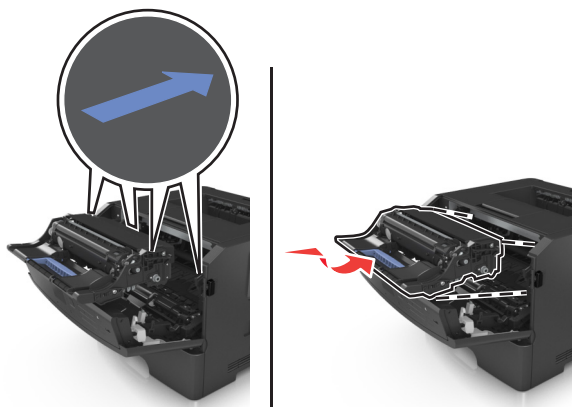

- 7 Asenna väriainekasetti tulostimeen suuntaamalla kasetin sivussa olevat kiskot tulostimen sisällä olevien sivukiskojen kanssa.

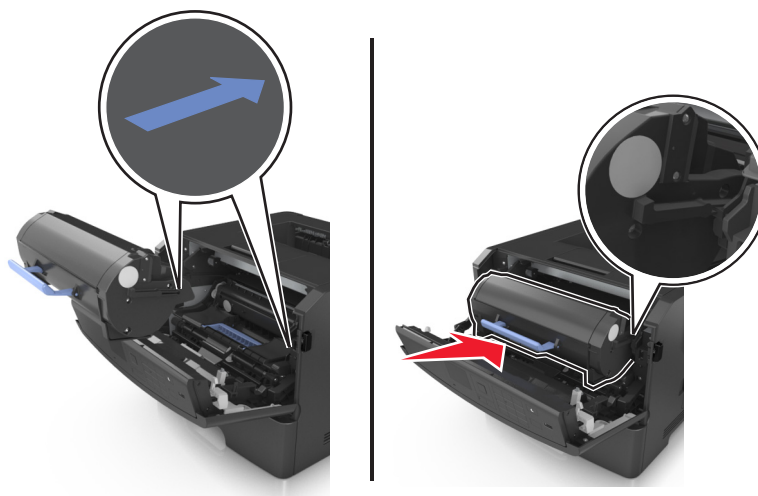

- 8 Sulje etuluukku.

Tulostimen siirtäminen

Ennen tulostimen siirtämistä

VAARA—LOUKKAANTUMISVAARA: Seuraa näitä ohjeita ennen tulostimen siirtämistä, jotta vältyt henkilövammoilta tai tulostimen vaurioilta.

- Sammuta tulostin virtakytkimestä ja irrota sitten virtajohto pistorasiasta.
- Irrota kaikki johdot ja kaapelit tulostimesta, ennen kuin siirrät sitä.

- Jos valinnainen lokero on asennettu, poista se tulostimesta. Poista valinnainen lokero siirtämällä lokeron oikeassa reunassa olevaa salpaa lokeron etuosaa kohti, kunnes se *napsahtaa* paikalleen.



- Nosta tulostinta sen sivuilla olevista kädensijoista.
- Varmista, etteivät sormet ole tulostimen alla, kun lasket sen alas.
- Varmista ennen tulostimen asentamista, että sen ympärillä on riittävästi tilaa.

Käytä vain tämän tuotteen mukana toimitettua tai valmistajan hyväksymää virtajohtoa.

Varoitus — Vaurioitumisen mahdollisuus: Takuu ei kata vaurioita, jotka aiheutuvat tulostimelle siitä, että sitä on siirretty väärin.

Tulostimen siirtäminen toiseen paikkaan

Tulostin ja sen lisävarusteet voidaan siirtää turvallisesti toiseen paikkaan näiden ohjeiden mukaisesti:

- Tulostimen siirtämiseen käytettävien kärryjen tulee olla senkokoiset, että ne tukevat tulostimen koko jalustaa.
- Lisävarusteiden siirtämiseen käytettävien kärryjen on oltava niin suuret, että lisävarusteet mahtuvat siihen kokonaan.
- Pidä tulostin pystyasennossa.
- Vältä erittäin äkkinäisiä liikkeitä.

Tulostimen kuljettaminen

Kun lähetät tulostimen, käytä alkuperäistä pakkausta.

Tulostimen hallinta

Tulostimen ilmoitusten hallinta

Näytä Tilailmoitus-sovelluksen avulla käyttäjän tulostimeen kohdistuvia toimia vaativien virheiden ilmoitukset. Kun tulostimessa on virhe, näyttöön tulee virhekupla, jossa on tietoja virheestä sekä sen korjaamiseen tarvittavista toimista.

Jos asensit Tilailmoitus-sovelluksen tulostinohjelmiston mukana, sovellus käynnistyy automaattisesti ohjelmiston asennuksen jälkeen. Asennus on onnistunut, jos näet ilmaisinalueella Tilailmoitus-kuvakkeen.

Huomautuksia:

- Tämä toiminto on käytettävissä vain Windows XP:ssä tai uudemmassa käyttöjärjestelmässä.
- Varmista, että kaksisuuntaisuuden tuki on paikallaan, jotta tulostimen ja tietokoneen välinen yhteys toimii.

Tilailmoituksen poistaminen käytöstä

- 1 Napsauta ilmaisinalueen Tilailmoitus-kuvaketta hiiren kakkospainikkeella.
- 2 Valitse **Lopeta**.

Tilailmoituksen ottaminen käyttöön

- 1 Valitse  tai **Käynnistä**.
- 2 Valitse **Kaikki ohjelmat** tai **Ohjelmat** ja valitse tulostinohjelman kansio luettelosta.
- 3 Valitse tulostin ja valitse sitten **Tilailmoitus**.

Tilantarkkailukeskuksen käyttäminen

Käytä Tilantarkkailukeskus-sovellusta minkä tahansa USB- tai verkkoon kytketyn tulostimen tilan tarkistamiseen tai tarvikkeiden tilaamiseen verkossa.

Huomautus: Varmista, että kaksisuuntaisuuden tuki on paikallaan, jotta tulostimen ja tietokoneen välinen yhteys toimii.

- 1 Valitse  tai **Käynnistä**.
- 2 Valitse **Kaikki ohjelmat** tai **Ohjelmat** ja valitse tulostinohjelman kansio luettelosta.
- 3 Valitse **Tilantarkkailukeskus**.

Huomautus: Tilaa tarvikkeita verkossa napsauttamalla **Tarvikkeiden tilausapuohjelma** -linkkiä.

Virtuaalinäytön tarkistaminen

- 1 Avaa web-selain ja kirjoita tulostimen IP-osoite selaimen osoitekenttään.

Huomautuksia:

- Tulostaa verkkoasetussivun tai valikkoasetussivut ja tarkistaa IP-osoitteen TCP/IP-osiosta. IP-osoite on neljä pisteillä erotettua numerosarjaa, kuten 123.123.123.123.
- Jos käytät välityspalvelinta, poista se tilapäisesti käytöstä, jotta verkkosivu latautuu oikein.

2 Avaa tulostimen web-sivu painamalla **Enter**.

3 Valitse **Sovellukset >Etäkäyttöpaneeli >Käynnistä VNC-sovelma**.

Huomautus: VNC-sovelman käynnistäminen edellyttää Java-laajennusta.

4 Valitse **Jatka napsauttamalla tätä**.

Virtuaalinäyttö toimii samalla tavoin, kuin todellinen näyttö toimii tulostimen ohjauspaneelissa.

Raporttien tarkasteleminen

Voit tarkastella joitakin laitteen verkkoselaimen tuottamia raportteja. Näistä raporteista on apua tulostimen, verkon ja lisälaitteiden tilan arvioimisessa.

1 Avaa web-selain ja kirjoita tulostimen IP-osoite selaimen osoitekenttään.

Huomautuksia:

- Voit tarkastella tulostimen IP-osoitetta Verkko/Portit-valikon TCP/IP-osiosta. IP-osoite on neljä pisteillä erotettua numerosarjaa, kuten 123.123.123.123.
- Jos käytät välityspalvelinta, poista se tilapäisesti käytöstä, jotta verkkosivu latautuu oikein.

2 Napsauta **Raportit** ja valitse sitten raporttilaji, jota haluat tarkastella.

Tarvikeilmoitusten määrittäminen Embedded Web Server - palvelimen avulla

Voit määrittää valittavissa olevien hälytysten avulla, miten järjestelmä ilmoittaa siitä, että tarvikkeet ovat vähenemässä, vähissä tai hyvin vähissä tai milloin niiden käyttöikä on lopussa.

Huomautuksia:

- Valittavissa olevat hälytykset voi asettaa väriainekasetille, kuvayksikölle ja huoltopakettile.
- Kaikki valittavissa olevat hälytykset voi määrittää tarvikkeen vähenemässä-, vähissä- tai hyvin vähissä -tiloille. Kaikkia valittavissa olevia hälytyksiä ei voi määrittää tarvikkeen käyttöiän loppu -tilalle. Valittavissa olevan sähköpostihälytyksen voi määrittää kaikille tarvikkeen tiloille.
- Joitakin tarvikkeita ja tarvikkeen tiloja varten voi määrittää jäljellä olevan prosenttimäärän, joka aiheuttaa hälytyksen.

1 Avaa web-selain ja kirjoita tulostimen IP-osoite selaimen osoitekenttään.

Huomautuksia:

- Voit tarkastella tulostimen IP-osoitetta Verkko/Portit-valikon TCP/IP-osiosta. IP-osoite on neljä pisteillä erotettua numerosarjaa, kuten 123.123.123.123.

- Jos käytät välityspalvelinta, poista se tilapäisesti käytöstä, jotta verkkosivu latautuu oikein.

2 Valitse **Asetukset > Tulostusasetukset > Tarvikeilmoitukset**.

3 Valitse kunkin tarvikkeen avattavasta valikosta jokin seuraavista ilmoitusasetuksista:

Ilmoitus	Kuvaus
Ei käytössä	Tulostin toimii normaalisti kaikkien tarvikkeiden osalta.
Vain sähköposti	Tulostin luo sähköpostiviestin, kun määritetty tarvikkeen tila saavutetaan. Tarvikkeen tila näkyy valikkosivulla ja tilasivulla.
Varoitus	Tulostin näyttää varoituksen ja luo sähköpostiviestin tarvikkeen tilasta. Tulostin ei pysähdy, kun määritetty tarvikkeen tila saavutetaan.
Pysäytä työ, anna jatkomahtodollisuus ¹	Tulostin lopettaa töiden käsittelyn, kun määritetty tarvikkeen tila saavutetaan, ja käyttäjän on jatkettava tulostusta painiketta painamalla.
Pysäytä työ ilman jatkomahtodollisuutta ^{1,2}	Tulostin pysähtyy, kun määritetty tarvikkeen tila saavutetaan. Tarvike on vaihdettava, jotta tulostusta voidaan jatkaa.
¹ Tulostin luo sähköpostiviestin tarvikkeen tilasta, kun tarvikkeen ilmoitus otetaan käyttöön.	
² Tulostin pysähtyy joidenkin tarvikkeiden loputtua, jotta vahinkoja ei synny.	

4 Valitse **Lähetä**.

Luottamuksellisen tulostuksen asetusten muuttaminen

Huomautus: Tämä ominaisuus on ainoastaan verkkotulostimissa tai tulostuspalvelimeen liitetyissä tulostimissa.

1 Avaa web-selain ja kirjoita tulostimen IP-osoite selaimen osoitekenttään.

Huomautuksia:

- Voit tarkastella tulostimen IP-osoitetta Verkko/Portit-valikon TCP/IP-osiosta. IP-osoite on neljä pisteillä erotettua numerosarjaa, kuten 123.123.123.123.
- Jos käytät välityspalvelinta, poista se tilapäisesti käytöstä, jotta verkkosivu latautuu oikein.

2 Valitse **Määrittäminen > Muut asetukset -välilehti > Suojaus > Luottamukselliset tulostusasetukset**.

3 Muokkaa asetuksia:

- Määritä PIN-koodin antamiskertojen enimmäismäärä. Kun käyttäjä ylittää PIN-koodin kirjoituskertojen rajoituksen, kaikki hänen työnsä poistetaan.
- Määritä luottamuksellisten tulostustöiden vanhenemisaika. Jos käyttäjä ei tulosta töitä määritetyn ajan kuluessa, kaikki hänen työnsä poistetaan.

4 Tallenna muokatut asetukset.

Tulostusasetusten kopioiminen toisiin tulostimiin

Huomautus: Tämä toiminto on käytettävissä vain verkkotulostimissa.

1 Avaa web-selain ja kirjoita tulostimen IP-osoite selaimen osoitekenttään.

Huomautuksia:

- Voit tarkastella tulostimen IP-osoitetta Verkko/Portit-valikon TCP/IP-osiosta. IP-osoite on neljä pisteillä erotettua numerosarjaa, kuten 123.123.123.123.
- Jos käytät välityspalvelinta, poista se tilapäisesti käytöstä, jotta verkkosivu latautuu oikein.

2 Valitse **Kopioi tulostinasetukset**.

3 Voit vaihtaa kielen valitsemalla sen pudotusvalikosta ja valitsemalla sitten **Lähetä kieli napsauttamalla tätä**.

4 Valitse **Tulostimen asetukset**.

5 Anna lähde- ja kohdetulostinten IP-osoitteet oikeisiin tekstikenttiin.

Huomautus: jos haluat lisätä tai poistaa kohdetulostimen, valitse **lisää kohde-IP** tai **Poista kohde-IP**.

6 Valitse **Kopioi tulostinasetukset**.

Tehdasasetusten palautus

Voit tulostaa valikkoasetusten sivun ennen oletusasetusten palauttamista, jos haluat, että käytettävissäsi on nykyisten valikkoasetusten luettelo. Lisätietoja on kohdassa "Valikkoasetussivun tulostus" sivulla 26.

Jos haluat kattavamman tavan palauttaa tulostimen oletusasetukset, käytä Pyyhi kaikki asetukset -vaihtoehtoa. Lisätietoja on kohdassa "Pysyvän muistin tyhjentäminen" sivulla 89.

Varoitus — Vaurioitumisen mahdollisuus: Oletusasetusten palauttaminen palauttaa useimmat tulostimen asetukset alkuperäisiksi oletusasetuksiksi. Poikkeuksia ovat näyttökieli, mukautetut koot ja ilmoitukset sekä Verkko/Portti-valikon asetukset. Kaikki RAM-muistiin tallennetut lataukset poistetaan. Tämä ei vaikuta flash-muistiin tai tulostimen kiintolevylle tallennettuihin latauksiin.

Siirry tulostimen ohjauspaneelissa kohtaan

 >Asetukset >  >Asetukset >  >Yleiset asetukset >  >Oletusasetukset >  >Palauta nyt > 

Tukosten poistaminen

Voit estää useimmat tukokset valitsemalla oikeanlaista paperia tai erikoismateriaalia ja asettamalla sen oikein tulostimeen. Jos tukoksia ilmenee, seuraa tämän osan ohjeita.

Huomautus: Oletusarvoinen Tukosselvitys-asetus on Automaattinen. Tulostin tulostaa jumiutuneet sivut uudelleen, jos sivujen säilyttämiseen tarvittavaa muistitilaa ei tarvita tulostimen muihin tehtäviin.

Tukosten välttäminen

Lisää paperi oikein

- Varmista, että paperi on alustassa tasaisena ja suorassa.

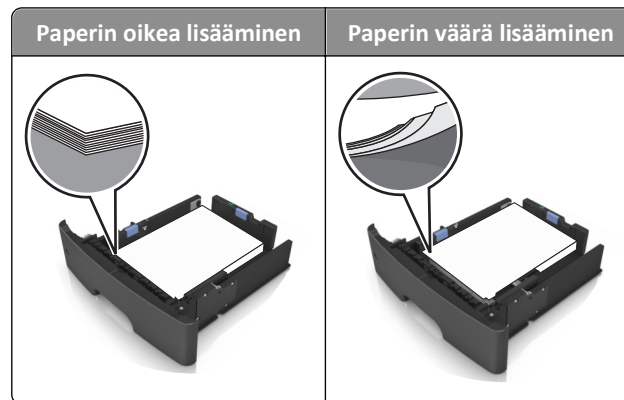

- Älä irrota alustoja tulostamisen aikana.
- Älä lisää alustaan paperia tulostamisen aikana. Lisää paperia ennen tulostamista tai sitten, kun tulostin kehottaa lisäämään paperia.
- Älä lisää laitteeseen liikaa paperia. Varmista, että pinon korkeus on paperin enimmäistäyttöosoittimen alapuolella.
- Älä liu'uta paperia lokeroon. Lisää paperi kuvan mukaisesti.

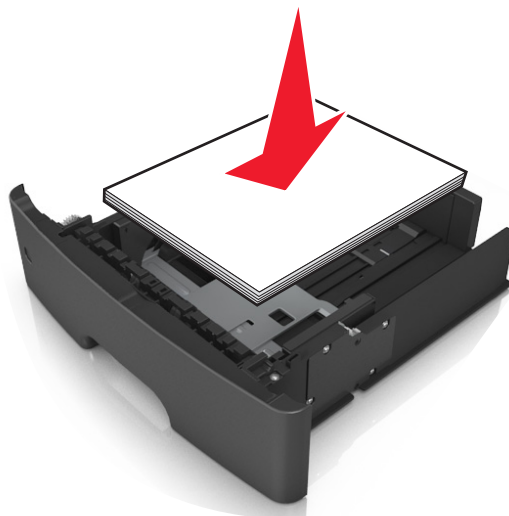

- Varmista, että lokerojen tai monikäyttösyöttöaukon ohjaimet on asetettu oikein eivätkä ne purista paperia tai kirjekuoria liikaa.
- Työnnä lokero kunnolla paikalleen tulostimen sisään paperin lisäämisen jälkeen.

Käytä suositeltua paperia.

- Käytä ainoastaan suositeltua paperia tai erikoistulostusmateriaalia.
- Älä lisää rypyistä, taitettua, kosteaa tai käpristynyttä paperia.
- Taivuta, ilmasta ja suorista paperi, ennen kuin lisäät sen tulostimeen.

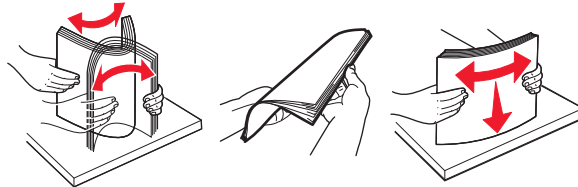

- Älä käytä käsin leikattua tai rajattua materiaalia.
- Älä käytä samassa lokerossa eri kokoisia, painoisia tai tyyppisiä papereita.
- Varmista, että paperikoko ja -laji on asetettu oikein tietokoneen tai tulostimen ohjauspaneelissa.
- Säilytä paperi valmistajan suositusten mukaisesti.

Tukosilmoitukset ja tukosalueet

Kun laitteeseen muodostuu tukos, näyttöön tulee ilmoitus tukoksen sijainnista ja tietoja tukoksen poistamisesta. Poista tukos avaamalla näytössä ilmoitetut luukut, kannet ja lokerot.

Huomautuksia:

- Kun Tukosavustaja on otettu käyttöön, tulostin tyhjentää automaattisesti tyhjät tai osittain tulostetut sivut vakioalustalle, kun juuttunut sivu on poistettu. Tarkista, onko tulostettujen sivujen vastaanottoalustalla tyhjiä sivuja.
- Kun Tukos selvitys-asetuksen arvona on Käytössä tai Automaattinen, tulostin tulostaa juuttuneet sivut uudelleen. Automaattinen-asetus ei kuitenkaan takaa, että sivu tulostuu.

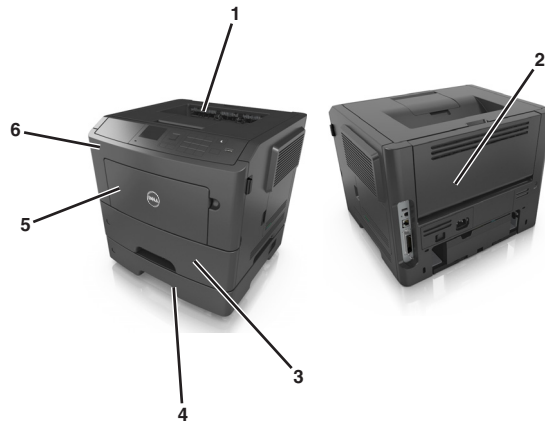

	Alue	Tulostimen ohjauspaneelin viesti	Käyttäjän toimet
1	Vakioalusta	[x] sivutukos, tyhjennä vakioalusta. [20y.xx]	Poista juuttunut paperi.
2	Takaluukku	[x] paperitukos, avaa takaluukku. [20y.xx]	Avaa takaluukku ja poista paperitukos.
3	Lokero 1	[x] paperitukos, tyhjennä arkinkääntäjä irrottamalla lokero 1. [23y.xx]	Vedä lokero 1 kokonaan ulos, paina kaksipuolisen yksikön etuosan läppä alas ja irrota paperitukos. Huomautus: 23y.xx-paperitukosten poistaminen voi edellyttää takaluukun avaamista.
4	Lokero [x]	[x] paperitukos, irrota lokero [x]. [24y.xx]	Vedä ilmoitettu lokero ulos ja poista paperitukos.
5	Monikäyttösyöttöaukko	[x] sivutukos, tyhjennä käsinsyöttöaukko. [250.xx]	Poista ensin kaikki paperit monikäyttösyöttöaukosta ja poista sitten juuttunut paperi.
6	Etuluukku	[x] paperitukos, avaa etuluukku. [20y.xx]	Avaa etuluukku, irrota väriainekasetti, kuvayksikkö ja juuttunut paperi.

[x] paperitukos, avaa etuluukku. [20y.xx]

VAARA—KUUMA PINTA: Tulostimen sisäosat voivat olla kuumat. Voit estää kuumien osien aiheuttamia vammoja koskettamalla osia vasta, kun ne ovat jäähtyneet.

1 Paina tulostimen oikealla sivulla olevaa painiketta ja avaa sitten etuluukku.

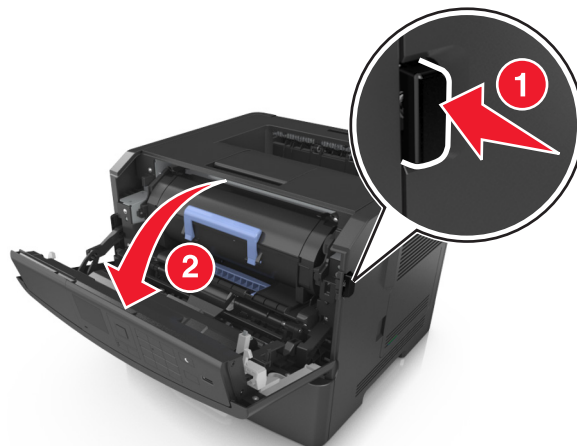

2 Vedä väriainekasetti ulos kahvasta.



3 Nosta sinistä kahvaa ja vedä kuvayksikkö ulos tulostimesta.



Varoitus — Vaurioitumisen mahdollisuus: Älä kosketa kiiltävän valojohderummun sinistä osaa, joka on kuvayksikön alla. Rumpujen koskettaminen saattaa heikentää tulevien tulostustöiden laatua.

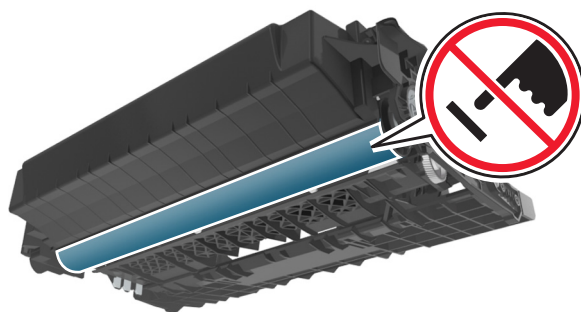

- 4 Nosta tulostimen edessä olevaa sinistä läppää.

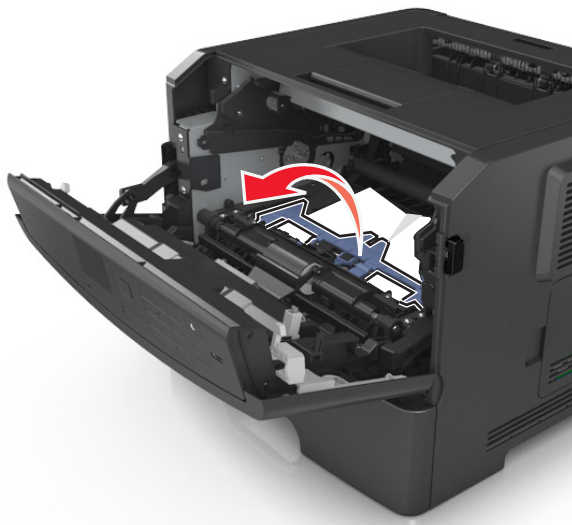

- 5 Aseta kuvayksikkö kyljelleen tasaiselle, vaakatasossa olevalle alustalle.

Varoitus — Vaurioitumisen mahdollisuus: Älä altista kuvayksikköä suoralle valolle yli 10 minuutiksi. Pitkäaikainen altistuminen valolle voi aiheuttaa tulostuslaatuongelmia.

- 6 Tartu juuttuneen paperin reunoihin tukevasti ja vedä se varovasti ulos.

Huomautus: Varmista, että poistat kaikki paperinpalat.

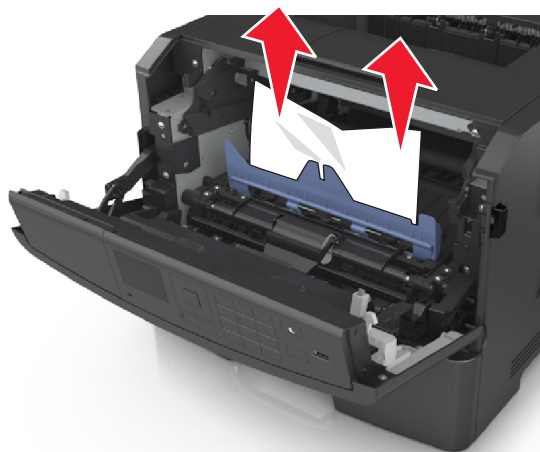

- 7 Asenna kuvayksikkö tulostimeen suuntaamalla yksikön sivussa olevien kiskojen nuolet tulostimen sisällä olevien kiskojen kanssa. Asenna sitten kuvayksikkö tulostimeen.

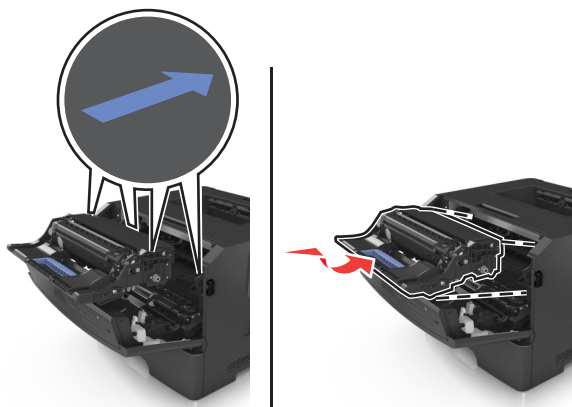

- 8 Asenna väriainekasetti tulostimeen suuntaamalla kasetin sivussa olevat kiskot tulostimen sisällä olevien kiskojen kanssa. Asenna sitten kasetti tulostimeen.

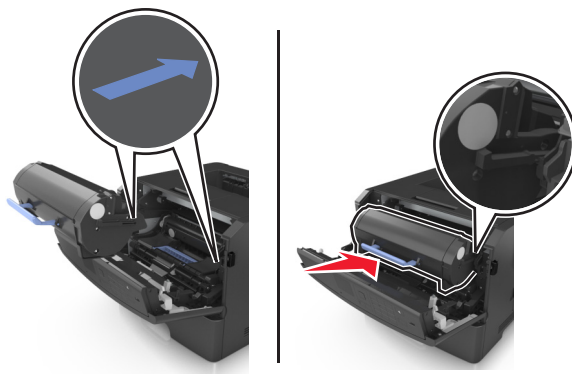

- 9 Sulje etuluukku.

- 10 Poista ilmoitus ja jatka tulostamista valitsemalla tulostimen ohjauspaneelissa **Seuraava** > **OK** > **Poista tukos ja** **painamalla OK** > **OK**.

[x] paperitukos, avaa takaluukku. [20y.xx]

1 Avaa etuluukku.

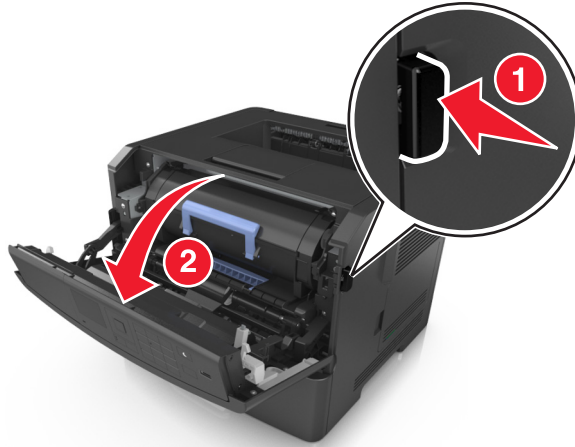

2 Vedä takaluukku varovasti alas.



VAARA—KUUMA PINTA: Tulostimen sisäosat voivat olla kuumat. Voit välttää palovammoja koskettamalla osia vasta, kun niiden pinta on jäähtynyt.



3 Tartu juuttuneen paperin reunoihin tukevasti ja vedä se varovasti ulos.

Huomautus: Varmista, että poistat kaikki paperinpalat.

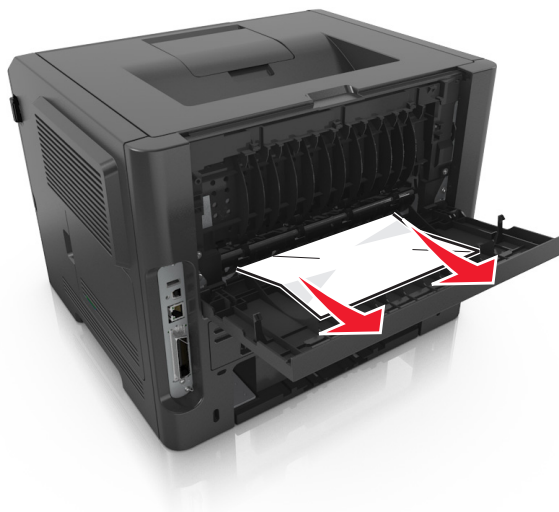

4 Sulje takaluukku.

5 Poista ilmoitus ja jatka tulostamista valitsemalla tulostimen ohjauspaneelissa **Seuraava** > **OK** > **Poista tukos ja** painamalla **OK** > **OK**.

[x] sivutukos, tyhjennä vakioalusta. [20y.xx]

1 Tartu juuttuneen paperin reunoihin tukevasti ja vedä se varovasti ulos.

Huomautus: Varmista, että poistat kaikki paperinpalat.



2 Poista ilmoitus ja jatka tulostamista valitsemalla tulostimen ohjauspaneelissa **Seuraava** > **OK** > **Poista tukos ja** painamalla **OK** > **OK**.

[x] paperitukos, tyhjennä arkinkääntäjä irrottamalla lokero

1. [23y.xx]

 **VAARA—KUUMA PINTA:** Tulostimen sisäosat voivat olla kuumat. Voit estää kuumien osien aiheuttamia vammoja koskettamalla osia vasta, kun ne ovat jäähtyneet.

- 1 Vedä alusta kokonaan ulos tulostimesta.

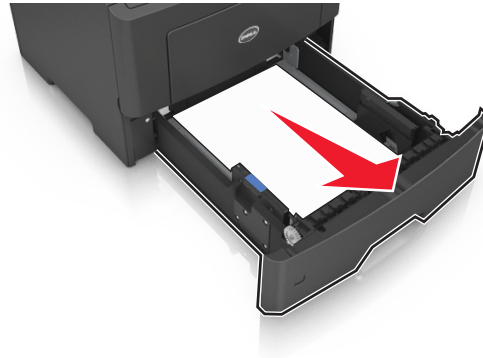

- 2 Etsi sininen vipu ja poista tukos painamalla vipua alaspäin.

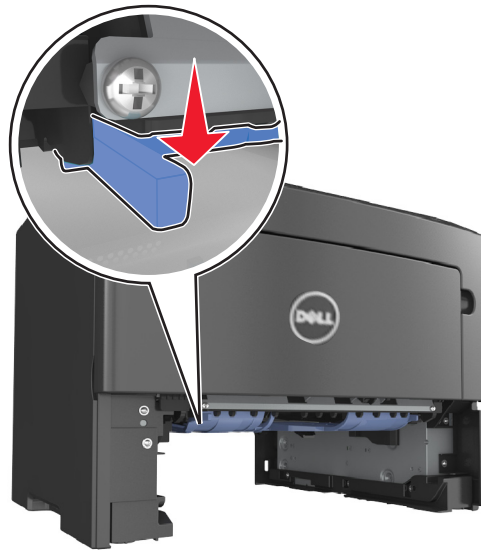

- 3 Tartu juuttuneen paperin reunoihin tukevasti ja vedä se varovasti ulos.

Huomautus: Varmista, että poistat kaikki paperinpalat.



4 Aseta lokero tulostimeen.

5 Poista ilmoitus ja jatka tulostamista valitsemalla tulostimen ohjauspaneelissa **Seuraava** > **OK** > **Poista tukos ja** painamalla **OK** > **OK**.

[x] paperitukos, avaa lokero [x]. [24y.xx]

1 Vedä alusta kokonaan ulos tulostimesta.

Huomautus: Tulostimen näytössä olevassa ilmoituksessa näytetään lokero, jossa on tukos.

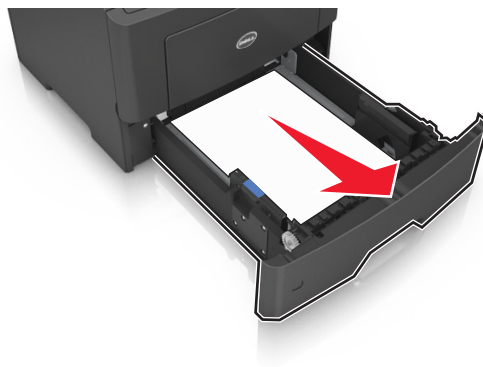

2 Tartu juuttuneen paperin reunoihin tukevasti ja vedä se varovasti ulos.

Huomautus: Varmista, että poistat kaikki paperinpalat.

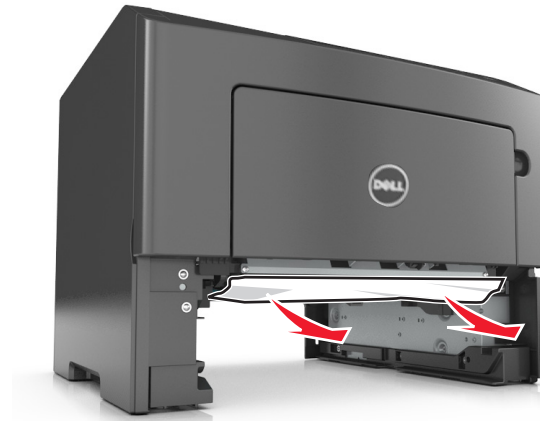

3 Aseta lokero tulostimeen.

4 Poista ilmoitus ja jatka tulostamista valitsemalla tulostimen ohjauspaneelissa **Seuraava** > **OK** > **Poista tukos ja painamalla OK** > **OK**.

[x] sivutukos, tyhjennä käsinsyöttöaukko. [25y.xx]

1 Tartu juuttuneen paperin reunoihin tukevasti monikäyttösyöttöaukon kautta ja vedä paperi varovasti ulos.

Huomautus: Varmista, että poistat kaikki paperinpalat.



2 Taivuttele paperinippua, jotta arkit irtoavat toisistaan, ja ilmasta sitten nippu. Älä taita tai rypistä papereita. Suorista reunat tasaisella alustalla.

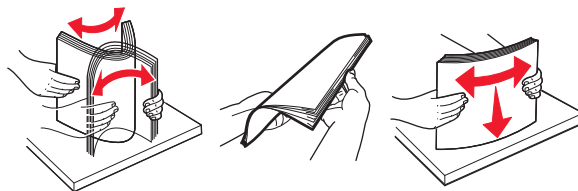

- 3 Lisää monikäyttösyöttöaukkoon paperia.



Huomautus: Varmista, että paperiohjain on kevyesti paperin reunaa vasten.

- 4 Poista ilmoitus ja jatka tulostamista valitsemalla tulostimen ohjauspaneelissa **Seuraava** > **OK** > **Poista tukos ja painamalla OK** > **OK**.

Vianmääritys

Tulostimen ilmoitukset

Kasetti ja kuvayksikkö eivät täsmää [41.xy]

- 1 Tarkista, ovatko sekä värikasetti että kuvayksikkö *MICR* (Magnetic Imaging Content Recording)- tai muita kuin MICR-tarvikkeita.

Huomautus: Jos tarvitset luettelon tuetuista tarvikkeista, ota yhteyttä tulostimen ostopaikkaan.

- 2 Vaihda sekä värikasetti että kuvayksikkö, niin että molemmat ovat joko MICR- tai muita kuin MICR-tarvikkeita.

Huomautuksia:

- Käytä MICR-värikasettia ja -kuvayksikköä šekkien ja muiden vastaavien asiakirjojen tulostamiseen.
- Käytä muuta kuin MICR-värikasettia ja -kuvayksikköä tavallisiin tulostustöihin.

Väriaine vähissä [88.xy]

Laitteeseen on ehkä tilattava väriainekasetti. Poista ilmoitus näytöstä ja jatka tulostusta painamalla -painiketta.

Väriaine lähes lopussa [88.xy]

Kuittaa viesti ja jatka tulostusta painamalla tarvittaessa tulostimen ohjauspaneelissa .

Väriaine lähes lopussa, sivuja jäljellä arviolta [x] [88.xy]

Sinun on ehkä vaihdettava ilmoitettu väriainekasetti erittäin pian. Lisätietoja on *käyttöoppaan* Tarvikkeiden vaihtaminen -osiossa.

Tarvittaessa poista ilmoitus näytöstä ja jatka tulostusta painamalla -painiketta.

Muuta [paperilähde]-asetukseksi [mukautetun lajin nimi], lisää [suunta]

Kokeile jotakin seuraavista keinoista:

- Lisää lokeroon oikean kokoista ja oikeanlaista paperia. Paina sitten tulostimen ohjauspaneelissa .

Huomautus: Varmista, että tulostimen ohjauspaneelin Paperi-valikossa on valittu oikeat paperikoon ja -lajin asetukset.

- Peruuta tulostustyö.

Muuta [paperilähde]-asetukseksi [mukautettu merkkijono], lisää [suunta]

Kokeile jotakin seuraavista keinoista:

- Lisää lokeroon oikean kokoista ja oikeanlaista paperia. Paina sitten tulostimen ohjauspaneelissa .

Huomautus: Varmista, että tulostimen ohjauspaneelin Paperi-valikossa on valittu oikeat paperikoon ja -lajin asetukset.

- Peruuta tulostustyö.

Muuta [paperilähde]-asetukseksi [paperikoko] lisää [suunta]

Kokeile jotakin seuraavista keinoista:

- Lisää lokeroon oikean kokoista ja oikeanlaista paperia. Paina sitten tulostimen ohjauspaneelissa .

Huomautus: Varmista, että tulostimen ohjauspaneelin Paperi-valikossa on valittu oikeat paperikoon ja -lajin asetukset.

- Peruuta tulostustyö.

Muuta [paperilähde]-asetukseksi [paperilaji] [paperikoko], lisää [suunta]

Kokeile jotakin seuraavista keinoista:

- Lisää lokeroon oikean kokoista ja oikeanlaista paperia. Paina sitten tulostimen ohjauspaneelissa .

Huomautus: Varmista, että tulostimen ohjauspaneelin Paperi-valikossa on valittu oikeat paperikoon ja -lajin asetukset.

- Peruuta tulostustyö.

Sulje etuluukku

Sulje tulostimen etuluukku.

Monimutkainen sivu, jotkin tiedot eivät ehkä tulostuneet [39]

Kokeile jotakin seuraavista keinoista:

- Kuittaa viesti ja jatka tulostusta painamalla tulostimen ohjauspaneelissa .
- Vähennä fonttien, kuvien ja sivujen määrää, pienennä fonttikokoa ja yksinkertaista kuvia.
- Peruuta tulostustyö.
- Asenna tulostimeen lisää muistia.

Flash-muisti on viallinen [51]

Kokeile jotakin seuraavista keinoista:

- Vaihda viallinen flash-muistikortti.
- Ohita viesti ja jatka tulostusta painamalla tulostimen ohjauspaneelissa .

- Peruuta nykyinen tulostustyö.

Virhe luettaessa USB-asemaa. Poista USB-asema.

Tulostimeen on asetettu USB-laite, jota ei tueta. Poista USB-laite ja asenna tuettu USB-laite.

USB-keskittimen lukuvirhe. Poista keskitin.

Tulostimeen on asetettu USB-keskitin, jota ei tueta. Poista USB-keskitin ja asenna tuettu keskitin.

Kuvayksikkö vähissä [84.xy]

Laitteeseen on ehkä tilattava kuvayksikkö. Tarvittaessa poista ilmoitus näytöstä ja jatka tulostusta painamalla -painiketta.

Kuvayksikkö lähes lopussa [84.xy]

Kuittaa viesti ja jatka tulostusta painamalla tarvittaessa tulostimen ohjauspaneelissa .

Kuvayksikkö lähes lopussa, sivuja jäljellä arviolta [x] [84.xy]

Sinun on ehkä vaihdettava kuvayksikkö hyvin pian. Lisätietoja on *käyttöoppaan* Tarvikkeiden vaihtaminen -osiossa.

Tarvittaessa poista ilmoitus näytöstä ja jatka tulostusta painamalla -painiketta.

Väärä paperikoko, avaa [paperilähde] [34]

Kokeile jotakin seuraavista keinoista:

- Lisää lokeroon oikeankokoista paperia.
- Poista ilmoitus ja tulosta toisesta lokeroista painamalla tulostimen ohjauspaneelissa .
- Tarkista lokeron leveyden ja pituuden ohjaimet ja varmista, että paperi on lisätty lokeroon oikein.
- Varmista Tulostusominaisuudet- tai Tulosta-valintaikkunasta, että valittu paperikoko ja -laji ovat oikeat.
- Varmista, että tulostimen ohjauspaneelin Paperi-valikossa on valittu oikeat paperikoon ja -lajin asetukset.
- Tarkista, että paperikoko on valittu oikein. Jos esimerkiksi Monisyötön koko -asetus on Universal, tarkista että tulostetut tiedot mahtuvat paperille.
- Peruuta tulostustyö.

Aseta alusta [x]

Aseta ilmoitettu lokero tulostimeen.

Muisti ei riitä resurssien tallennustoimintoon [35]

Kokeile jotakin seuraavista keinoista:

- Poista resurssien tallennustoiminto käytöstä, poista ilmoitus ja jatka tulostusta painamalla tulostimen ohjauspaneelissa .
- Asenna tulostimeen lisää muistia.









Muisti ei riitä työn lajitteluun [37]

Kokeile jotakin seuraavista keinoista:

- Aloita muistiin jo tallennetun työn osan tulostus ja tulostustyön loppuosan lajittelu painamalla tulostimen ohjauspaneelissa -painiketta.
- Peruuta nykyinen tulostustyö.

Muisti ei riitä flash-muistin eheytykseen [37]

Kokeile seuraavia vaihtoehtoja:

- Pysäytä eheytyks ja jatka tulostusta painamalla tulostimen ohjauspaneelissa .
- Poista fontit, makrot ja muut tulostimen muistiin tallennetut tiedot. Siirry tulostimen ohjauspaneelissa kohtaan  > Asetukset >  > Asetukset >  > Tulostusasetukset >  > Apuohjelmat-valikko >  > Alusta flash >  > Kyllä > 
- Asenna tulostimeen lisää muistia.

Muisti ei riitä. Jotkin pidossa olevat työt poistettiin [37]

Poista ilmoitus painamalla tulostimen ohjauspaneelin -näppäintä.

Muisti ei riitä, joitakin pidossa olevia töitä ei palauteta [37]

Valitse jompikumpi seuraavista:

- Poista ilmoitus painamalla tulostimen ohjauspaneelin -näppäintä.
- Vapauta tulostimen muistia poistamalla muita pidossa olevia töitä.

Lisää [paperilähde] [mukautettu merkkijono] [suunta]

Kokeile jotakin seuraavista keinoista:

- Lisää ilmoitettuun lokeroon tai syöttölaitteeseen oikean kokoista ja oikeanlaista paperia.
- Kuittaa viesti ja jatka tulostusta painamalla tulostimen ohjauspaneelissa .

Huomautus: Jos tulostin havaitsee, että jossakin alustassa on oikeanlaista ja -kokoista paperia, se syöttää paperia kyseisestä alustasta. Jos tulostin ei löydä lokeroa, jossa on oikeanlaista ja -kokoista paperia, se tulostaa oletuspaperilähteestä.

- Peruuta nykyinen työ.

Lisää [paperilähde] [mukautetun lajin nimi] [paperin suunta]

Kokeile jotakin seuraavista keinoista:

- Lisää lokeroon tai syöttölaitteeseen oikean kokoista ja oikeanlaista paperia.
- Kuittaa viesti ja jatka tulostusta painamalla tulostimen ohjauspaneelissa .

Huomautus: Jos tulostin havaitsee, että jossakin lokerossa on oikeanlaista ja -kokoista paperia, se syöttää paperia kyseisestä lokerosta. Jos tulostin ei löydä lokeroa, jossa on oikeanlaista ja -kokoista paperia, se tulostaa oletuspaperilähteestä.

- Peruuta nykyinen työ.

Lisää [paperilähde] [paperikoko] [paperin suunta]

Kokeile jotakin seuraavista keinoista:

- Lisää alustaan tai syöttölaitteeseen oikean kokoista paperia.
- Kuittaa viesti ja jatka tulostusta painamalla tulostimen ohjauspaneelissa .

Huomautus: Jos tulostin havaitsee, että jossakin lokerossa on oikeankokoista paperia, se syöttää paperia kyseisestä lokerosta. Jos tulostin ei löydä lokeroa, jossa on oikeankokoista paperia, se tulostaa oletuspaperilähteestä.

- Peruuta nykyinen työ.

Lisää [paperilähde] [paperilaji] [paperikoko] [suunta]

Kokeile jotakin seuraavista keinoista:

- Lisää lokeroon tai syöttölaitteeseen oikean kokoista ja oikeanlaista paperia.
- Kuittaa viesti ja jatka tulostusta painamalla tulostimen ohjauspaneelissa .

Huomautus: Jos tulostin havaitsee, että jossakin lokerossa on oikeanlaista ja -kokoista paperia, se syöttää paperia kyseisestä lokerosta. Jos tulostin ei löydä lokeroa, jossa on oikeanlaista ja -kokoista paperia, se tulostaa oletuspaperilähteestä.

- Peruuta nykyinen työ.

Lisää käsinsyöttöaukkoon [mukautetun lajin nimi] [suunta]

Kokeile jotakin seuraavista keinoista:

- Lisää syöttöaukkoon oikean kokoista ja oikeanlaista paperia.
- Kuittaa viesti ja jatka tulostusta painamalla tulostimen ohjauspaneelissa .

Huomautus: Jos syöttöaukkoon ei ole lisätty paperia, tulostin ohittaa pyynnön automaattisesti ja tulostaa automaattisesti valitusta lokerosta.

- Peruuta nykyinen työ.

Lisää käsinsyöttöaukkoon [mukautettu merkkijono] [suunta]

Kokeile jotakin seuraavista keinoista:

- Lisää syöttöaukkoon oikean kokoista ja oikeanlaista paperia.
- Kuittaa viesti ja jatka tulostusta painamalla tulostimen ohjauspaneelissa .

Huomautus: Jos syöttöaukkoon ei ole lisätty paperia, tulostin ohittaa pyynnön automaattisesti ja tulostaa automaattisesti valitusta lokerosta.

- Peruuta nykyinen työ.

Lisää käsinsyöttöaukkoon [paperikoko] [suunta]

Kokeile jotakin seuraavista keinoista:

- Lisää syöttölaitteeseen oikean kokoista paperia.
- Kuittaa viesti ja jatka tulostusta painamalla tulostimen ohjauspaneelissa .

Huomautus: Jos syöttöaukkoon ei ole lisätty paperia, tulostin ohittaa pyynnön automaattisesti ja tulostaa automaattisesti valitusta lokerosta.

- Peruuta nykyinen työ.

Lisää käsinsyöttöaukkoon [paperilaji] [paperikoko] [suunta]

Kokeile jotakin seuraavista keinoista:

- Lisää syöttöaukkoon oikean kokoista ja oikeanlaista paperia.
- Kuittaa viesti ja jatka tulostusta painamalla tulostimen ohjauspaneelissa .

Huomautus: Jos syöttöaukkoon ei ole lisätty paperia, tulostin ohittaa pyynnön automaattisesti ja tulostaa automaattisesti valitusta lokerosta.

- Peruuta nykyinen työ.

Huoltopaketti vähissä [80.xy]

Sinun on ehkä tilattava huoltopaketti. Ota yhteyttä asiakastukeen tai Dell-tulostinten jälleenmyyjään ja kerro saamasi ilmoitus. Kuittaa viesti ja jatka tulostusta painamalla tarvittaessa tulostimen ohjauspaneelissa .

Huoltopaketti vähenemässä [80.xy]

Saat lisätietoja ottamalla yhteyttä asiakastukeen tai Dell-tulostinten jälleenmyyjään. Ilmoita heille saamasi ilmoitus.

Kuittaa viesti ja jatka tulostusta painamalla tarvittaessa tulostimen ohjauspaneelissa .

Huoltopaketti lähes lopussa, sivuja jäljellä arviolta [x] [80.xy]

Sinun on ehkä vaihdettava ilmoitettu huoltopaketti pian. Saat lisätietoja asiakastuesta ja Dell-tulostinten jälleenmyyjältä.

Kuittaa viesti ja jatka tulostusta painamalla tarvittaessa tulostimen ohjauspaneelissa .

Muisti on täynnä [38]

Kokeile jotakin seuraavista keinoista:

- Poista ilmoitus painamalla tulostimen ohjauspaneelin -näppäintä.
- Alenna tarkkuusasetusta.
- Asenna tulostimeen lisää muistia.

Verkon [x] ohjelmistovirhe [54]

Kokeile seuraavia vaihtoehtoja:

- Kuittaa viesti ja jatka tulostusta painamalla tulostimen ohjauspaneelissa .
- Irrota reititin, odota noin 30 sekuntia ja kytke reititin uudelleen.
- Sammuta tulostin, odota noin 10 sekuntia ja käynnistä tulostin uudelleen.
- Päivitä tulostimen tai tulostuspalvelimen verkkolaiteohjelmisto. Lisätietoja saat järjestelmän tukihenkilöltä.

Jonkin muun valmistajan kuin Dellin [tarviketyyppi], katso käyttöopas [33.xy]



Huomautus: Tarvikkeen tyyppi voi olla väriainekasetti tai kuvayksikkö.

Tulostin on havainnut muun kuin Dellin valmistaman tarvikkeen tai osan tulostimessa.

Dellin tulostin on suunniteltu toimimaan parhaiten aidoilla Dellin tarvikkeilla ja osilla. Kolmannen osapuolen tarvikkeiden tai osien käyttö voi vaikuttaa tulostimen ja sen kuvantuottoyksikön suorituskykyyn, toimintavarmuuteen tai käyttöikään.

Kaikki käyttöiän merkkivalot on suunniteltu toimimaan Dellin tarvikkeiden ja osien kanssa. Tulokset voivat olla odottamattomia, jos käytetään kolmannen osapuolen tarvikkeita tai osia. Kuvakomponenttien käyttäminen tarkoitettua käyttöikää kauemmin voi vaurioittaa Dellin tulostinta tai siihen liitettyjä komponentteja.

Varoitus — Vaurioitumisen mahdollisuus: Kolmannen osapuolen tarvikkeiden tai osien käyttö voi vaikuttaa takuun kattavuuteen. Takuu ei välttämättä kata kolmannen osapuolen tarvikkeiden tai osien käytöstä aiheutuneita vahinkoja.

Jos hyväksyt nämä ja muut riskit ja haluat jatkaa muiden kuin aitojen tarvikkeiden tai osien käyttöä tulostimessa, poista ilmoitus ja jatka tulostamista painamalla samanaikaisesti  - ja  -painikkeita 15 sekunnin ajan.

Jos et hyväksy mainittuja riskitekijöitä, poista kolmannen osapuolen tarvike tai osa tulostimesta ja asenna sen tilalle aito Dellin tarvike tai osa.

Huomautus: Tuettujen tarvikkeiden luettelo on *käyttöoppaan* "Tarvikkeiden tilaaminen" -osiossa ja osoitteessa <http://support.dell.com>.

Flash-muisti ei riitä resurssien tallennukseen [52]

Kokeile seuraavia vaihtoehtoja:

- Kuittaa viesti ja jatka tulostusta painamalla tulostimen ohjauspaneelissa .
- Poista fontit, makrot ja muut flash-muistiin tallennetut tiedot.

Siirry tulostimen ohjauspaneelissa kohtaan

 >Asetukset >  >Asetukset >  >Tulostusasetukset >  >Apuohjelmat-valikko >  >Alusta flash >
 >Kyllä > 

- Käytä suurempaa flash-muistikorttia.

Huomautus: Ladatut fontit ja makrot, joita ei ole tallennettu flash-muistiin, poistetaan, kun tulostin sammutetaan tai käynnistetään uudelleen.

PPDS-fonttivyöry [50]

Kokeile seuraavia vaihtoehtoja:

- Kuittaa viesti ja jatka tulostusta painamalla tulostimen ohjauspaneelissa .
- Jos tulostin ei löydä haluttua fonttia, siirry kohtaan

 >Asetukset >  >Asetukset >Tulostusasetukset >  >PPDS-valikko >  >Parhaiten sopiva >
 >Päällä > 

Tulostin etsii vastaavan fontin ja muotoilee tekstin uudelleen.

- Peruuta nykyinen tulostustyö.

Asenna puuttuva tai vastaamaton kasetti uudelleen [31.xy]

Kokeile seuraavia vaihtoehtoja:

- Tarkista, puuttuuko väriainekasetti. Jos väriainekasetti puuttuu, asenna se.
Lisätietoja kasetin asentamisesta on *käyttöoppaan* Tarvikkeiden vaihtaminen -osiossa.
- Jos väriainekasetti on asennettu, poista vastaamaton väriainekasetti ja asenna se uudelleen.

Huomautus: Jos viesti tulee uudelleen näkyviin osan vaihtamisen jälkeen, värikasetti on viallinen. Vaihda väriainekasetti.

Asenna puuttuva tai vastaamaton kuvayksikkö uudelleen [31.xy]

Kokeile seuraavia vaihtoehtoja:

- Tarkista, puuttuuko kuvayksikkö. Jos kuvayksikkö puuttuu, asenna se.
Lisätietoja kuvayksikön asentamisesta on *Käyttöoppaan* kohdassa Tarvikkeiden vaihtaminen
- Jos kuvayksikkö on asennettu, poista vastaamaton kuvayksikkö ja asenna se uudelleen.

Huomautus: Jos viesti tulee uudelleen näkyviin osan vaihtamisen jälkeen, kuvayksikkö on viallinen. Vaihda kuvayksikkö.

Poista paperi vakiovastaanottoalustalta

Poista paperipino vakioalustalta.

Vaihda värikasetti, sivuja jäljellä arviolta 0 [88.xy]

Poista ilmoitus näytöstä ja jatka tulostusta vaihtamalla väriainekasetti. Lisätietoja on lisävarusteen mukana toimitetuissa ohjeissa ja *käyttöoppaan* Tarvikkeiden vaihtaminen -osiossa.

Huomautus: Jos vaihtovärikasettia ei ole, tutustu *käyttöoppaan* Tarvikkeiden tilaaminen -osioon tai web-sivustoomme.

Vaihda kuvayksikkö, sivuja jäljellä arviolta 0 [84.xy]

Poista ilmoitus näytöstä ja jatka tulostusta vaihtamalla kuvayksikkö. Lisätietoja on lisävarusteen mukana toimitetuissa ohjeissa ja *käyttöoppaan* Tarvikkeiden vaihtaminen -osiossa.

Huomautus: Jos uutta kuvayksikköä ei ole, tutustu *käyttöoppaan* Tarvikkeiden tilaaminen -osioon tai web-sivustoomme.

Vaihda huoltopaketti, sivuja jäljellä arviolta 0 [80.xy]

Ota yhteyttä asiakastukeen tai Dell-tulostinten jälleenmyyjään ja kerro saamasi ilmoitus. Tulostimessa on määräaikaishuolto.

Vaihda väärä kasetti [32.xy]

Poista ilmoitus näytöstä poistamalla väriainekasetti ja asentamalla tuettu kasetti. Lisätietoja on lisävarusteen mukana toimitetuissa ohjeissa ja *käyttöoppaan* Tarvikkeiden vaihtaminen -osiossa.

Huomautus: Jos vaihtovärikasettia ei ole, tutustu *käyttöoppaan* Tarvikkeiden tilaaminen -osioon tai web-sivustoomme.

Vaihda väärä kuvayksikkö [32.xy]

Poista ilmoitus näytöstä poistamalla kuvayksikkö ja asentamalla tuettu kuvayksikkö. Lisätietoja on lisävarusteen mukana toimitetuissa ohjeissa ja *käyttöoppaan* Tarvikkeiden vaihtaminen -osiossa.

Huomautus: Jos uutta kuvayksikköä ei ole, tutustu *käyttöoppaan* Tarvikkeiden tilaaminen -osioon tai web-sivustoomme.

SMTP-palvelinta ei ole määritetty. Ota yhteys järjestelmänvalvojaan.

Poista ilmoitus painamalla tulostimen ohjauspaneelin -näppäintä.

Huomautus: Jos viesti tulee uudelleen näkyviin, ota yhteys järjestelmätukeen.

Vakioverkon ohjelmistovirhe [54]

Kokeile seuraavia vaihtoehtoja:

- Vahvista valitsemalla  tulostimen ohjauspaneelista.
- Irrota reititin, odota noin 30 sekuntia ja kytke reititin uudelleen.
- Sammuta tulostin ja käynnistä se sitten uudelleen.
- Päivitä tulostimen tai tulostuspalvelimen verkkolaiteohjelmisto. Lisätietoja saat järjestelmän tukihenkilöltä.

Vakiorinnakkaisportti ei käytössä [56]

- Kuittaa viesti valitsemalla tulostimen ohjauspaneelista **Jatka**. Jos tulostimessa ei ole kosketusnäyttöä, vahvista painamalla -painiketta.

Huomautuksia:

- Tulostin poistaa kaiken rinnakkaisporttiin lähetetyn tiedon.
- Varmista, että Rinnakkaispuskuri-valikon asetukseksi ei ole määritetty Ei käytössä.

Vakio-USB-portti ei käytössä [56]

Kokeile jotakin seuraavista keinoista:

- Kuittaa viesti ja jatka tulostusta painamalla tulostimen ohjauspaneelissa .
- Huomautus:** Tulostin poistaa kaiken USB-porttiin lähetetyn tiedon.
- Aseta tulostimen ohjauspaneelissa USB-puskuri-asetuksen arvoksi Autom.

Liian monta flash-muistia asennettu [58]

- 1 Katkaise virta tulostimesta.
- 2 Irrota virtajohto pistorasiasta.
- 3 Poista ylimääräiset flash-muistit.
- 4 Kytke virtajohto maadoitettuun pistorasiaan.
- 5 Kytke virta uudelleen tulostimeen.

Liian monta lokeroa liitetty [58]

- 1 Katkaise virta tulostimesta.
- 2 Irrota virtajohto pistorasiasta.
- 3 Poista ylimääräiset lokerot.
- 4 Kytke virtajohto maadoitettuun pistorasiaan.
- 5 Kytke virta uudelleen tulostimeen.

Alustamaton flash-muisti [53]

Kokeile jotakin seuraavista keinoista:

- Pysäytä eheytyä ja jatka tulostusta painamalla tulostimen ohjauspaneelissa .
- Alusta flash-muistilaite.

Huomautus: Jos virheilmoitus ei poistu näytöstä, flash-muistilaite saattaa olla viallinen ja se on ehkä vaihdettava.

Ei tuettu lisäkortti paikassa [x] [55]

- 1 Sammuta tulostin.
- 2 Irrota virtajohto pistorasiasta.
- 3 Irrota väärä lisäkortti tulostimen ohjainlevystä ja vaihda se tuettuun lisäkorttiin.
- 4 Kytke virtajohto maadoitettuun pistorasiaan.
- 5 Käynnistä tulostin uudelleen.

Tulostinongelmien ratkaiseminen

- ”Tavallisimmat tulostusongelmat” sivulla 125
- ”Lisävarusteongelmat” sivulla 127
- ”Paperinsyöttöongelmat” sivulla 129

Tavallisimmat tulostusongelmat

Tulostin ei vastaa

Toimi	Kyllä	Ei
<p>Vaihe 1 Tarkista, että tulostimeen on kytketty virta.</p> <p>Onko tulostimeen kytketty virta?</p>	Siirry vaiheeseen 2.	Käynnistä tulostin.
<p>Vaihe 2 Tarkista, onko tulostin lepotilassa tai säästötilassa.</p> <p>Onko tulostin lepotilassa tai säästötilassa?</p>	Herätä tulostin lepo- tai säästötilasta painamalla Lepo-painiketta.	Siirry vaiheeseen 3.
<p>Vaihe 3 Varmista, että virtajohdon toinen pää on kytketty tulostimeen ja toinen oikein maadoitettuun pistorasiaan.</p> <p>Onko virtajohto on kytketty tulostimeen ja oikein maadoitettuun pistorasiaan?</p>	Siirry vaiheeseen 4.	Kytke virtajohdon toinen pää tulostimeen ja toinen oikein maadoitettuun pistorasiaan.
<p>Vaihe 4 Tarkista toinen samaan pistorasiaan kytketty sähkölaite.</p> <p>Toimiiko toinen sähkölaite?</p>	Irrota toinen laite pistorasiasta ja kytke sitten tulostimeen virta. Jos tulostin ei toimi, kytke toinen laite takaisin pistorasiaan.	Siirry vaiheeseen 5.
<p>Vaihe 5 Varmista, että kaapelit, joilla tulostin ja tietokone on liitetty toisiinsa, on liitetty oikeisiin portteihin.</p> <p>Onko kaapelit liitetty oikeisiin portteihin?</p>	Siirry vaiheeseen 6.	Kohdista seuraavat osat: <ul style="list-style-type: none"> • kaapelissa oleva USB-symboli ja tulostimessa oleva USB-symboliin • asianmukainen Ethernet-kaapeli Ethernet-porttiin.
<p>Vaihe 6 Varmista, ettei pistorasian virtaa ei ole katkaistu kytkimellä tai katkaisimella.</p> <p>Onko pistorasian virta katkaistu kytkimellä tai katkaisimella?</p>	Kytke virta kytkimellä tai palauta katkaisin.	Siirry vaiheeseen 7.
<p>Vaihe 7 Tarkista, onko tulostin kytketty ylijännitesuojaan, UPS-varavirtalaitteeseen tai jatkojohtoon.</p> <p>Onko tulostin kytketty ylijännitesuojaan, UPS-varavirtalaitteeseen tai jatkojohtoon.</p>	Kytke tulostimen virtajohto suoraan oikein maadoitettuun virtalähteeseen.	Siirry vaiheeseen 8.

Toimi	Kyllä	Ei
<p>Vaihe 8</p> <p>Varmista, että tulostinkaapelin toinen pää on liitetty tulostimen porttiin ja toinen pää tietokoneeseen, tulostuspalvelimeen, lisälaitteeseen tai muuhun verkkolaitteeseen.</p> <p>Onko tulostinkaapeli kytketty pitävästi tulostimeen ja tietokoneeseen, tulostuspalvelimeen, lisälaitteeseen tai muuhun verkkolaitteeseen?</p>	Siirry vaiheeseen 9.	Kytke tulostinkaapeli pitävästi tulostimeen ja tietokoneeseen, tulostuspalvelimeen, lisälaitteeseen tai muuhun verkkolaitteeseen
<p>Vaihe 9</p> <p>Varmista, että kaikki lisälaitteet on asennettu oikein ja poista kaikki pakkausmateriaalit.</p> <p>Onko kaikki lisälaitteet asennettu oikein ja kaikki pakkausmateriaalit poistettu?</p>	Siirry vaiheeseen 10.	Katkaise tulostimesta virta, poista kaikki pakkausmateriaalit, asenna lisälaitteet uudelleen ja kytke sitten tulostimeen virta.
<p>Vaihe 10</p> <p>Varmista, että olet valinnut oikeat porttiasetukset tulostinohjaimessa.</p> <p>Ovatko porttiasetukset oikeat?</p>	Siirry vaiheeseen 11.	Käytä oikeita tulostinohjaimen asetuksia.
<p>Vaihe 11</p> <p>Tarkista asennettu tulostinohjain.</p> <p>Onko oikea tulostinohjain asennettu?</p>	Siirry vaiheeseen 12.	Asenna oikea tulostinohjain.
<p>Vaihe 12</p> <p>Katkaise tulostimesta virta, odota noin 10 sekuntia ja kytke virta uudelleen.</p> <p>Toimiiko tulostin?</p>	Ongelma on ratkaistu.	Ota yhteyttä tekniseen tukeen .

Tulostimen näyttö on tyhjä

Toimi	Kyllä	Ei
<p>Vaihe 1</p> <p>Paina tulostimen ohjauspaneelin Lepo-painiketta.</p> <p>Näkyykö tulostimen näytössä Valmis-ilmoitus?</p>	Ongelma on ratkaistu.	Siirry vaiheeseen 2.
<p>Vaihe 2</p> <p>Sammuta tulostin, odota noin 10 sekuntia ja käynnistä tulostin uudelleen.</p> <p>Näkyykö tulostimen näytössä Odota- ja Valmis-ilmoitus?</p>	Ongelma on ratkaistu.	Katkaise tulostimesta virta ja ota yhteys tekniseen tukeen .

Lisävarusteongelmat

Sisäistä lisälaitetta ei havaittu

Toimi	Yes (Kyllä)	No (Ei)
<p>Vaihe 1 Sammuta tulostin, odota noin 10 sekuntia ja käynnistä tulostin uudelleen.</p> <p>Toimiiko sisäinen lisälaitte oikein?</p>	Ongelma on ratkaistu.	Siirry vaiheeseen 2.
<p>Vaihe 2 Varmista, että sisäinen muistikortti on asennettu oikein tulostimen ohjainlevyyn.</p> <p>a Katkaise tulostimen virta virtakytkimestä ja irrota virtajohto pistorasiasta. b Varmista, että sisäinen lisälaitte on asennettu ohjainlevyn asianmukaiseen liittimeen. c Liitä virtajohto tulostimeen ja sen jälkeen maadoitettuun pistorasiaan. Käynnistä tulostin.</p> <p>Onko sisäinen lisälaitte on asennettu oikein ohjainlevyyn?</p>	Siirry vaiheeseen 3.	Kytke sisäinen lisälaitte on ohjainlevyyn.
<p>Vaihe 3 Tulosta valikkoasetussivu ja tarkista, onko sisäinen lisävaruste lisättyjen ominaisuuksien luettelossa.</p> <p>Onko sisäinen lisälaitte mainittu valikkoasetussivulla?</p>	Siirry vaiheeseen 4.	Asenna sisäinen lisälaitte uudelleen.
<p>Vaihe 4 a Tarkista, onko sisäinen lisälaitte valittu. Sisäinen lisälaitte täytyy ehkä lisätä tulostinohjaimen manuaalisesti, jotta se on käytettävissä tulostustöissä. Lisätietoja on kohdassa "Tulostinohjaimen käytettävissä olevien lisävarusteiden päivittäminen" sivulla 21. b Lähetä tulostustyö uudelleen tulostimeen.</p> <p>Toimiiko sisäinen lisälaitte oikein?</p>	Ongelma on ratkaistu.	Ota yhteyttä tekniseen tukeen .

Alustan ongelmat

Toimi	Kyllä	Ei
<p>Vaihe 1</p> <p>a Avaa alusta ja tee yksi tai useampi seuraavista:</p> <ul style="list-style-type: none"> • Tarkista mahdolliset paperitukokset tai syöttöhäiriöt. • Varmista, että paperinohjaimissa olevat koon osoittimet on kohdistettu alustassa olevien paperikoon osoittimien kanssa. • Jos tulostat mukautetulle paperille, varmista, että paperinohjaimet ovat paperin reunaa vasten. • Varmista, että paperi on paperin enimmäistäyttöosoittimen alapuolella. • Varmista, että paperi on alustassa tasaisena ja suorassa. <p>b Tarkista, sulkeutuuko alusta oikein.</p> <p>Toimiiko alusta?</p>	Ongelma on ratkaistu.	Siirry vaiheeseen 2.
<p>Vaihe 2</p> <p>a Katkaise tulostimesta virta, odota noin 10 sekuntia ja kytke virta uudelleen.</p> <p>b Lähetä tulostustyö uudelleen tulostimeen.</p> <p>Toimiiko alusta?</p>	Ongelma on ratkaistu.	Siirry vaiheeseen 3.
<p>Vaihe 3</p> <p>Varmista, että alusta on asennettu ja tunnistettavissa tulostimelle.</p> <p>Tulosta valikkoasetussivu ja tarkista, onko alusta asennettujen toimintojen luettelossa.</p> <p>Onko alusta valikkoasetussivun luettelossa?</p>	Siirry vaiheeseen 4.	Aseta lokero takaisin paikalleen. Lisätietoja on alustan mukana toimitetuissa asennusohjeissa.
<p>Vaihe 4</p> <p>Varmista, että alusta on käytettävissä tulostinohjaimessa</p> <p>Huomautus: Alusta täytyy ehkä lisätä tulostinohjaimen manuaalisesti, jotta se on käytettävissä tulostustöissä. Lisätietoja on kohdassa ”Tulostinohjaimen käytettävissä olevien lisävarusteiden päivittäminen” sivulla 21.</p> <p>Onko alusta käytettävissä tulostinohjaimessa?</p>	Siirry vaiheeseen 5.	Lisää alusta manuaalisesti tulostinohjaimen.
<p>Vaihe 5</p> <p>Tarkista, onko lisävaruste on valittu.</p> <p>a Valitse lisävaruste käyttämässäsi sovelluksessa. Mac OS X -version 9 käyttäjät: varmista, että tulostin on määritetty Valitsijassa.</p> <p>b Lähetä tulostustyö uudelleen tulostimeen.</p> <p>Toimiiko alusta?</p>	Ongelma on ratkaistu.	Ota yhteyttä tekniseen tukeen .

Paperinsyöttöongelmat

Paperi juuttuu usein

Toimi	Kyllä	Ei
<p>Vaihe 1</p> <p>a Vedä alustaa ulospäin ja tee yksi tai useampi seuraavista:</p> <ul style="list-style-type: none"> • Varmista, että paperi on alustassa tasaisena ja suorassa. • Varmista, että paperinohjaimissa olevat koon osoittimet on kohdistettu alustassa olevien paperikoon osoittimien kanssa. • Varmista, että paperinohjaimet on kohdistettu paperin reunoja vasten. • Varmista, että paperi on paperin enimmäistäyttöosoittimen alapuolella. • Varmista, että käytät tulostamisessa suositeltua paperikokoa ja -lajia. <p>b Aseta alusta oikein. Jos tukoselvitys on käytössä, tulostustyöt tulostuvat automaattisesti uudelleen.</p> <p>Ilmeneekö paperitukoksia edelleen usein?</p>	Siirry vaiheeseen 2.	Ongelma on ratkaistu.
<p>Vaihe 2</p> <p>a Aseta paperia uudesta pakkauksesta. Huomautus: Paperi imee kosteutta suuren kosteuspitoisuuden takia. Säilytä paperia alkuperäisessä pakkauksessaan, kunnes otat sen käyttöön.</p> <p>b Lähetä tulostustyö uudelleen tulostimeen.</p> <p>Ilmeneekö paperitukoksia edelleen usein?</p>	Siirry vaiheeseen 3.	Ongelma on ratkaistu.
<p>Vaihe 3</p> <p>a Katso vinkit tukosten välttämiseen. Lisätietoja on kohdassa ”Tukosten välttäminen” sivulla 102.</p> <p>b Noudata ohjeita ja lähetä tulostustyö uudelleen.</p> <p>Ilmeneekö paperitukoksia edelleen usein?</p>	Ota yhteyttä tekniseen tukeen .	Ongelma on ratkaistu.

Paperitukosilmoitus ei poistu tukoksen poistamisen jälkeen

Toimi	Yes (Kyllä)	No (Ei)
<p>Avaa etuluukku ja poista kaikki lokerot.</p> <p>a Poista jumiutuneet sivut. Huomautus: Varmista, että poistat kaikki paperinpalat.</p> <p>b Jatka tulostusta ja poista ilmoitus näytöstä painamalla -näppäintä.</p> <p>Näkyykö paperitukosilmoitus edelleen?</p>	Ota yhteyttä tekniseen tukeen .	Ongelma on ratkaistu.

Juuttuneet sivut eivät tulostu uudelleen

Toimi	Kyllä	Ei
<p>a Ota Tukosselvitys käyttöön.</p> <p>1 Siirry tulostimen ohjauspaneelissa kohtaan</p> <p>Asetukset > OK > Yleiset asetukset > OK > Tulostuksen palautus > OK > Tukosselvitys</p> <p>2 Siirry vasemmalla tai oikealla nuolinäppäimellä kohtaan Päällä tai Automaattinen ja valitse sitten OK.</p> <p>b Lähetä tulostumatta jääneet sivut uudelleen.</p> <p>Tulostuivatko juuttuneet sivut uudelleen?</p>	Ongelma on ratkaistu.	Ota yhteyttä tekniseen tukeen .

Tulostusongelmien ratkaiseminen

Tulostusongelmat

Monikieliset PDF-tiedostot eivät tulostu

Toimi	Kyllä	Ei
<p>Vaihe 1</p> <p>a Tarkista, onko kaikki fontit määritetty upotettaviksi PDF-tulostusasetuksissa.</p> <p>b Luo uusi PDF-tiedosto ja lähetä sitten tulostustyö uudelleen.</p> <p>Tulostuvatko tiedostot?</p>	Ongelma on ratkaistu.	Siirry vaiheeseen 2.
<p>Vaihe 2</p> <p>a Avaa tulostettava tiedosto Adobe Acrobat -ohjelmassa.</p> <p>b Valitse Tiedosto > Tulosta > Lisäasetukset > Tulosta kuvana > OK > OK.</p> <p>Tulostuvatko tiedostot?</p>	Ongelma on ratkaistu.	Ota yhteyttä tekniseen tukeen .

Näyttöön tulee ilmoitus flash-aseman lukuvirheestä

Toimi	Yes (Kyllä)	No (Ei)
<p>Vaihe 1 Tarkista, onko flash-asema asetettu laitteen etuosassa olevaan USB-porttiin. Huomautus: Flash-asema ei toimi, jos se on asetettu laitteen takaosassa olevaan USB-porttiin.</p> <p>Onko flash-asema asetettu laitteen etuosassa olevaan USB-porttiin?</p>	Siirry vaiheeseen 2.	Aseta flash-asema laitteen etuosassa olevaan USB-porttiin.
<p>Vaihe 2 Tarkista, onko tulostin varattu. Huomautus: Vilkkuva vihreä merkkivalo tarkoittaa, että tulostin on varattu.</p> <p>Onko näytössä virheilmoitus?</p>	Odota, kunnes tulostin on valmis. Tarkista sitten pidossa olevien töiden luettelo ja tulosta asiakirjat sen jälkeen.	Siirry vaiheeseen 3.
<p>Vaihe 3 Tarkista, onko näytössä virheilmoitus. Huomautus: Vilkkuva punainen merkkivalo tarkoittaa, että tulostimessa on virhe. Koska tulostin vaatii käyttäjän toimia, tulostin ohittaa flash-aseman.</p> <p>Vaatiiko tulostin käyttäjän toimia?</p>	Poista ilmoitus.	Siirry vaiheeseen 4.
<p>Vaihe 4 Tarkista, onko flash-asema tuettu. Lisätietoja testatuista ja hyväksytyistä USB-muistilaitteista on kohdassa "Tuetut Flash-asemat ja tiedostotyypit" sivulla 49.</p> <p>Onko flash-asema tuettu?</p>	Siirry vaiheeseen 5.	Käytä tuettua flash-asemaa.
<p>Vaihe 5 Tarkista, onko järjestelmänvalvoja poistanut USB-portin käytöstä.</p> <p>Onko USB-portti poistettu käytöstä?</p>	Ota yhteys järjestelmätukeen.	Ota yhteyttä tekniseen tukeen .

Tulostustyöt eivät tulostu

Toimi	Kyllä	Ei
<p>Vaihe 1</p> <p>a Avaa tulostusvalintaikkuna siinä asiakirjassa, jonka yrität tulostaa, ja varmista, että oikea tulostin on valittu. Huomautus: Jos tulostin ei ole oletustulostin, joudut valitsemaan tulostimen jokaiselle tulostettavalle asiakirjalle.</p> <p>b Lähetä tulostustyö uudelleen tulostimeen.</p> <p>Tulostuvatko työt?</p>	Ongelma on ratkaistu.	Siirry vaiheeseen 2.

Toimi	Kyllä	Ei
<p>Vaihe 2</p> <p>a Varmista, että tulostin on kytketty pistorasiaan, että tulostimeen on kytketty virta ja että tulostimen näytössä näkyy Valmis-ilmoitus.</p> <p>b Lähetä tulostustyö uudelleen tulostimeen.</p> <p>Tulostuvatko työt?</p>	Ongelma on ratkaistu.	Siirry vaiheeseen 3.
<p>Vaihe 3</p> <p>Jos tulostimen näytössä näkyy virheilmoitus, poista ilmoitus näytöstä.</p> <p>Huomautus: Tulostin jatkaa tulostamista ilmoituksen poistamisen jälkeen.</p> <p>Tulostuvatko työt?</p>	Ongelma on ratkaistu.	Siirry vaiheeseen 4.
<p>Vaihe 4</p> <p>a Varmista, että portit (USB-, sarja- tai Ethernet-) toimivat ja että kaapelit on liitetty pitävästi tietokoneeseen ja tulostimeen.</p> <p>Huomautus: Lisätietoja on tulostimen asennusohjeissa.</p> <p>b Lähetä tulostustyö uudelleen tulostimeen.</p> <p>Tulostuvatko työt?</p>	Ongelma on ratkaistu.	Siirry vaiheeseen 5.
<p>Vaihe 5</p> <p>a Katkaise tulostimesta virta, odota noin 10 sekuntia ja kytke virta uudelleen.</p> <p>b Lähetä tulostustyö uudelleen tulostimeen.</p> <p>Tulostuvatko työt?</p>	Ongelma on ratkaistu.	Siirry vaiheeseen 6.
<p>Vaihe 6</p> <p>a Poista tulostinohjelmisto ja asenna se sitten uudelleen. Lisätietoja on kohdassa "Tulostinohjelmiston asentaminen" sivulla 20.</p> <p>Huomautus: Lisätietoja on osoitteessa http://support.dell.com.</p> <p>b Lähetä tulostustyö uudelleen tulostimeen.</p> <p>Tulostuvatko työt?</p>	Ongelma on ratkaistu.	Ota yhteyttä tekniseen tukeen .

Tulostustyö kestää odotettua kauemmin

Toimi	Kyllä	Ei
<p>Vaihe 1</p> <p>Muuta tulostimen ympäristöasetuksia.</p> <p>a Siirry tulostimen ohjauspaneelissa kohtaan Asetukset > Yleiset asetukset</p> <p>b Valitse Säästötila tai Hiljainen tila ja valitse sitten Ei käytössä.</p> <p>Huomautus: Säästötilan tai hiljaisen tilan poistaminen käytöstä voi lisätä energian, tarvikkeiden tai molempien kulutusta.</p> <p>Tulostuiko työ?</p>	Ongelma on ratkaistu.	Siirry vaiheeseen 2.

Toimi	Kyllä	Ei
Vaihe 2 Vähennä fonttien, kuvien ja sivujen määrää, pienennä fonttikokoa ja yksinkertaista kuvia ja lähetä työ sitten uudelleen. Tulostuiko työ?	Ongelma on ratkaistu.	Siirry vaiheeseen 3.
Vaihe 3 a Poista tulostimen muistissa olevat pysäytetyt työt. b Lähetä tulostustyö uudelleen tulostimeen. Tulostuiko työ?	Ongelma on ratkaistu.	Siirry vaiheeseen 4.
Vaihe 4 a Poista Sivun suojaus-ominaisuus käytöstä. Siirry tulostimen ohjauspaneelissa kohtaan Asetukset >Yleiset asetukset >Tulostuksen palautus >Sivun suojaus >Ei käytössä b Lähetä tulostustyö uudelleen tulostimeen. Tulostuiko työ?	Ongelma on ratkaistu.	Siirry vaiheeseen 5.
Vaihe 5 Asenna tulostimeen lisää muistia ja lähetä sitten tulostustyö uudelleen. Tulostuiko työ?	Ongelma on ratkaistu.	Ota yhteyttä tekniseen tukeen .

Työ tulostuu väärästä lokerosta tai väärälle paperille tai erikoismateriaalille.

Toimi	Kyllä	Ei
Vaihe 1 a Tarkista, että lokero tukee tulostuksessa käytettävää paperia. b Lähetä tulostustyö uudelleen tulostimeen. Tulostuiko työ oikeasta lokerosta tai oikealle paperille?	Ongelma on ratkaistu.	Siirry vaiheeseen 2.
Vaihe 2 a Valitse tulostimen ohjauspaneelin Paperi-valikosta paperikoko- ja paperilajiasetukset, jotka vastaavat lokeroon lisättyä paperia. b Lähetä tulostustyö uudelleen tulostimeen. Tulostuiko työ oikeasta lokerosta tai oikealle paperille?	Ongelma on ratkaistu.	Siirry vaiheeseen 3.
Vaihe 3 a Avaa käyttöjärjestelmän mukaan Printing Preferences (Tulostusmääritykset)- tai Print (Tulosta) -valintaikkuna ja määritä paperilaji. b Lähetä tulostustyö uudelleen tulostimeen. Tulostuiko työ oikeasta lokerosta tai oikealle paperille?	Ongelma on ratkaistu.	Siirry vaiheeseen 4.

Toimi	Kyllä	Ei
<p>Vaihe 4</p> <p>a Tarkista, ettei lokeroita ole linkitetty.</p> <p>b Lähetä tulostustyö uudelleen tulostimeen.</p> <p>Tulostuiko työ oikeasta lokeroista tai oikealle paperille?</p>	Ongelma on ratkaistu.	Ota yhteyttä tekniseen tukeen .

Vääriä merkkejä tulostuu

Toimi	Kyllä	Ei
<p>Vaihe 1</p> <p>Varmista, että tulostin ei ole heksatulostustilassa.</p> <p>Huomautus: Jos tulostimen näytössä näkyy Heksatulostus, poista heksatulostus käytöstä katkaisemalla tulostimesta virta ja kytkemällä virta sitten uudelleen.</p> <p>Onko tulostin heksatulostustilassa?</p>	Poista heksatulostustila käytöstä.	Siirry vaiheeseen 2.
<p>Vaihe 2</p> <p>a Valitse tulostimen ohjauspaneelissa Vakioverkko tai Verkko [x] ja valitse sitten työn tunnistusasetukseksi Käytössä.</p> <p>b Lähetä tulostustyö uudelleen tulostimeen.</p> <p>Tulostuuko vääriä merkkejä?</p>	Ota yhteyttä tekniseen tukeen .	Ongelma on ratkaistu.

ongelmat:lokeroiden yhdistäminen ei toimi

Huomautus: Lokerot ja monikäyttösyöttöaukko eivät tunnista paperikokoa automaattisesti. Koko on määritettävä Paperikoko/-laji-valikossa.

Toimi	Yes (Kyllä)	No (Ei)
<p>a Valitse tulostimen ohjauspaneelin Paperi-valikosta paperilaji- ja paperikokoasetukset, jotka vastaavat linkitettävissä lokeroissa olevaa paperia.</p> <p>Huomautus: Yhdistettävien lokeroiden paperikoon ja -lajin on vastattava toisiaan.</p> <p>b Lähetä tulostustyö uudelleen tulostimeen.</p> <p>Onko lokerot yhdistetty oikein?</p>	Ongelma on ratkaistu.	Ota yhteyttä tekniseen tukeen .

Suuria tulostustöitä ei lajitella

Toimi	Kyllä	Ei
<p>Vaihe 1</p> <p>a Valitse tulostimen ohjauspaneelin Viimeistely-valikosta Lajittelu-asetukseksi (1,2,3) (1,2,3).</p> <p>b Lähetä tulostustyö uudelleen tulostimeen.</p> <p>Tulostuiko työ ja lajiteltiinko se oikein?</p>	Ongelma on ratkaistu.	Siirry vaiheeseen 2.

Toimi	Kyllä	Ei
<p>Vaihe 2</p> <p>a Valitse tulostusohjelmistossa Lajittelu-asetukseksi (1,2,3) (1,2,3). Huomautus: Jos ohjaimen Lajittelu-asetukseksi määritetään (1,1,1) (2,2,2), ohjelmiston asetus ohittaa Viimeistely-valikon asetuksen.</p> <p>b Lähetä tulostustyö uudelleen tulostimeen.</p> <p>Tulostuiko työ ja lajiteltiinko se oikein?</p>	Ongelma on ratkaistu.	Siirry vaiheeseen 3.
<p>Vaihe 3</p> <p>Yksinkertaista tulostustyötä vähentämällä fonttien määrää ja pienentämällä niiden kokoa, vähentämällä kuvien määrää ja tarkkuutta ja vähentämällä tulostettavien sivujen määrää.</p> <p>Tulostuiko työ ja lajiteltiinko se oikein?</p>	Ongelma on ratkaistu.	Ota yhteyttä tekniseen tukeen .

Tulostus katkeaa odottamattomista paikoista

Toimi	Kyllä	Ei
<p>Vaihe 1</p> <p>Säädä tulostuksen aikakatkaisun asetuksia.</p> <p>a Siirry tulostimen ohjauspaneelissa kohtaan Asetukset >Yleiset asetukset >Aikakatkaisut >Tulostuksen aikakatkaisu</p> <p>b Valitse suurempi asetus ja valitse sitten .</p> <p>c Lähetä tulostustyö uudelleen tulostimeen.</p> <p>Tulostuiko tiedosto oikein?</p>	Ongelma on ratkaistu.	Siirry vaiheeseen 2.
<p>Vaihe 2</p> <p>a Tarkista manuaaliset sivunvaihdot alkuperäisestä tiedostosta.</p> <p>b Lähetä tulostustyö uudelleen tulostimeen.</p> <p>Tulostuiko tiedosto oikein?</p>	Ongelma on ratkaistu.	Ota yhteyttä tekniseen tukeen .

Tulostuslaatuongelmat

Merkkien reunat ovat rosoiset tai epätasaiset.

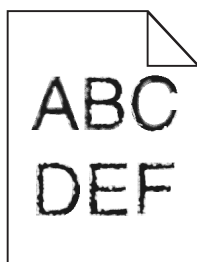

Toiminto	Kyllä	Ei
<p>Vaihe 1</p> <p>a Tarkista tulostamalla fonttinäyteluettelo, tukeeko tulostin käyttämiäsi fontteja.</p> <p>1 Siirry tulostimen ohjauspaneelissa kohtaan Valikot >Raportit >Tulosta fontit</p> <p>2 Valitse PCL-fontit tai PostScript-fontit.</p> <p>b Lähetä tulostustyö uudelleen tulostimeen.</p> <p>Käytätkö tulostimen tukemia fontteja?</p>	Siirry vaiheeseen 2.	Valitse tulostimen tukema fontti.
<p>Vaihe 2</p> <p>Tarkista, onko tietokoneeseen asennettu tulostimen tukemia fontteja.</p> <p>Onko tietokoneeseen asennettu tulostimen tukemia fontteja?</p>	Ongelma on ratkaistu.	Ota yhteyttä tekninen tuki .

Leikkautuneita sivuja tai kuvia

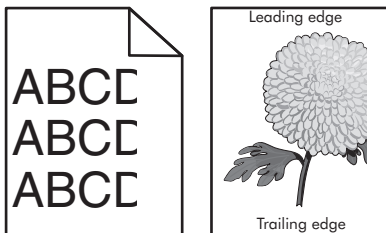

Toiminto	Kyllä	Ei
<p>Vaihe 1</p> <p>a Siirrä lokeron pituus- ja leveysohjaimet sopivaan kohtaan käytettävän tulostusmateriaalin mukaan.</p> <p>b Lähetä tulostustyö uudelleen tulostimeen.</p> <p>Onko sivu tai kuva leikkautunut?</p>	Siirry vaiheeseen 2.	Ongelma on ratkaistu.
<p>Vaihe 2</p> <p>Valitse tulostimen ohjauspaneelin Paperi-valikosta paperilaji- ja paperikokoasetukset, jotka vastaavat lokerossa olevaa paperia.</p> <p>Vastaavatko paperin koko ja laji lokerossa olevaa paperia?</p>	Siirry vaiheeseen 3.	<p>Suorita jokin seuraavista toiminnoista:</p> <ul style="list-style-type: none"> Määritä lokeron paperiasetukset lokeroon lisätyn paperin mukaisiksi. Muuta lokeron paperiasetukset lokeroon lisätyn paperin mukaisiksi.
<p>Vaihe 3</p> <p>a Määritä paperiasetukset käyttöjärjestelmän mukaan joko Printing Preferences (Tulostusmääritykset)- tai Print (Tulosta) -valintaikkunassa.</p> <p>b Lähetä tulostustyö uudelleen tulostimeen.</p> <p>Onko sivu tai kuva leikkautunut?</p>	Siirry vaiheeseen 4.	Ongelma on ratkaistu.

Toiminto	Kyllä	Ei
<p>Vaihe 4</p> <p>a Asenna kuvayksikkö uudelleen.</p> <ol style="list-style-type: none"> Poista väriainekasetti. Irrota kuvayksikkö. <p>Varoitus — Vaurioitumisen mahdollisuus: Älä altista kuvayksikköä suoralle valolle yli 10 minuutiksi. Pitkäaikainen altistuminen valolle voi aiheuttaa tulostuslaatuongelmia.</p> <ol style="list-style-type: none"> Asenna kuvayksikkö ja sitten värikasetti. <p>b Lähetä tulostustyö uudelleen tulostimeen.</p> <p>Onko sivu tai kuva leikkautunut?</p>	Ota yhteyttä tekninen tuki .	Ongelma on ratkaistu.

Tulosteissa näkyy varjokuvia

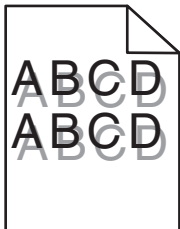

Toiminto	Kyllä	Ei
<p>Vaihe 1</p> <p>Aseta lokeroon oikean lajista ja painoista paperia.</p> <p>Onko lokeroon lisätty oikean lajista ja painoista paperia?</p>	Siirry vaiheeseen 2.	Aseta lokeroon oikean lajista ja painoista paperia.
<p>Vaihe 2</p> <p>Valitse tulostimen ohjauspaneelin Paperi-valikosta paperilaji- ja painoasetukset, jotka vastaavat lokerossa olevaa paperia.</p> <p>Onko lokeroon lisätyn paperin laji ja paino asetettu oikein?</p>	Siirry vaiheeseen 3.	Vaihda lokeroon lisätty paperi lokeron asetuksissa määritetyn paperilajin ja painon mukaiseksi.
<p>Vaihe 3</p> <p>a Määritä paperilaji ja paino käyttöjärjestelmän mukaan joko Printing Preferences (Tulostusmääritykset)- tai Print (Tulosta) -valintaikkunassa.</p> <p>b Lähetä tulostustyö uudelleen tulostimeen.</p> <p>Näkyykö tulosteissa edelleen varjokuvia?</p>	Siirry vaiheeseen 4.	Ongelma on ratkaistu.
<p>Vaihe 4</p> <p>Vaihda kuvayksikkö ja lähetä tulostustyö uudelleen.</p> <p>Näkyykö tulosteissa edelleen varjokuvia?</p>	Ota yhteyttä tekninen tuki .	Ongelma on ratkaistu.

Tausta on harmaa

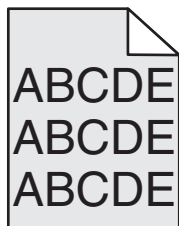

Toiminto	Kyllä	Ei
<p>Vaihe 1</p> <p>a Pienennä tummuutta tulostimen ohjauspaneelin Laatu-valikossa. Huomautus: 8 on oletusasetus.</p> <p>b Lähetä tulostustyö uudelleen tulostimeen.</p> <p>Katosiko harmaa tausta tulosteista?</p>	Ongelma on ratkaistu.	Siirry vaiheeseen 2.
<p>Vaihe 2</p> <p>Asenna kuvayksikkö ja sitten väriainekasetti.</p> <p>a Poista väriainekasetti.</p> <p>b Irrota kuvayksikkö.</p> <p>Varoitus — Vaurioitumisen mahdollisuus: Älä altista kuvayksikköä suoralle valolle yli 10 minuutiksi. Pitkäaikainen altistuminen valolle voi aiheuttaa tulostuslaatuongelmia.</p> <p>c Asenna kuvayksikkö ja sitten värikasetti.</p> <p>d Lähetä tulostustyö uudelleen tulostimeen.</p> <p>Katosiko harmaa tausta tulosteista?</p>	Ongelma on ratkaistu.	Siirry vaiheeseen 3.
<p>Vaihe 3</p> <p>Vaihda kuvayksikkö ja lähetä tulostustyö uudelleen.</p> <p>Katosiko harmaa tausta tulosteista?</p>	Ongelma on ratkaistu.	Ota yhteyttä tekninen tuki .

Väärät marginaalit tulosteissa

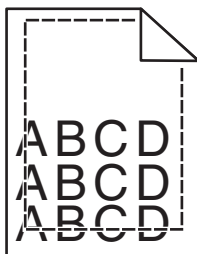

Toiminto	Kyllä	Ei
<p>Vaihe 1</p> <p>a Siirrä lokeron leveys- ja pituusohjaimet sopivaan kohtaan käytettävän tulostusmateriaalin koon mukaan.</p> <p>b Lähetä tulostustyö uudelleen tulostimeen.</p> <p>Ovatko marginaalit oikein?</p>	Ongelma on ratkaistu.	Siirry vaiheeseen 2.
<p>Vaihe 2</p> <p>Valitse tulostimen ohjauspaneelin Paperi-valikosta paperikokoasetukset, jotka vastaavat lokerossa olevaa paperia.</p> <p>Vastaako paperikoko lokeroon lisättyä paperia?</p>	Siirry vaiheeseen 3.	<p>Suorita jokin seuraavista toiminnoista:</p> <ul style="list-style-type: none"> • Määritä lokeron paperiasetukset lokeroon lisätyn paperin mukaisiksi. • Muuta lokeron paperiasetukset lokeroon lisätyn paperin mukaisiksi.
<p>Vaihe 3</p> <p>a Määritä paperiasetukset käyttöjärjestelmän mukaan joko Printing Preferences (Tulostusmääritykset)- tai Print (Tulosta) -valintaikkunassa.</p> <p>b Lähetä tulostustyö uudelleen tulostimeen.</p> <p>Ovatko marginaalit oikein?</p>	Ongelma on ratkaistu.	Ota yhteyttä tekninen tuki .

Paperin käpristyminen

Toiminto	Kyllä	Ei
<p>Vaihe 1</p> <p>Siirrä lokeron leveys- ja pituusohjaimet sopivaan kohtaan käytettävän paperin koon mukaan.</p> <p>Ovatko leveys- ja pituusohjaimet oikeissa kohdissa?</p>	Siirry vaiheeseen 2.	Säädä leveys- ja pituusohjaimia.
<p>Vaihe 2</p> <p>Valitse tulostimen ohjauspaneelin Paperi-valikosta paperilaji- ja painoasetukset, jotka vastaavat lokerossa olevaa paperia.</p> <p>Vastaavatko paperilajin ja painon asetukset lokerossa olevan paperin lajia ja painoa?</p>	Siirry vaiheeseen 3.	Määritä paperilaji ja paino lokeron asetuksissa lokeroon lisätyn paperin mukaisiksi.
<p>Vaihe 3</p> <p>a Määritä paperilaji ja paino käyttöjärjestelmän mukaan joko Printing Preferences (Tulostusmääritykset)- tai Print (Tulosta) -valintaikkunassa.</p> <p>b Lähetä tulostustyö uudelleen tulostimeen.</p> <p>Onko paperi edelleen käpristynyttä?</p>	Siirry vaiheeseen 4.	Ongelma on ratkaistu.

Toiminto	Kyllä	Ei
<p>Vaihe 4</p> <p>a Poista paperipino lokeroista ja käännä se ylösalaisin.</p> <p>b Lähetä tulostustyö uudelleen tulostimeen.</p> <p>Onko paperi edelleen käpristynyttä?</p>	Siirry vaiheeseen 5.	Ongelma on ratkaistu.
<p>Vaihe 5</p> <p>a Aseta paperia uudesta pakkauksesta.</p> <p>Huomautus: Paperi imee kosteutta suuren kosteuspitoisuuden takia. Säilytä paperia alkuperäisessä pakkauksessa, kunnes sitä käytetään.</p> <p>b Lähetä tulostustyö uudelleen tulostimeen.</p> <p>Onko paperi edelleen käpristynyttä?</p>	Ota yhteyttä tekninen tuki .	Ongelma on ratkaistu.

Epätasainen tulostusjälki

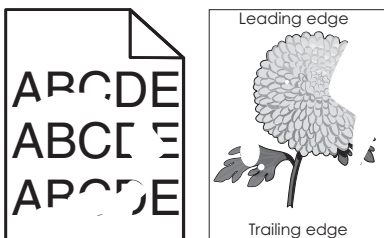

Toiminto	Kyllä	Ei
<p>Vaihe 1</p> <p>a Siirrä lokeron leveys- ja pituusohjaimet sopivaan kohtaan lokeroon lisätyn paperin koon mukaan.</p> <p>b Lähetä tulostustyö uudelleen tulostimeen.</p> <p>Onko tulostusjälki edelleen epätasainen?</p>	Siirry vaiheeseen 2.	Ongelma on ratkaistu.
<p>Vaihe 2</p> <p>Valitse tulostimen ohjauspaneelin Paperi-valikosta paperilaji- ja paperikokoasetukset, jotka vastaavat lokerossa olevaa paperia.</p> <p>Vastaavatko tulostimen asetukset lokeroon lisätyn paperin lajia ja painoa?</p>	Siirry vaiheeseen 3.	Määritä paperikoko ja -laji lokeron asetuksissa lokeroon lisätyn paperin mukaisiksi.
<p>Vaihe 3</p> <p>a Määritä paperilaji ja paino käyttöjärjestelmän mukaan joko Printing Preferences (Tulostusmääritykset)- tai Print (Tulosta) -valintaikkunassa.</p> <p>b Lähetä tulostustyö uudelleen tulostimeen.</p> <p>Onko tulostusjälki edelleen epätasainen?</p>	Siirry vaiheeseen 4.	Ongelma on ratkaistu.
<p>Vaihe 4</p> <p>Tarkista, onko lokeroon lisättyssä paperissa kuvioita. Tarkista, onko paperi karkeaa.</p> <p>Oletko yrittänyt tulostaa kuvioidulle tai karkealle paperille?</p>	Valitse tulostimen ohjauspaneelin Paperi-valikosta paperin laatuasetukset, jotka vastaavat lokerossa olevaa paperia.	Siirry vaiheeseen 5.

Toiminto	Kyllä	Ei
Vaihe 5 a Aseta paperia uudesta pakkauksesta. Huomautus: Paperi imee kosteutta suuren kosteuspitoisuuden takia. Säilytä paperia alkuperäisessä pakkauksessa, kunnes sitä käytetään. b Lähetä tulostustyö uudelleen tulostimeen. Onko tulostusjälki edelleen epätasainen?	Siirry vaiheeseen 6.	Ongelma on ratkaistu.
Vaihe 6 Vaihda kuvayksikkö ja lähetä tulostustyö uudelleen. Onko tulostusjälki edelleen epätasainen?	Ota yhteyttä tekninen tuki tai Dell-tulostinten jälleenmyyjään.	Ongelma on ratkaistu.

Tulosteissa on toistuvia vikoja

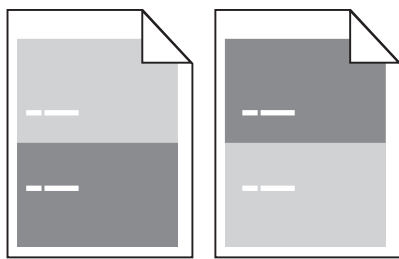

Toimi	Yes (Kyllä)	No (Ei)
Vaihe 1 Mittaa virheiden etäisyys. Tarkista niiden virheiden etäisyys, joka on <ul style="list-style-type: none"> • 97 mm (3,82 tuumaa) • 47 mm (1,85 tuumaa) • 38 mm (1,5 tuumaa) Vastaako virheiden etäisyys jotakin luettelossa ilmoitettua arvoa?	Siirry vaiheeseen 2.	1 Tarkista, onko virheiden etäisyys 80 mm (3,15 tuumaa). 2 Kirjaa etäisyys muistiin ja ota yhteyttä tekniseen tukeen tai Dell-tulostinten jälleenmyyjään.
Vaihe 2 Vaihda kuvayksikkö ja lähetä tulostustyö uudelleen. Onko sivulla edelleen virheitä?	Ota yhteyttä tekniseen tukeen tai Dell-tulostinten jälleenmyyjään.	Ongelma on ratkaistu.

Tuloste on liian tumma

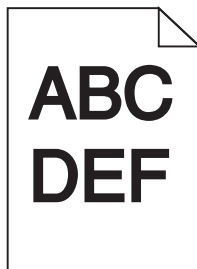

Toiminto	Kyllä	Ei
<p>Vaihe 1</p> <p>a Pienennä tummuutta tulostimen ohjauspaneelin Laatu-valikossa. Huomautus: 8 on oletusasetus.</p> <p>b Lähetä tulostustyö uudelleen tulostimeen.</p> <p>Onko tuloste edelleen liian tumma?</p>	Siirry vaiheeseen 2.	Ongelma on ratkaistu.
<p>Vaihe 2</p> <p>a Valitse tulostimen ohjauspaneelin Paperi-valikosta paperilaji-, laatu- ja painoasetukset, jotka vastaavat lokerossa olevaa paperia.</p> <p>b Lähetä tulostustyö uudelleen tulostimeen.</p> <p>Onko lokeroon lisätyn paperin laji, laatu ja paino asetettu oikein?</p>	Siirry vaiheeseen 3.	<p>Suorita jokin seuraavista toiminnoista:</p> <ul style="list-style-type: none"> Määritä paperilaji, laatu ja paino lokeron asetuksissa lokeroon lisätyn paperin mukaisiksi. Vaihda lokeroon lisätty paperi lokeron asetuksissa määritetyn paperilajin, laadun ja painon mukaiseksi.
<p>Vaihe 3</p> <p>a Määritä paperilaji, laatu ja paino käyttöjärjestelmän mukaan joko Printing Preferences (Tulostusmääritykset)- tai Print (Tulosta) -valintaikkunassa.</p> <p>b Lähetä tulostustyö uudelleen tulostimeen.</p> <p>Onko tuloste edelleen liian tumma?</p>	Siirry vaiheeseen 4.	Ongelma on ratkaistu.
<p>Vaihe 4</p> <p>Tarkista, onko lokeroon lisätyssä paperissa kuvioita. Tarkista, onko paperi karkeaa.</p> <p>Oletko yrittänyt tulostaa kuviodulle tai karkealle paperille?</p>	Muuta tulostimen ohjauspaneelin Paperin laatu -valikon laatuasetukset tulostuspaperin mukaisiksi.	Siirry vaiheeseen 5.
<p>Vaihe 5</p> <p>a Aseta paperia uudesta pakkauksesta. Huomautus: Paperi imee kosteutta suuren kosteuspitoisuuden takia. Säilytä paperia alkuperäisessä pakkauksessa, kunnes sitä käytetään.</p> <p>b Lähetä tulostustyö uudelleen tulostimeen.</p> <p>Onko tuloste edelleen liian tumma?</p>	Siirry vaiheeseen 6.	Ongelma on ratkaistu.

Toiminto	Kyllä	Ei
Vaihe 6 Vaihda kuvayksikkö ja lähetä tulostustyö uudelleen. Onko tuloste edelleen liian tumma?	Ota yhteyttä tekninen tuki .	Ongelma on ratkaistu.

Tuloste on liian vaalea

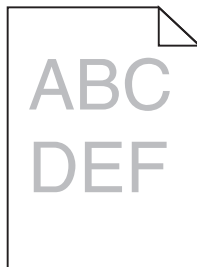

Toiminto	Kyllä	Ei
Vaihe 1 a Suurena tummuutta tulostimen ohjauspaneelin Laatu-valikossa. Huomautus: 8 on oletusasetus. b Lähetä tulostustyö uudelleen tulostimeen. Onko tuloste edelleen liian vaalea?	Siirry vaiheeseen 2.	Ongelma on ratkaistu.
Vaihe 2 Valitse tulostimen ohjauspaneelin Paperi-valikosta paperilaji-, laatu- ja painoasetukset, jotka vastaavat lokerossa olevaa paperia. Onko lokeroon lisätyn paperin laji, laatu ja paino asetettu oikein?	Siirry vaiheeseen 3.	Muuta paperilaji, laatu ja paino lokeroon lisätyn paperin mukaisiksi.
Vaihe 3 a Määritä paperilaji, laatu ja paino käyttöjärjestelmän mukaan joko Printing Preferences (Tulostusmääritykset)- tai Print (Tulosta) -valintaikkunassa. b Lähetä tulostustyö uudelleen tulostimeen. Onko tuloste edelleen liian vaalea?	Siirry vaiheeseen 4.	Ongelma on ratkaistu.
Vaihe 4 Varmista, että paperissa ei ole kuvioita tai että se ei ole karkeaa. Oletko yrittänyt tulostaa kuviodulle tai karkealle paperille?	Muuta tulostimen ohjauspaneelin Paperin laatu -valikon laatuasetukset tulostuspaperin mukaisiksi.	Siirry vaiheeseen 5.
Vaihe 5 a Aseta paperia uudesta pakkauksesta. Huomautus: Paperi imee kosteutta suuren kosteuspitoisuuden takia. Säilytä paperia alkuperäisessä pakkauksessa, kunnes sitä käytetään. b Lähetä tulostustyö uudelleen tulostimeen. Onko tuloste edelleen liian vaalea?	Siirry vaiheeseen 6.	Ongelma on ratkaistu.

Toiminto	Kyllä	Ei
<p>Vaihe 6</p> <p>a Tasoita kuvayksikössä oleva väriaine.</p> <ol style="list-style-type: none"> 1 Poista väriainekasetti ja sitten kuvayksikkö. 2 Ravista kuvayksikköä. <p>Varoitus — Vaurioitumisen mahdollisuus: Älä altista kuvayksikköä suoralle valolle yli 10 minuutiksi. Pitkäaikainen altistuminen valolle voi aiheuttaa tulostuslaatuongelmia.</p> <ol style="list-style-type: none"> 3 Asenna kuvayksikkö ja sitten värikasetti. <p>b Lähetä tulostustyö uudelleen tulostimeen.</p> <p>Onko tuloste edelleen liian vaalea?</p>	Siirry vaiheeseen 7.	Ongelma on ratkaistu.
<p>Vaihe 7</p> <p>Vaihda kuvayksikkö ja lähetä tulostustyö uudelleen.</p> <p>Onko tuloste edelleen liian vaalea?</p>	Ota yhteyttä tekninen tuki .	Ongelma on ratkaistu.

Tulostin tulostaa tyhjiä sivuja

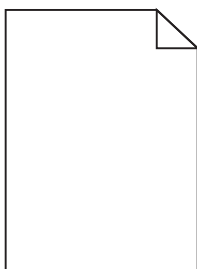

Toiminto	Kyllä	Ei
<p>Vaihe 1</p> <p>a Tarkista, onko kuvayksikköön jäänyt pakkausmateriaalia.</p> <ol style="list-style-type: none"> 1 Poista väriainekasetti ja sitten kuvayksikkö. 2 Tarkista, onko pakkausmateriaali poistettu kuvayksiköstä. <p>Varoitus — Vaurioitumisen mahdollisuus: Älä altista kuvayksikköä suoralle valolle yli 10 minuutiksi. Pitkäaikainen altistuminen valolle voi aiheuttaa tulostuslaatuongelmia.</p> <ol style="list-style-type: none"> 3 Asenna kuvayksikkö ja sitten värikasetti. <p>b Lähetä tulostustyö uudelleen tulostimeen.</p> <p>Tulostaako tulostin edelleen tyhjiä sivuja?</p>	Siirry vaiheeseen 2.	Ongelma on ratkaistu.

Toiminto	Kyllä	Ei
<p>Vaihe 2</p> <p>a Tasoita kuvayksikössä oleva väriaine.</p> <ol style="list-style-type: none"> 1 Poista väriainekasetti ja sitten kuvayksikkö. 2 Ravista kuvayksikköä. <p>Varoitus — Vaurioitumisen mahdollisuus: Älä altista kuvayksikköä suoralle valolle yli 10 minuutiksi. Pitkäaikainen altistuminen valolle voi aiheuttaa tulostuslaatuongelmia.</p> <ol style="list-style-type: none"> 3 Asenna kuvayksikkö ja sitten värikasetti. <p>b Lähetä tulostustyö uudelleen tulostimeen.</p> <p>Tulostaako tulostin edelleen tyhjiä sivuja?</p>	Siirry vaiheeseen 3.	Ongelma on ratkaistu.
<p>Vaihe 3</p> <p>Vaihda kuvayksikkö ja lähetä tulostustyö uudelleen.</p> <p>Tulostaako tulostin edelleen tyhjiä sivuja?</p>	Ota yhteyttä tekninen tuki .	Ongelma on ratkaistu.

Vino tulostuslaatu

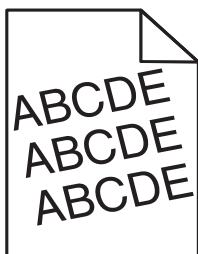

Toiminto	Kyllä	Ei
<p>Vaihe 1</p> <p>a Siirrä lokeron leveys- ja pituusohjaimet sopivaan kohtaan käytettävän paperin koon mukaan.</p> <p>b Lähetä tulostustyö uudelleen tulostimeen.</p> <p>Onko tuloste edelleen vinossa?</p>	Siirry vaiheeseen 2.	Ongelma on ratkaistu.
<p>Vaihe 2</p> <p>a Tarkista, että lokero tukee tulostuksessa käytettävää paperia.</p> <p>b Lähetä tulostustyö uudelleen tulostimeen.</p> <p>Onko tuloste edelleen vinossa?</p>	Ota yhteyttä tekninen tuki .	Ongelma on ratkaistu.

Tulostin tulostaa täysin mustia sivuja



Toiminto	Kyllä	Ei
<p>Vaihe 1</p> <p>a Asenna kuvayksikkö uudelleen.</p> <p>1 Poista väriainekasetti ja sitten kuvayksikkö.</p> <p>Varoitus — Vaurioitumisen mahdollisuus: Älä altista kuvayksikköä suoralle valolle yli 10 minuutiksi. Pitkäaikainen altistuminen valolle voi aiheuttaa tulostuslaatuongelmia.</p> <p>2 Asenna kuvayksikkö ja sitten värikasetti.</p> <p>b Lähetä tulostustyö uudelleen tulostimeen.</p> <p>Tulostaako tulostin täysin mustia sivuja?</p>	Siirry vaiheeseen 2.	Ongelma on ratkaistu.
<p>Vaihe 2</p> <p>Vaihda kuvayksikkö ja lähetä tulostustyö uudelleen.</p> <p>Tulostaako tulostin täysin mustia sivuja?</p>	Ota yhteyttä tekninen tuki .	Ongelma on ratkaistu.

Kalvojen tulostuslaatu on huono

Toiminto	Kyllä	Ei
<p>Vaihe 1</p> <p>Valitse tulostimen ohjauspaneelin Paperi-valikosta paperilajiasetukset, jotka vastaavat lokerossa olevaa paperia.</p> <p>Onko lokeron paperilajiksi valittu Piirtoheitinkalvo?</p>	Siirry vaiheeseen 2.	Aseta paperilajiksi Piirtoheitinkalvo.
<p>Vaihe 2</p> <p>a Tarkista, käytätkö suositeltua piirtoheitinkalvotyyppiä.</p> <p>b Lähetä tulostustyö uudelleen tulostimeen.</p> <p>Onko tulostuslaatu edelleen huono?</p>	Ota yhteyttä tekninen tuki .	Ongelma on ratkaistu.

Tulosteissa on vaakaraitoja

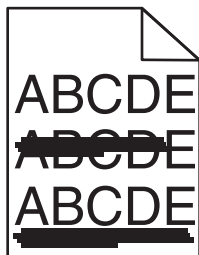

Toiminto	Kyllä	Ei
<p>Vaihe 1</p> <p>a Määritä lokero tai syöttölaite käyttöjärjestelmän mukaan joko Printing Preferences (Tulostusmääritykset)- tai Print (Tulosta) -valintaikkunassa.</p> <p>b Lähetä tulostustyö uudelleen tulostimeen.</p> <p>Näkykö tulosteissa on vaakaraitoja?</p>	Siirry vaiheeseen 2.	Ongelma on ratkaistu.
<p>Vaihe 2</p> <p>Valitse tulostimen ohjauspaneelin Paperi-valikosta paperilaji- ja painoasetukset, jotka vastaavat lokerossa olevaa paperia.</p> <p>Vastaavatko paperilajin ja painon asetukset lokerossa olevan paperin lajia ja painoa?</p>	Siirry vaiheeseen 3.	Muuta paperilaji ja paino lokeroon lisätyn paperin mukaisiksi.
<p>Vaihe 3</p> <p>a Aseta paperia uudesta pakkauksesta.</p> <p>Huomautus: Paperi imee kosteutta suuren kosteuspitoisuuden takia. Säilytä paperia alkuperäisessä pakkauksessa, kunnes sitä käytetään.</p> <p>b Lähetä tulostustyö uudelleen tulostimeen.</p> <p>Näkykö tulosteissa on vaakaraitoja?</p>	Siirry vaiheeseen 4.	Ongelma on ratkaistu.
<p>Vaihe 4</p> <p>a Asenna kuvayksikkö uudelleen.</p> <p>1 Poista väriainekasetti ja sitten kuvayksikkö.</p> <p>Varoitus — Vaurioitumisen mahdollisuus: Älä altista kuvayksikköä suoralle valolle yli 10 minuutiksi. Pitkäaikainen altistuminen valolle voi aiheuttaa tulostuslaatuongelmia.</p> <p>2 Asenna kuvayksikkö ja sitten värikasetti.</p> <p>b Lähetä tulostustyö uudelleen tulostimeen.</p> <p>Näkykö tulosteissa on vaakaraitoja?</p>	Siirry vaiheeseen 5.	Ongelma on ratkaistu.
<p>Vaihe 5</p> <p>Vaihda kuvayksikkö ja lähetä tulostustyö uudelleen.</p> <p>Näkykö tulosteissa on vaakaraitoja?</p>	Ota yhteyttä tekninen tuki .	Ongelma on ratkaistu.

Tulosteissa on pystyraitoja

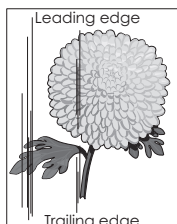
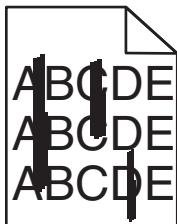

Toiminto	Kyllä	Ei
<p>Vaihe 1</p> <p>a Määritä paperilaji, laatu ja paino käyttöjärjestelmän mukaan joko Printing Preferences (Tulostusmääritykset)- tai Print (Tulosta) -valintaikkunassa.</p> <p>b Lähetä tulostustyö uudelleen tulostimeen.</p> <p>Näkyykö tulosteissa on pystyraitoja?</p>	Siirry vaiheeseen 2.	Ongelma on ratkaistu.
<p>Vaihe 2</p> <p>Valitse tulostimen ohjauspaneelin Paperi-valikosta paperilaji-, laatu- ja painoasetukset, jotka vastaavat lokerossa olevaa paperia.</p> <p>Vastaavatko paperilajin, laadun ja painon asetukset lokerossa olevaa paperia?</p>	Siirry vaiheeseen 3.	<p>Suorita jokin seuraavista toiminnoista:</p> <ul style="list-style-type: none"> Määritä paperilaji, laatu ja paino lokeron asetuksissa lokeroon lisätyn paperin mukaisiksi. Vaihda lokeroon lisätty paperi lokeron asetuksissa määritetyn paperilajin, laadun ja painon mukaiseksi.
<p>Vaihe 3</p> <p>a Aseta paperia uudesta pakkauksesta.</p> <p>Huomautus: Paperi imee kosteutta suuren kosteuspitoisuuden takia. Säilytä paperia alkuperäisessä pakkauksessa, kunnes sitä käytetään.</p> <p>b Lähetä tulostustyö uudelleen tulostimeen.</p> <p>Näkyykö tulosteissa on pystyraitoja?</p>	Siirry vaiheeseen 4.	Ongelma on ratkaistu.
<p>Vaihe 4</p> <p>a Asenna kuvayksikkö uudelleen.</p> <p>1 Poista väriainekasetti ja sitten kuvayksikkö.</p> <p>Varoitus — Vaurioitumisen mahdollisuus: Älä altista kuvayksikköä suoralle valolle yli 10 minuutiksi. Pitkäaikainen altistuminen valolle voi aiheuttaa tulostuslaatuongelmia.</p> <p>2 Asenna kuvayksikkö ja sitten värikasetti.</p> <p>b Lähetä tulostustyö uudelleen tulostimeen.</p> <p>Näkyykö tulosteissa on pystyraitoja?</p>	Siirry vaiheeseen 5.	Ongelma on ratkaistu.

Toiminto	Kyllä	Ei
Vaihe 5 Vaihda kuvayksikkö ja lähetä tulostustyö uudelleen. Näkykö tulosteissa on pystyraitoja?	Ota yhteyttä tekninen tuki tai Dell-tulostinten jälleenmyyjään.	Ongelma on ratkaistu.

Tulosteissa on vaaka-aukkoja

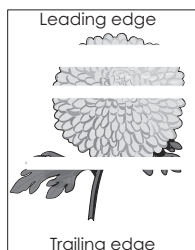

Toiminto	Kyllä	Ei
Vaihe 1 a Varmista, että käyttämäsi ohjelmisto käyttää oikeaa täyttökuviota. b Lähetä tulostustyö uudelleen tulostimeen. Näkykö tulosteissa vaaka-aukkoja?	Siirry vaiheeseen 2.	Ongelma on ratkaistu.
Vaihe 2 a Lisää kyseiseen lokeroon tai syöttöaukkoon suositeltua paperia. b Lähetä tulostustyö uudelleen tulostimeen. Näkykö tulosteissa vaaka-aukkoja?	Siirry vaiheeseen 3.	Ongelma on ratkaistu.
Vaihe 3 a Tasoita kuvayksikössä oleva väriaine. 1 Poista väriainekasetti ja sitten kuvayksikkö. 2 Ravista kuvayksikköä. Varoitus — Vaurioitumisen mahdollisuus: Älä altista kuvayksikköä suoralle valolle yli 10 minuutiksi. Pitkäaikainen altistuminen valolle voi aiheuttaa tulostuslaatuongelmia. 3 Asenna kuvayksikkö ja sitten värikasetti. b Lähetä tulostustyö uudelleen tulostimeen. Näkykö tulosteissa vaaka-aukkoja?	Siirry vaiheeseen 4.	Ongelma on ratkaistu.
Vaihe 4 Vaihda kuvayksikkö ja lähetä tulostustyö uudelleen. Näkykö tulosteissa vaaka-aukkoja?	Ota yhteyttä tekninen tuki .	Ongelma on ratkaistu.

Tulosteissa on pystyaukkoja

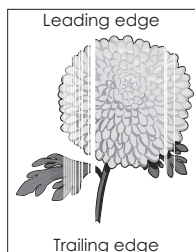

Toiminto	Kyllä	Ei
<p>Vaihe 1</p> <p>a Varmista, että käyttämäsi ohjelmisto käyttää oikeaa täyttökuviota.</p> <p>b Lähetä tulostustyö uudelleen tulostimeen.</p> <p>Näkykö tulosteissa pystyaukkoja?</p>	Siirry vaiheeseen 2.	Ongelma on ratkaistu.
<p>Vaihe 2</p> <p>a Valitse tulostimen ohjauspaneelin Paperi-valikosta paperilaji- ja painoa- setukset, jotka vastaavat lokerossa olevaa paperia.</p> <p>b Lähetä tulostustyö uudelleen tulostimeen.</p> <p>Näkykö tulosteissa pystyaukkoja?</p>	Siirry vaiheeseen 3.	Ongelma on ratkaistu.
<p>Vaihe 3</p> <p>Tarkista, käytätkö suositeltua paperilajia.</p> <p>a Lisää kyseiseen lokeroon tai syöttöaukkoon suositeltua paperia.</p> <p>b Lähetä tulostustyö uudelleen tulostimeen.</p> <p>Näkykö tulosteissa pystyaukkoja?</p>	Siirry vaiheeseen 4.	Ongelma on ratkaistu.
<p>Vaihe 4</p> <p>a Tasoita kuvayksikössä oleva väriaine.</p> <p>1 Poista väriainekasetti ja sitten kuvayksikkö.</p> <p>2 Ravista kuvayksikköä.</p> <p>Varoitus — Vaurioitumisen mahdollisuus: Älä altista kuvayksikköä suoralle valolle yli 10 minuutiksi. Pitkäaikainen altistuminen valolle voi aiheuttaa tulostuslaatuongelmia.</p> <p>3 Asenna kuvayksikkö ja sitten värikasetti.</p> <p>b Lähetä tulostustyö uudelleen tulostimeen.</p> <p>Näkykö tulosteissa pystyaukkoja?</p>	<p>Ota yhteyttä tekniseen tukeen.</p> <p>Huomautus: Laserskan- nausyksikkö voi olla viallinen.</p>	Ongelma on ratkaistu.

Tulosteissa on väriainepilkkuja

Toiminto	Kyllä	Ei
<p>Vaihda kuvayksikkö ja lähetä tulostustyö uudelleen.</p> <p>Onko tulosteissa väriainepilkkuja?</p>	Ota yhteyttä tekniseen tuki .	Ongelma on ratkaistu.

Tulosteissa on sumeaa väriainetta tai taustavarjostusta

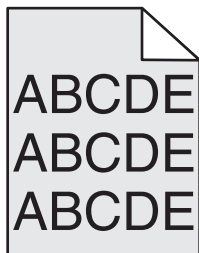

Toimi	Yes (Kyllä)	No (Ei)
<p>Vaihe 1 Asenna kuvayksikkö uudelleen.</p> <p>a Poista kuvayksikkö ja asenna se uudelleen. b Lähetä tulostustyö uudelleen tulostimeen.</p> <p>Näkykö tulosteissa sumeaa väriainetta tai varjostusta?</p>	Siirry vaiheeseen 2.	Ongelma on ratkaistu.
<p>Vaihe 2 Vaihda kuvayksikkö ja lähetä tulostustyö uudelleen.</p> <p>Näkykö tulosteissa sumeaa väriainetta tai varjostusta?</p>	Ota yhteyttä tekniseen tukeen tai Dell-tulostinten jälleenmyyjään.	Ongelma on ratkaistu.

Väriaine varisee pois

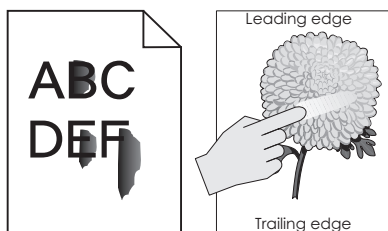

Toiminto	Kyllä	Ei
<p>Vaihe 1 Tarkista paperilaji ja paperin paino tulostimen ohjauspaneelin Paperi-valikosta.</p> <p>Vastaavatko paperilajin ja laadun asetukset lokeroon lisättyä paperia?</p>	Siirry vaiheeseen 2.	Määritä paperilaji ja paino lokeron asetuksissa lokeroon lisätyn paperin mukaisiksi.
<p>Vaihe 2 Tarkista, tulostatko paperille, jossa on kuvioita tai joka on karkeaa.</p> <p>Oletko yrittänyt tulostaa kuviodulle tai karkealle paperille?</p>	Aseta paperin laatu tulostimen ohjauspaneelin Paperi-valikossa.	Ota yhteyttä tekninen tuki tai Dell-tulostinten jälleenmyyjään.

Epätasainen tummuus

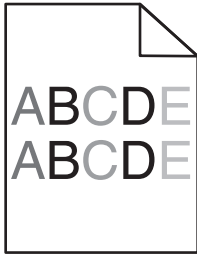

Toiminto	Kyllä	Ei
Vaihda kuvayksikkö ja lähetä tulostustyö uudelleen. Onko tulosteen väriainevahvuus epätasaista?	Ota yhteyttä tekninen tuki .	Ongelma on ratkaistu.

Embedded Web Server ei avaudu

Toimi	Kyllä	Ei
<p>Vaihe 1</p> <p>a Käynnistä tulostin.</p> <p>b Avaa web-selain ja kirjoita tulostimen IP-osoite.</p> <p>c Paina Enter-näppäintä.</p> <p>Avautuuko Embedded Web Server?</p>	Ongelma on ratkaistu.	Siirry vaiheeseen 2.
<p>Vaihe 2</p> <p>Tarkista, että tulostimen IP-osoite on oikea.</p> <p>a Näytä tulostimen IP-osoite:</p> <ul style="list-style-type: none"> TCP/IP-osiosta Verkko/portit-valikossa tulostamalla verkkoasetussivun tai valikkoasetussivun ja etsimällä TCP/IP-osion <p>Huomautus: IP-osoite on neljä pisteillä erotettua numerosarjaa, kuten 123.123.123.123.</p> <p>b Avaa web-selain ja kirjoita tulostimen IP-osoite.</p> <p>Huomautus: Verkkoasetuksista riippuen sinun pitää ehkä kirjoittaa https:// eikä http:// ennen tulostimen IP-osoitetta päästäksesi Embedded Web Server -sovellukseen.</p> <p>c Paina Enter-näppäintä.</p> <p>Avautuuko Embedded Web Server?</p>	Ongelma on ratkaistu.	Siirry vaiheeseen 3.

Toimi	Kyllä	Ei
<p>Vaihe 3</p> <p>Tarkista, että verkko toimii.</p> <p>a Tulosta toinen verkkoasetussivu.</p> <p>b Tarkista verkkoasetussivun ensimmäinen osa ja varmista, että yhteyden tila on Connected (muodostettu).</p> <p>Huomautus: Jos yhteyden tila on Not Connected (Ei muodostettu), yhteydessä voi olla katkoja tai verkkokaapeli voi olla viallinen. Kysy lisätietoja järjestelmän tukihenkilöltä ja tulosta sitten verkkoasetussivu uudelleen.</p> <p>c Avaa web-selain ja kirjoita tulostimen IP-osoite.</p> <p>d Paina Enter-näppäintä.</p> <p>Avautuuko Embedded Web Server?</p>	Ongelma on ratkaistu.	Siirry vaiheeseen 4.
<p>Vaihe 4</p> <p>Tarkista, että kaapelit on liitetty pitävästi tulostimeen ja tulostuspalvelimeen.</p> <p>a Liitä kaapelit oikein. Lisätietoja on tulostimen asennusohjeissa.</p> <p>b Avaa web-selain ja kirjoita tulostimen IP-osoite.</p> <p>c Paina Enter-näppäintä.</p> <p>Avautuuko Embedded Web Server?</p>	Ongelma on ratkaistu.	Siirry vaiheeseen 5.
<p>Vaihe 5</p> <p>Poista web-välityspalvelimet tilapäisesti käytöstä.</p> <p>Välityspalvelimet voivat estää käytön tai rajoittaa tiettyjen web-sivustojen käyttöä. Tämä koskee myös Embedded Web Server -sovellusta.</p> <p>Avautuuko Embedded Web Server?</p>	Ongelma on ratkaistu.	Ota yhteys järjestelmätukeen.

Yhteyden ottaminen tekniseen tukeen

Kun soitat tekniseen tukeen, valmistaudu kertomaan ongelma, tulostimen näytössä näkyvä virheilmoitus ja vianmääritysvaiheet, joiden avulla olet jo yrittänyt ratkaista ongelman.

Lisäksi sinun on tiedettävä tulostimen malli, palvelutunnistenumero tai pikahuoltokoodi. Tiedot ovat tulostimen yläetukannen sisäpuolella tai tulostimen takana. Palvelutunnistenumero on kerrottu myös valikkoasetussivulla.

Lisätietoja on Dellin tukisivustossa osoitteessa <http://support.dell.com>.

Liite

Dellin tekninen tukipalvelukäytäntö

Teknisen tukihenkilön tekninen tuki edellyttää, että asiakas auttaa vianmäärityksessä ja osallistuu siihen. Tekninen tukipalvelu palauttaa käyttöjärjestelmän, sovellusohjelmiston ja laitteisto-ohjaimien alkuperäisen kokoonpanon, jossa Dell on ne toimittanut, sekä tarkistaa tulostimen ja kaikkien Dellin asentamien laitteiden asianmukaisen toiminnan. Teknisen tukihenkilön tukipalvelujen lisäksi käytettävissä on Dellin tekninen tukisivusto. Teknisiä lisätukivaihtoehtoja saattaa olla käytettävissä lisämaksusta.

Dell tuottaa tulostimia ja Dellin asentamia ohjelmistoja ja lisälaitteita varten rajoitettuja teknisiä tukipalveluja. Alkuperäinen valmistaja tuottaa muiden valmistajien ohjelmistojen ja lisälaitteiden tukipalvelut. Tämä koskee myös tuotteita, jotka on toimittanut Software Peripherals (DellWare), ReadyWare ja Custom Factory Integration (CFI/DellPlus)

Dellin yhteystiedot

Voit myös käydä Dellin tukisivustossa osoitteessa **support.dell.com**. Valitse alue DELLIN TUKIPALVELUN TERVETULO -sivulta ja ilmoita sen jälkeen pyydyt tiedot työkalujen ja ohjeiden käyttämiseksi.

Voit ottaa Delliin sähköisesti yhteyttä seuraavissa sivustoissa:

- Web-sivusto
 - www.dell.com/**
 - www.dell.com/ap/** (vain Aasian/Tyynenmeren maat)
 - www.dell.com/jp/** (vain Japani)
 - www.euro.dell.com** (vain Eurooppa)
 - www.dell.com/la/** (Latinalainen Amerikka ja Karibianmeren maat)
 - www.dell.ca** (vain Kanada)
- Nimetön tiedostonsiirtoprotokolla (FTP)
 - ftp.dell.com**
 - Kirjautu käyttäjänimellä "anonymous", ja käytä salasananana omaa sähköpostiosoitettasi.
- Elektroninen tukipalvelu
 - mobile_support@us.dell.com**
 - support@us.dell.com**
 - la-techsupport@dell.com** (vain Latinalainen Amerikka ja Karibianmeren maat)
 - apsupport@dell.com** (vain Aasian/Tyynenmeren maat)
 - support.jp.dell.com** (vain Japani)
 - support.euro.dell.com** (vain Eurooppa)
- Elektroninen avainasiakaspalvelu
 - apmarketing@dell.com** (vain Aasian/Tyynenmeren maat)
 - sales_canada@dell.com** (vain Kanada)

Takuu ja palautusoikeus

Dell Inc. ("Dell") valmistaa laitteistotuotteensa osista ja komponenteista, jotka ovat uusia tai uuden veroisia alalla hyväksytyjen käytäntöjen mukaisesti. Lisätietoja Dellin tulostimelle myöntämästä takuusta on *Tuotetieto-oppaassa*.

Hakemisto

Numerot

- 250 arkin lokero
 - asentaminen 17
- 250 arkin lokeron asentaminen 17
- 550 arkin lokero
 - asentaminen 17
- 550 arkin lokeron asentaminen 17

[

- [x] paperitukos, avaa etuluukku. [20y.xx] 104
- [x] paperitukos, avaa lokero [x]. [24y.xx] 111
- [x] paperitukos, avaa takaluukku. [20y.xx] 108
- [x] paperitukos, poista lokero 1 ja tyhjä arkinkääntäjä. [23y.xx] 110
- [x] paperitukos, tyhjä käsinsyöttöaukko. [25y.xx] 112
- [x] sivutukos, tyhjä vakioalusta. [20y.xx] 109

A

- Aktiivinen verkkokortti -valikko 61
- Alustamaton flash-muisti [53] 124
- AppleTalk-valikko 65
- Asenna puuttuva tai vastaamaton kasetti uudelleen [31.xy] 121
- Asenna puuttuva tai vastaamaton kuvayksikkö uudelleen [31.xy] 122
- Aseta alusta [x] 116
- Aseta päivämäärä ja aika -valikko 69
- asetukset
 - 250 arkin lokero, asentaminen 17
 - 550 arkin lokero, asentaminen 17
 - laiteohjelmakortit 13
 - muistikortit 13
 - muistikortti 14
 - päivittäminen
 - tulostinohjaimessa 21
- asetus
 - paperikoko 27
 - paperilaji 27
 - TCP/IP-osoite 63

asetusten määrittäminen

- tarvikeilmoitukset, huoltopaketti 99
- tarvikeilmoitukset, kuvayksikkö 99
- tarvikeilmoitukset, väriainekasetti 99
- useita tulostimia 100
- Asetus-valikko 73
- asiakirjan tulostaminen 46
- asiakirjat, tulostaminen
 - Macintoshissa 46
 - Windowsissa 46

C

- Custom Types (Mukautetut lajit) -valikko 59

E

- Eco Mode -tilan asetukset 85
- Ei tuettu lisäkortti paikassa [x] [55] 124
- Embedded Web Server
 - asetusten kopioiminen toisiin tulostimiin 100
 - kirkkauden säätäminen 87
 - luottamuksellisen tulostuksen asetusten muuttaminen 100
 - ongelma käyttämisessä 152
 - osien tilan tarkistus 90
 - tulostustarvikkeiden tilan määrittäminen 90
- Embedded Web Server ei avaudu 152
- Embedded Web Server -palvelun pääkäyttäjän opas
 - sijainti 89
- epätasainen tulostusjälki 140
- epätasainen tummuus 152
- erottaminen, alustojen 35
- Ethernet-asennus
 - valmistelu 22
- Ethernet-portti 19
- Ethernet-verkko
 - valmistelemisen tulostamiseen
 - Ethernet-verkossa 22
- Ethernet-verkkoasennus
 - Macintoshilla 22

- Windowsin avulla 22
- Ethernet-verkkotoiminnot
 - Macintosh 22
 - Windows 22

F

- flash-asema
 - tulostaminen 47
- flash-asetat
 - tuetut tiedostotyypit 49
- Flash-muisti ei riitä resurssien tallennukseen [52] 121
- Flash-muisti on viallinen [51] 115
- fonttinäyteluettelo
 - tulostaminen 50

H

- haihtuvuus,
 - julistus 88
- haihtuvuusjulistus 88
- hakemistoluettelo
 - tulostaminen 50
- Henkilökohtainen PIN-koodi -menetelmä
 - käyttäminen 24
- Hiljainen tila 85
- Horrostila
 - käyttäminen 86
- HTML-valikko 81
- Huoltopaketti lähes lopussa, sivuja jäljellä arviolta [x] [80.xy] 120
- Huoltopaketti lähes lopussa [80.xy] 120
- Huoltopaketti vähissä [80.xy] 119

I

- IPv6-valikko 64

J

- Jonkin muun valmistajan kuin Dellin [tarviketyyppi], katso käyttöopas [33.xy] 120
- julkaisut
 - sijainti 8
- jäljellä olevien sivujen määrä
 - arvio 91

K

kaapeleiden kytkeminen 19
 kaapelit
 Ethernet 19
 rinnakkaisliitäntä 19
 USB 19
 kartonki
 asettaminen, monisyöttölaite 32
 vihjeitä 40
 Kasetti ja kuvayks. eivät täsmää [41.xy] 114
 kelpaamaton paperi 39
 kierrätys
 Dell-tuotteet 87
 kirjekuoret
 asettaminen, monisyöttölaite 32
 käyttöä koskevia vihjeitä 41
 kirjekuorten käyttövihjeitä 41
 kirjelomake
 asettaminen, monisyöttölaite 32
 käyttöä koskevia vihjeitä 42
 Koonpanot
 tulostin 10
 Korvaava paperikoko -valikko 55
 Kuva-valikko 82
 kuvayksikkö
 vaihtaminen 94
 Kuvayksikkö lähes lopussa, sivuja jäljellä arviolta [x] [84.xy] 116
 Kuvayksikkö lähes lopussa [84.xy] 116
 Kuvayksikkö vähissä [84.xy] 116
 käytettävissä olevat sisäiset lisälaitteet 13
 käyttöpaneeli, tulostin 11
 Lepo-painikkeen merkkivalo 12
 merkkivalo 12

L

Laatu-valikko 76
 laite- ja verkkoasetukset
 tyhjentäminen 89
 laiteohjelmakortti 13
 Langaton-valikko 65
 langaton verkko
 määritystiedot 23
 langattoman verkon asetukset
 Embedded Web Server - palvelimen avulla 25
 Lepotila
 säättäminen 86

lepotilan säätäminen 86
 Liian monta flash-muistia asennettu [58] 123
 Liian monta lokeroa liitetty [58] 124
 lisäkortin asentaminen 16
 lisäkortti
 asettaminen 16
 Lisää [paperilähde] [mukautettu merkkijono] [suunta] 118
 Lisää [paperilähde] [mukautetun lajin nimi] [suunta] 118
 Lisää [paperilähde] [paperikoko] [suunta] 118
 Lisää [paperilähde] [paperilaji] [paperikoko] [suunta] 118
 Lisää käsinsyöttöaukkoon [mukautettu merkkijono] [suunta] 119
 Lisää käsinsyöttöaukkoon [mukautetun lajin nimi] [suunta] 119
 Lisää käsinsyöttöaukkoon [paperikoko] [suunta] 119
 Lisää käsinsyöttöaukkoon [paperilaji] [paperikoko] [suunta] 119
 lisääminen
 lokerot 28
 monisyöttölaite 32
 lisääminen vakioalustaan 28
 lisääminen valinnaiseen alustaan 28
 lokeroiden yhdistäminen 35
 mukautettujen paperilajien nimien määrittäminen 36
 lokerot
 erottaminen 35
 lisääminen 28
 yhdistäminen 35
 lukko, suojaus 88
 luottamukselliset tulostustyöt
 tulostaminen Macintoshissa 49
 tulostaminen Windowsissa 49
 luottamukselliset työt
 tulostusasetusten muuttaminen 100
 luottamuksellisten ja muiden pidossa olevien töiden tulostaminen
 Macintosh-tietokoneesta 49
 Windowsissa 49

M

merkkivalo 11
 mobiililaite
 tulostaminen 47
 Monimutkainen sivu, kaikki tiedot eivät ehkä tulostuneet [39] 115
 monisyöttölaite
 lisääminen 32
 Monisyötön asetus -valikko 55
 muisti
 tulostimeen asennetut tyypit 88
 Muisti ei riitä, joitakin pidossa olevia töitä ei palauteta [37] 117
 Muisti ei riitä. Jotkin pidossa olleet työt poistettiin [37] 117
 Muisti ei riitä flash-muistin eheytykseen [37] 117
 Muisti ei riitä resurssien tallennustoimintoon [35] 117
 Muisti ei riitä työn lajitteluun [37] 117
 muistikortti 13
 asettaminen 14
 Muisti täynnä [38] 120
 mukautettujen paperilajien nimet määrittäminen 36
 Mukautettu laji [x]
 paperilajin määrittäminen 37
 mukautettu paperilaji
 määrittäminen 37
 Mukautetun lajin [x] nimi luominen 36
 mukautetun paperilajin nimi luominen 36
 Muuta [paperilähde]-asetukseksi [mukautettu merkkijono], lisää [suunta] 115
 Muuta [paperilähde]-asetukseksi [mukautetun lajin nimi], lisää [suunta] 114
 Muuta [paperilähde]-asetukseksi [paperikoko] lisää [suunta] 115
 Muuta [paperilähde]-asetukseksi [paperilaji] [paperikoko], lisää [suunta] 115
 Muut-valikko 68
 määritystiedot
 langaton verkko 23

N

näyttö, ohjauspaneelin 11

näyttö, tulostimen ohjauspaneeli
 kirkkauden säätäminen 87
 näytön vianmääritys
 tulostimen näyttö on tyhjä 126

O

ohjainlevy
 avaaminen 13
 ohjainlevyn avaaminen 13
 ohjauspaneelin avulla 11
 ohjelmisto
 Tarvikkeiden tilausapuohjelma 91
 Tilailmoitus 98
 Tilantarkkailukeskus 98
 Ohje-valikko 82
 oletusasetukset,
 palauttaminen 101
 Oletuslähde-valikko 52
 osat
 tarkistaminen Embedded Web
 Serverin avulla 90
 tilan tarkistaminen 90
 osien ja tarvikkeiden tila
 tarkistaminen 90
 osien ja tarvikkeiden tilan
 tarkistaminen 90

P

painonäppäinmenetelmä
 käyttäminen 24
 paperi
 asettaminen, monisyöttölaite 32
 esitulostetut lomakkeet 39
 kelpaamaton 39
 kirjelomake 39
 koon määrittäminen 27
 lajin määrittäminen 27
 ominaisuudet 38
 säilyttäminen 40
 Universal-kokoasetus 27
 uusiopaperi 40
 uusiopaperin käyttäminen 84
 valitseminen 39
 paperi-ilmoitukset
 [x] paperitukos, poista lokero 1 ja
 tyhjä arkinkääntäjä.
 [23y.xx] 110
 Paperikoko/-laji -valikko 53
 paperikoot
 tulostimen tukemat 43

paperilajit
 kaksipuolisuuden tuki 44
 lisäämispaikka 44
 tulostimen tukemat 44
 Paperin asettaminen -valikko 58
 Paperin laatu -valikko 55
 Paperin paino -valikko 57
 paperinpysäytin, käyttäminen 27
 paperinsyötön vianmääritys
 ilmoitus ei poistu tukoksen
 poistamisen jälkeen 129
 paperin valinta 39
 paperitukokset
 välttäminen 102
 paperitukosten poistaminen
 arkinkääntöalueella 110
 etuluukussa 104
 käsinsyöttöaukossa 112
 lokerossa [x] 111
 takaluukussa 108
 vakioalustassa 109
 paperitukosten välttäminen 102
 PCL-emulaatio-valikko 78
 PDF-valikko 77
 peruuttaminen
 tulostustyö tietokoneesta 51
 pidossa olevat työt
 tulostaminen Macintoshissa 49
 tulostaminen Windowsissa 49
 piirtoheitinkalvot
 asettaminen, monisyöttölaite 32
 vihjeitä 42
 Poista paperi
 vakiovastaanottoalustalta 122
 PostScript-valikko 78
 PPDS-fonttivyöry [50] 121
 puhdistaminen
 tulostimen ulkopuoli 90
 pysyvä muisti 88
 tyhjentäminen 89
 pysyvän muistin tyhjentäminen 89

R

raportit
 tarkasteleminen 99
 Raportit-valikko 60, 62
 rinnakkaisportti 19

S

siirrettävä muisti 88
 tyhjentäminen 88

siirrettävän muistin
 tyhjentäminen 88
 sisäiset lisälaitteet 13
 sivulla on aukkoja 150
 sivulla on juovia 150
 sivulla on pystyaukkoja 150
 SMTP-asetukset-valikko 67
 SMTP-palvelinta ei ole määritetty.
 Ota yhteys
 järjestelmänvalvojaan. 123
 Sulje etuluukku 115
 Suojatarkistusloki-valikko 69
 suojaus
 suojaus web-sivu
 sijainti 89
 suojaus
 luottamuksellisen tulostuksen
 asetusten muuttaminen 100
 suojausasetukset
 tyhjentäminen 89
 suojauslukko 88
 säilyttäminen
 paperi 40
 tarvikkeet 92
 säästöasetukset
 Eco-Mode 85
 Hiljainen tila 85
 Horrostila 86
 kirkkaus, säätäminen 87
 Lepotila 86
 tulostustarvikkeiden käyttöön
 pidentäminen 84
 säästötilan avulla 86

T

tarkasteleminen
 raportit 99
 tarkista tulostustyöt
 tulostaminen Macintoshissa 49
 tulostaminen Windowsissa 49
 tarrat, paperi
 vihjeitä 41
 tarvikeilmoitukset
 asetusten määrittäminen 99
 tarvikeilmoitusten
 määrittäminen 99
 tarvikkeet
 säilyttäminen 92
 säästäminen 84
 tarkistaminen Embedded Web
 Serverin avulla 90
 tilaaminen 91
 tilan tarkistaminen 90

- uusiopaperin käyttäminen 84
 tarvikkeiden tilaaminen
 tulostimen etusivun
 käyttäminen 91
 Tarvikkeiden tilauspuohjelma
 tarvikkeiden tilaaminen 91
 TCP/IP-valikko 63
 tila, osien ja tarvikkeiden
 tarkistaminen tulostimen
 ohjauspaneelissa 90
 Tilantarkkailukeskus
 avaaminen 98
 Tilaviestikeskuksen avaaminen 98
 toista tulostustöitä
 tulostaminen Macintoshissa 49
 tulostaminen Windowsissa 49
 tuetut flash-asetat 49
 tuetut paperikoot 43
 tuetut paperilajit ja -painot 44
 tukokset
 avaaminen 103
 ilmoitukset 103
 välttäminen 102
 tukokset, poistaminen
 arkinkääntöalueella 110
 etuluukussa 104
 käsinsyöttöaukossa 112
 lokerosa [x] 111
 takaluukussa 108
 vakioalustassa 109
 Tukosten välttäminen 40
 tulostaminen
 flash-asetasta 47
 fonttinäyteluettelo 50
 hakemistoluettelo 50
 Macintoshissa 46
 mobiililaitteesta 47
 valikkoasetussivu 26
 verkkoasetussivu 26
 Windowsissa 46
 tulostaminen flash-asetasta 47
 tulostaminen mobiililaitteesta 47
 tulosteissa on pystyraitoja 148
 tulosteissa on toistuvia
 tulostusvirheitä 141
 tulosteissa on vaakaraitoja 147
 tulostimen asentaminen
 Ethernet-verkossa (vain
 Macintosh) 22
 Ethernet-verkossa (vain
 Windows) 22
 tulostimen asentaminen verkkoon
 Ethernet-verkkotoiminnot 22
 tulostimen ilmoitukset
 [x] paperitukos, avaa etuluukku.
 [20y.xx] 104
 [x] paperitukos, avaa lokero [x].
 [24y.xx] 111
 [x] paperitukos, avaa takaluukku.
 [20y.xx] 108
 [x] paperitukos, tyhjennä
 käsinsyöttöaukko. [25y.xx] 112
 [x] sivutukos, tyhjennä
 vakioalusta. [20y.xx] 109
 Alustamaton flash-muisti [53] 124
 Asenna puuttuva tai vastaamaton
 kasetti uudelleen [31.xy] 121
 Asenna uudelleen puuttuva tai
 reagoimaton kuvayksikkö
 [31.xy] 122
 Aseta alusta [x] 116
 Ei tuettu lisäkortti paikassa [x]
 [55] 124
 Flash-muisti ei riitä resurssien
 tallennukseen [52] 121
 Flash-muisti on viallinen [51] 115
 hallinta 98
 Huoltopaketti lähes lopussa, sivuja
 jäljellä arviolta [x] [80.xy] 120
 Huoltopaketti lähes lopussa
 [80.xy] 120
 Huoltopaketti vähissä [80.xy] 119
 Jonkin muun valmistajan kuin
 Dellin [tarviketyyppi], katso
 käyttöopas [33.xy] 120
 Kasetti ja kuvayks. eivät täsmää
 [41.xy] 114
 Kuvayksikkö lähes lopussa, sivuja
 jäljellä arviolta [x] [84.xy] 116
 Kuvayksikkö lähes lopussa
 [84.xy] 116
 Kuvayksikkö vähissä [84.xy] 116
 Liian monta flash-muistia
 asennettu [58] 123
 Liian monta lokeroa liitetty
 [58] 124
 Lisää [paperilähde] [mukautettu
 merkkijono] [suunta] 118
 Lisää [paperilähde] [mukautetun
 lajin nimi] [suunta] 118
 Lisää [paperilähde] [paperikoko]
 [suunta] 118
 Lisää [paperilähde] [paperilaji]
 [paperikoko] [suunta] 118
 Lisää käsinsyöttöaukkoon
 [mukautettu merkkijono]
 [suunta] 119
 Lisää käsinsyöttöaukkoon
 [mukautetun lajin nimi]
 [suunta] 119
 Lisää käsinsyöttöaukkoon
 [paperikoko] [suunta] 119
 Lisää käsinsyöttöaukkoon
 [paperilaji] [paperikoko]
 [suunta] 119
 Monimutkainen sivu, kaikki tiedot
 eivät ehkä tulostuneet [39] 115
 Muisti ei riitä, joitakin pidossa
 olevia töitä ei palauteta [37] 117
 Muisti ei riitä. Jotkin pidossa olleet
 työt poistettiin [37] 117
 Muisti ei riitä flash-muistin
 eheytykseen [37] 117
 Muisti ei riitä resurssien
 tallennustoimintoon [35] 117
 Muisti ei riitä työn lajitteluun
 [37] 117
 Muisti täynnä [38] 120
 Muuta [paperilähde]-asetukseksi
 [mukautettu merkkijono], lisää
 [suunta] 115
 Muuta [paperilähde]-asetukseksi
 [mukautetun lajin nimi], lisää
 [suunta] 114
 Muuta [paperilähde]-asetukseksi
 [paperikoko] lisää [suunta] 115
 Muuta [paperilähde]-asetukseksi
 [paperilaji] [paperikoko], lisää
 [suunta] 115
 Poista paperi
 vakiovastaanottoalustalta 122
 PPDS-fonttinvirhe [50] 121
 SMTP-palvelinta ei ole määritetty.
 Ota yhteys
 järjestelmänvalvojaan. 123
 Sulje etuluukku 115
 USB-keskitintä ei tueta,
 poista 116
 USB-keskitimen lukuvirhe. Poista
 keskitin. 116
 Vaihda huoltopaketti, 0 sivua
 jäljellä arviolta [80.xy] 122
 Vaihda kuvayksikkö, 0 sivua jäljellä
 arviolta [84.xy] 122

Vaihda värikasetti, 0 sivua jäljellä arviolta [88.xy] 122

Vaihda väärä kuvayksikkö [32.xy] 122

Vaihda väärä värikasetti [32.xy] 122

Vakiorinnakkaisportti ei käytössä [56] 123

Vakio-USB-portti ei käytössä [56] 123

Vakioverkon ohjelmavirhe [54] 123

Verkon [x] ohjelmistovirhe [54] 120

Virhe luettaessa USB-asemaa. Poista USB-asema. 116

Väriaine lähes lopussa, sivuja jäljellä arviolta [x] [88.xy] 114

Väriaine lähes lopussa [88.xy] 114

Väriaine vähissä [88.xy] 114

Väärä paperikoko, avaa [paperilähde] [34] 116

tulostimen ilmoitusten hallinta 98

tulostimen kuljettaminen 97

tulostimen käyttöpaneeli 11

kirkkauden säätäminen 87

käyttäminen 11

Lepo-painikkeen merkkivalo 12

merkkivalo 12

oletusasetukset, palauttaminen 101

tulostimen lisävarusteiden vianmääritys

alustan ongelmat 128

sisäistä lisälaitetta ei havaittu 127

tulostimen näytön kirkkauden säätäminen 87

tulostimen ohjauspaneeli, virtuaalinen näyttö

Embedded Web Serverin avulla 98

tulostimen paikan valitseminen 9

tulostimen puhdistaminen 90

tulostimen siirtäminen 9, 96, 97

tulostimen tiedot sijainti 8

tulostimen ulkopuoli puhdistaminen 90

tulostimen valmisteleminen

Ethernet-verkkoon asennusta varten 22

tulostin

Kokoonpanot 10

kuljetus 97

paikan valitseminen 9

siirtäminen 9, 96, 97

vähimmäistila 9

tulostinkokoonpanot

perusmalli 10

varusteltu malli 10

tulostinohjaimen asetusten päivittäminen 21

tulostinohjelmisto asentaminen 20

tulostinohjelmiston asentaminen 20

lisävarusteiden lisääminen 21

tulostinongelmat, perusongelmien ratkaiseminen 125

tulostinta koskevien lisätietojen paikallistaminen 8

tulostin tulostaa tyhjiä sivuja 144

tulostuksen vianmääritys

flash-aseman lukuvirhe 131

juuttuneet sivut eivät tulostu uudelleen 130

lokeroiden yhdistäminen ei toimi 134

monikieliset PDF-tiedostot eivät tulostu 130

paperi juuttuu usein 129

paperin käpristyminen 139

Suuria tulostustöitä ei lajitella 134

tulostus katkeaa odottamattomista paikoista 135

tulostustyö kestää odotettua kauemmin 132

työt eivät tulostu 131

työ tulostuu väärälle paperille 133

työ tulostuu väärästä lokeroista 133

vääriä merkkejä tulostuu 134

väärät marginaalit tulosteissa 138

tulostuslaadun vianmääritys

epätasainen tulostusjälki 140

epätasainen tummuus 152

kalvojen tulostuslaatu on huono 146

leikkautuneita sivuja tai kuvia 136

merkkien reunat ovat rosoiset 135

pystysuorat raidat 148

sumeaa väriainetta tai taustavarjostusta 151

tausta on harmaa 138

tulosteissa näkyy varjokuvia 137

tulosteissa on toistuvia tulostusvirheitä 141

tulosteissa on vaaka-aukkoja 149

tulosteissa on vaakaraitoja 147

tulosteissa on väriainepilkkuja 150

tuloste on liian tumma 142

tuloste on liian vaalea 143

tulostin tulostaa täysin mustia sivuja 146

tyhjiä sivuja 144

valkoiset juovat 150

vino tuloste 145

väriaine varisee pois 151

tulostustarvikkeiden käyttöiän pidentäminen 84

tulostustyö

peruuttaminen tietokoneesta 51

peruuttaminen tulostimen ohjauspaneelistä 51

tulostustyön peruuttaminen tietokoneessa 51

tulostimen ohjauspaneelistä 51

tummuuden säätö

säätäminen 46

turvallisuusohjeet 6, 7

U

Universal-asetukset-valikko 60

Universal-paperikokoasetusten määrittäminen 27

Universal-paperikoon asetukset asetusten määrittäminen 27

upotetut ratkaisut tyhjentäminen 89

USB-keskitintä ei tueta, poista 116

USB-keskitin lukuvirhe. Poista keskitin. 116

USB-portti 19

Utilities (Apuohjelmat) -valikko 77

uusiopaperi

käyttäminen 40, 84

uusiopaperin käyttäminen 84

V

Vaihda huoltopaketti, 0 sivua jäljellä arviolta [80.xy] 122

- Vaihda kasetti, sivuja jäljellä arviolta 0 [88.xy] 122
Vaihda kuvayksikkö, sivuja jäljellä arviolta 0 [84.xy] 122
Vaihda väärä kuvayksikkö [32.xy] 122
Vaihda väärä värikasetti [32.xy] 122
vaihtaminen
 kuvayksikkö 94
 väriainekasetti 92
vakioalusta, käyttäminen 27
vakiolokero
 lisääminen 28
Vakiorinnakkaisportti ei käytössä [56] 123
Vakio-USB-portti ei käytössä [56] 123
Vakio-USB-valikko 66
Vakioverkko-valikko 61
Vakioverkon ohjelmavirhe [54] 123
valikkoasetukset
 useiden tulostinten täyttäminen 100
valikkoasetussivu
 tulostaminen 26
valikot
 Aktiivinen NIC 61
 AppleTalk 65
 Apuohjelmat 77
 Aseta päivä ja aika 69
 Asetukset 73
 HTML 81
 IPv6 64
 Korvaava paperikoko 55
 Kuva 82
 Laatu 76
 Langaton 65
 luettelo 52
 Monisyötön asetus 55
 Mukautetut lajit 59
 Muut 68
 Ohje 82
 Oletuslähde 52
 Paperikoko/-laji 53
 Paperin asettaminen 58
 Paperin laatu 55
 Paperin paino 57
 PCL-emulointi 78
 PDF 77
 PostScript 78
 Raportit 60, 62
 SMTP-asetukset-valikko 67
 Suojaustarkistusloki 69
 TCP/IP 63
 Vakio-USB 66
 Vakioverkko 61
 Verkko [x] 61
 Verkkokortti 62
 Viimeistely 74
 XPS 77
 Yleisasetukset 70, 60
valinnainen lokero
 lisääminen 28
valo, merkki- 11
varaa tulostustöitä
 tulostaminen Macintoshissa 49
 tulostaminen Windowsissa 49
vastaamattoman tulostimen tarkistaminen 125
Verkko [x]-valikko 61
verkkoasetussivu
 tulostaminen 26
verkkoasetussivun tulostaminen 26
Verkkokortti-valikko 62
Verkon [x] ohjelmistovirhe [54] 120
vianmääritys
 Embedded Web Server ei avaudu 152
 tavallisimpien tulostusongelmien ratkaiseminen 125
 vastaamattoman tulostimen tarkistaminen 125
 yhteyden ottaminen tekniseen tukeen 153
vianmääritys, näyttö
 tulostimen näyttö on tyhjä 126
vianmääritys, paperinsyöttö
 ilmoitus ei poistu tukoksen poistamisen jälkeen 129
vianmääritys, tulostimen lisävarusteet
 alustan ongelmat 128
 sisäistä lisälaitetta ei havaittu 127
vianmääritys, tulostus
 alustan linkitys ei toimi 134
 flash-aseman lukuvirhe 131
 juuttuneet sivut eivät tulostu uudelleen 130
 monikieliset PDF-tiedostot eivät tulostu 130
 paperi juuttuu usein 129
 paperin käpristyminen 139
 Suuria tulostustöitä ei lajitella 134
tulostus katkeaa
 odottamattomista paikoista 135
tulostustyö kestää odotettua kauemmin 132
työt eivät tulostu 131
työ tulostuu väärälle paperille 133
työ tulostuu väärästä lokeroista 133
vääriä merkkejä tulostuu 134
väärät marginaalit tulosteissa 138
vianmääritys, tulostuslaatu
 epätasainen tulostusjälki 140
 epätasainen tummuus 152
 kalvojen tulostuslaatu on huono 146
 leikkautuneita sivuja tai kuvia 136
 merkkien reunat ovat rosoiset 135
 pystysuorat raidat 148
 sumeaa väriainetta tai taustavarjostusta 151
 tausta on harmaa 138
 tulosteissa näkyy varjokuvia 137
 tulosteissa on toistuvia tulostusvirheitä 141
 tulosteissa on vaaka-aukkoja 149
 tulosteissa on vaakaraitoja 147
 tulosteissa on väriainepilkkuja 150
 tuloste on liian tumma 142
 tuloste on liian vaalea 143
 tulostin tulostaa täysin mustia sivuja 146
 tyhjiä sivuja 144
 valkoisia raitoja sivulla 150
 vino tuloste 145
 väriaine varisee pois 151
vihjeitä
 kartonki 40
 kirjelomake 42
 käytettäessä kirjekuoria 41
 piirtoheitinkalvot 42
 tarrat, paperi 41
vihreät asetukset
 Eco-Mode 85
 Hiljainen tila 85
 Horrostila 86
 Lepotila 86
Viimeistely-valikko 74
Virhe luettaessa USB-asemaa.
Poista USB-asema. 116

virtuaalinäyttö

- tarkistaminen Embedded Web Server -palvelun avulla 98

virtuaalinäytön tarkistaminen

- Embedded Web Serverin avulla 98

väriaineen tummuuden

- säätäminen 46

väriainekasetti

- vaihtaminen 92

Väriaine lähes lopussa, sivuja jäljellä

- arviolta [x] [88.xy] 114

- Väriaine lähes lopussa [88.xy] 114

- Väriaine vähissä [88.xy] 114

- Väärä paperikoko, avaa [paperilähde] [34] 116

X

- XPS-valikko 77

Y

yhdistäminen langattomaan verkkoon

- Embedded Web Serverin avulla 25

- käyttämällä Henkilökohtainen PIN-koodi -menetelmää 24

- käyttämällä painonäppäinmenetelmää (PBC) 24

yhteyden ottaminen tekniseen tukeen 153

yksittäiset asetukset

- tyhjentäminen 89

Yleisasetukset-valikko 70

ympäristöasetukset

- Eco-Mode 85

- Hiljainen tila 85

- Horrostila 86

- Lepotila 86

- tulostimen näytön kirkkaus, säätäminen 87

- tulostustarvikkeiden käyttöiän pidentäminen 84

Ä

- äänien hiljentäminen 85